



Podręcznik użytkownika drukarki Dell V313w

Sierpień 2010

www.dell.com | support.dell.com

Typ(y) urządzeń:

4443

Model(e):

1d1, 1dw, 5dw

Spis treści

Informacje dotyczące bezpieczeństwa.....	5
Drukarka — informacje.....	6
Dziękujemy za dokonany wybór!.....	6
Minimalizowanie wpływu drukarki na środowisko naturalne.....	6
Znajdowanie informacji o drukarce.....	7
Opis części drukarki.....	9
Zamawianie i wymiana materiałów eksploatacyjnych.....	11
Zamawianie nabojów z atramentem.....	11
Wymiana nabojów drukujących.....	11
Recykling produktów firmy Dell.....	13
Korzystanie z przycisków i menu panelu sterowania drukarki.....	14
Korzystanie z panelu sterowania drukarki.....	14
Zmiana ustawień tymczasowych w nowe ustawienia domyślne.....	16
Zmiana limitu czasu bezczynności.....	17
Oszczędzanie papieru i energii w trybie Eco-Mode.....	17
Przywracanie ustawień fabrycznych.....	17
Za pomocą oprogramowania drukarki.....	19
Minimalne wymagania systemowe.....	19
Korzystanie z oprogramowania drukarki dla systemu Windows.....	19
Korzystanie z oprogramowania drukarki w systemie Macintosh.....	21
Znajdowanie i instalowanie opcjonalnego oprogramowania.....	22
Aktualizowanie oprogramowania drukarki (dotyczy tylko systemu Windows).....	23
Ponowna instalacja oprogramowania drukarki.....	24
Ładowanie papieru i dokumentów oryginalnych.....	26
Ładowanie papieru.....	26
Zapisywanie domyślnych ustawień papieru.....	30
Umieszczanie oryginalnych dokumentów na szybie skanera.....	31

Drukowanie	32
Wskazówki dotyczące drukowania.....	32
Drukowanie podstawowych dokumentów.....	32
Drukowanie dokumentów specjalnych.....	36
Praca z fotografiami.....	39
Drukowanie za pomocą urządzenia obsługującego technologię Bluetooth.....	44
Drukowanie na obu stronach papieru (dupleks).....	47
Zarządzanie zadaniami drukowania.....	50
Kopiowanie	55
Wskazówki dotyczące kopiowania.....	55
Wykonywanie kopii.....	55
Kopiowanie fotografii.....	56
Powiększanie lub zmniejszanie obrazów.....	56
Dostosowanie jakości kopii.....	56
Rozjaśnianie lub przyciemnianie kopii.....	57
Sortowanie kopii przy użyciu panelu sterowania drukarki.....	57
Powtarzanie obrazu na jednej stronie.....	58
Kopiowanie wielu stron na jednym arkuszu.....	58
Wykonywanie kopii dwustronnej.....	59
Anulowanie zadania kopiowania.....	60
Skanowanie	61
Wskazówki dotyczące skanowania.....	61
Skanowanie do komputera lokalnego lub podłączonego do sieci.....	61
Skanowanie na dysk flash lub kartę pamięci.....	62
Skanowanie fotografii do aplikacji służących do edycji obrazów.....	63
Skanowanie dokumentów do aplikacji.....	64
Skanowanie bezpośrednio do wiadomości e-mail przy użyciu oprogramowania drukarki.....	65
Skanowanie do pliku PDF.....	66
Często zadawane pytania dotyczące skanowania.....	66
Anulowanie zadań skanowania.....	67
Sieć	68
Instalowanie drukarki w sieci bezprzewodowej.....	68
Zaawansowana konfiguracja sieci bezprzewodowej.....	74

Często zadawane pytania dotyczące pracy w sieci.....	81
Konserwacja drukarki.....	94
Konserwowanie nabołów z atramentem.....	94
Czyszczenie zewnętrznej powierzchni drukarki.....	97
Czyszczenie szyby skanera.....	97
Rozwiązywanie problemów.....	98
Przed przystąpieniem do rozwiązywania problemu.....	98
Korzystanie z Centrum obsługi w celu rozwiązywania problemów z drukarką.....	98
Jeśli rozwiązywanie problemów okaże się niewystarczające.....	98
Rozwiązywanie problemów z instalacją.....	99
Rozwiązywanie problemów z nieprawidłowym podawaniem i zacinaniem się papieru.....	105
Rozwiązywanie problemów z drukowaniem.....	108
Rozwiązywanie problemów z kopiowaniem i skanowaniem.....	111
Rozwiązywanie problemów z kartą pamięci.....	113
Rozwiązywanie problemów z komunikacją bezprzewodową.....	115
Uwagi.....	135
Informacje o produkcie.....	135
Informacje dotyczące wydania.....	135
Pobór mocy.....	136
Indeks.....	142

Informacje dotyczące bezpieczeństwa

Przewód zasilający należy podłączyć do łatwo dostępnego gniazdka elektrycznego, znajdującego się w pobliżu urządzenia.

Nie należy umieszczać ani używać tego produktu w pobliżu wody lub w miejscach o dużej wilgotności.

Należy używać wyłącznie zasilacza i kabla zasilania dostarczonego wraz z tym produktem lub autoryzowanego przez producenta.

Produkt został zaprojektowany z wykorzystaniem określonych podzespołów producenta i zatwierdzony jako spełniający surowe światowe normy bezpieczeństwa. Rola niektórych podzespołów w zachowaniu bezpieczeństwa nie zawsze jest oczywista. Producent nie ponosi odpowiedzialności za skutki stosowania innych części zamiennych.

 **UWAGA — NIEBEZPIECZEŃSTWO USZKODZENIA CIAŁA:** W obszarze za pokrywą modułu drukowania dwustronnego znajdują się wystające żeberka, które stanowią element drogi podawania papieru. Aby uniknąć skaleczenia, należy zachować ostrożność podczas uzyskiwania dostępu do tego miejsca w celu usuwania zacięć papieru.

 **UWAGA — NIEBEZPIECZEŃSTWO USZKODZENIA CIAŁA:** Nie należy przecinać, skręcać, zawiązywać ani załamywać przewodu zasilającego, a także stawiać na nim ciężkich przedmiotów. Nie należy narażać przewodu zasilającego na ścieranie ani zgniatanie. Nie należy ścisnąć przewodu zasilającego między przedmiotami, np. meblami i ścianą. Jeśli wystąpi któraś z tych okoliczności, powstanie ryzyko wywołania pożaru lub porażenia prądem. Należy regularnie sprawdzać przewód zasilający pod kątem oznak takich problemów. Przed przystąpieniem do sprawdzania stanu przewodu zasilającego należy odłączyć przewód od gniazda elektrycznego.

Wszelkie naprawy i czynności serwisowe, oprócz opisanych w dokumentacji użytkownika, powinny być wykonywane przez autoryzowany serwis.

 **UWAGA — NIEBEZPIECZEŃSTWO PORAŻENIA PRĄDEM:** Aby uniknąć ryzyka porażenia prądem podczas czyszczenia zewnętrznej obudowy drukarki, przed wykonaniem dalszych czynności należy wyjąć wtyczkę przewodu zasilającego z gniazda elektrycznego i odłączyć wszystkie kable podłączone do drukarki.

NINIEJSZĄ INSTRUKCJĘ NALEŻY ZACHOWAĆ.

Drukarka — informacje

Dziękujemy za dokonany wybór!

Włożyliśmy wiele wysiłków w stworzenie drukarki, która wychodzi na przeciw potrzebom użytkowników.

Aby od razu rozpocząć użytkowanie drukarki, skorzystaj z materiałów dotyczących konfigurowania, dostarczonych wraz z urządzeniem, a następnie zajrzyj do *Podręcznika użytkownika* i dowiedz się, jak obsługiwać podstawowe funkcje. Aby maksymalnie wykorzystać możliwości oferowane przez drukarkę, przeczytaj dokładnie *Podręcznik użytkownika* i regularnie zaglądaj do naszej witryny sieci Web, gdzie publikujemy najnowsze aktualizacje.

Naszym celem jest tworzenie drukarek oferujących prawdziwą wydajność oraz wartość i zależy nam na satysfakcji naszych klientów. W przypadku jakichkolwiek problemów w trakcie użytkowania drukarki nasi przedstawiciele służą pomocą, aby umożliwić klientom jak najszybszy powrót do normalnego trybu pracy. Jeśli istnieje coś, co moglibyśmy zrobić lepiej, zależy nam, żeby się o tym dowiedzieć. Wszystko, co robimy, robimy z myślą o naszych klientach i wszelkie sugestie pomagają nam w ulepszaniu naszych rozwiązań.

Minimalizowanie wpływu drukarki na środowisko naturalne

Dbamy o ochronę środowiska i stale usprawniamy nasze drukarki, aby zmniejszyć ich wpływ na środowisko naturalne. Wybierając określone ustawienia lub zadania drukarki, można jeszcze bardziej zmniejszyć jej wpływ na środowisko naturalne.

Oszczędzanie energii

- **Włącz tryb Eco-Mode.** Ta funkcja powoduje zmniejszenie jasności ekranu i przejście do trybu oszczędzania energii po 10 minutach bezczynności.
- **Wybierz najmniejszy limit czasu oszczędzania energii.** Funkcja oszczędzania energii powoduje przełączenie drukarki w tryb gotowości o minimalnym poborze energii po pozostawieniu drukarki w stanie bezczynności przez określony czas (limit czasu oszczędzania energii).
- **Udostępnij drukarkę.** Drukarki bezprzewodowe/sieciowe pozwalają na udostępnianie jednej drukarki wielu komputerom i przez to przyczyniają się do oszczędzania energii i innych zasobów.

Oszczędzanie papieru

- **Włącz tryb Eco-Mode.** W wybranych modelach drukarek ta funkcja powoduje automatyczne włączenie drukowania dwustronnego (dupleks) dla zadań drukowania, kopiowania i faksowania.
- **Drukuj na jednej stronie papieru kilka obrazów stron.** Funkcja „Liczba stron na arkuszu” umożliwia drukowanie kilku stron na jednym arkuszu. Można drukować do 8 obrazów stron na jednym arkuszu papieru.
- **Drukowanie dwustronne.** Drukowanie dwustronne pozwala na drukowanie ręcznie lub automatycznie (w zależności od modelu drukarki) na obu stronach papieru.
- **Przeglądaj zadania drukowania przed drukowaniem.** Używaj funkcji podglądu znajdującej się w oknie dialogowym podglądu drukowania lub na wyświetlaczu drukarki (zależnie od modelu drukarki).

- **Skanuj i zapisuj.** W celu uniknięcia drukowania wielu kopii można skanować dokumenty i fotografie, a następnie zapisywać je w programie komputerowym, aplikacji lub na dysku flash do dalszej prezentacji.
- **Używaj papieru ekologicznego.**

Oszczędność atramentu

- **Używaj trybu szybkiego wydruku lub trybu roboczego.** Te tryby mogą być używane do drukowania dokumentów przy mniejszym od zwykłego zużyciu atramentu i doskonale nadają się do drukowania dokumentów zawierających w większości tekst.
- **Używaj nabojów o wysokiej wydajności.** Atramenty w nabojach o wysokiej wydajności pozwalają na drukowanie większej liczby stron przy użyciu mniejszej liczby naboii.
- **Czyść głowice drukujące.** Przed wymianą i recyklingiem nabojów drukujących spróbuj użyć funkcji „Wyczyść głowicę drukującą” i „Dokładnie wyczyść głowicę drukującą”. Te funkcje służą do czyszczenia dysz głowicy drukującej w celu poprawienia jakości wydruków.

Recykling

- Oddaj do recyklingu opakowanie produktu.
- Oddaj starą drukarkę do recyklingu zamiast ją wyrzucać.
- Używaj ponownie papieru z odrzuconych zadań drukowania.
- Używaj papieru ekologicznego.

Znajdowanie informacji o drukarce

Publikacje

Czego szukasz?	Znajdziesz to w tym miejscu
Instrukcje dotyczące wstępnej konfiguracji: <ul style="list-style-type: none"> • Podłączanie drukarki • Instalowanie oprogramowania drukarki 	Dokumentacja konfigurowania Dokumentacja konfigurowania została dołączona do drukarki. 

Czego szukasz?	Znajdziesz to w tym miejscu
<p>Dodatkowe informacje na temat konfigurowania i instrukcje dotyczące użytkowania drukarki:</p> <ul style="list-style-type: none"> • Wybór i przechowywanie papieru i nośników specjalnych • Ładowanie papieru • Drukowanie, kopiowanie, skanowanie oraz faksowanie, w zależności od modelu drukarki • Konfigurowanie ustawień drukarki • Oglądanie i drukowanie dokumentów i fotografii • Instalowanie i korzystanie z oprogramowania drukarki • Instalowanie i konfigurowanie drukarki w sieci, w zależności od modelu • Dbłość o drukarkę i konserwacja • Rozwiązywanie problemów 	<p><i>Podręcznik użytkownika</i></p> <p><i>Podręcznik użytkownika</i> jest dostępny na dysku CD z oprogramowaniem instalacyjnym.</p> <div data-bbox="1036 331 1235 527" data-label="Image"> </div> <p>Aby uzyskać najnowsze aktualizacje, odwiedź naszą witrynę pod adresem support.dell.com.</p>
<p>Pomoc dotycząca oprogramowania drukarki</p>	<p>Pomoc systemu Windows</p> <p>Uruchom program lub aplikację oprogramowania drukarki, a następnie kliknij menu Pomoc.</p> <p>Kliknij przycisk , aby przeczytać informacje kontekstowe.</p> <p>Uwagi:</p> <ul style="list-style-type: none"> • Opcja Pomoc jest instalowana automatycznie wraz z oprogramowaniem drukarki. • Oprogramowanie drukarki znajduje się w folderze programowym drukarki lub na pulpicie, w zależności od posiadanego systemu operacyjnego.
<p>Najnowsze dodatkowe informacje, aktualizacje oraz dział pomocy technicznej online:</p> <ul style="list-style-type: none"> • Wskazówki i porady dotyczące rozwiązywania problemów • Często zadawane pytania • Dokumentacja • Pobieranie sterowników • Rozmowa na żywo z technikami • Pomoc za pośrednictwem poczty e-mail • Pomoc telefoniczna 	<p>Pomoc techniczna w witrynie firmy Dell w sieci Web — support.dell.com</p> <p>Uwaga: Wybierz region, a następnie wybierz produkt, aby wyświetlić odpowiednią witrynę pomocy technicznej.</p> <p>Numery telefonów pomocy technicznej oraz godziny urzędowania dla danego regionu lub kraju można znaleźć w witrynie pomocy technicznej w sieci Web.</p> <p>Gdy kontaktujesz się z pomocą techniczną, aby zostać szybciej obsłużonym, przygotuj następujące informacje:</p> <ul style="list-style-type: none"> • Numer etykiety serwisowej • Kod ekspresowej obsługi <p>Uwaga: Numer etykiety serwisowej i Kod ekspresowej obsługi znajdują się na etykietach na obudowie drukarki.</p>
<ul style="list-style-type: none"> • Oprogramowanie i sterowniki — certyfikowane sterowniki drukarki i instalatory oprogramowania drukarki firmy Dell • Pliki Readme — najnowsze zmiany techniczne lub zaawansowane techniczne materiały referencyjne dla doświadczonych użytkowników lub techników 	<p>Dysk CD z oprogramowaniem instalacyjnym</p> <p>Uwaga: Jeśli komputer i drukarka firmy Dell zostały zakupione razem, dokumentacja i sterowniki drukarki są już zainstalowane na komputerze.</p>

Czego szukasz?	Znajdziesz to w tym miejscu
<ul style="list-style-type: none"> • Materiały eksploatacyjne i akcesoria do drukarki • Naboje zastępcze 	<p>Witryna sieci Web poświęcona materiałom eksploatacyjnym firmy Dell — dell.com/supplies</p> <p>Materiały eksploatacyjne do drukarki można kupować online, telefonicznie i w wybranych sklepach detalicznych.</p>
<ul style="list-style-type: none"> • Informacje dotyczące bezpieczeństwa podczas przygotowywania drukarki do pracy • Informacje dotyczące przepisów • Informacje dotyczące gwarancji 	<p><i>Informacje o produkcji</i></p>  <p>Uwaga: <i>Informacje o produkcji</i> mogą być niedostępne w niektórych krajach lub regionach.</p>

Opis części drukarki

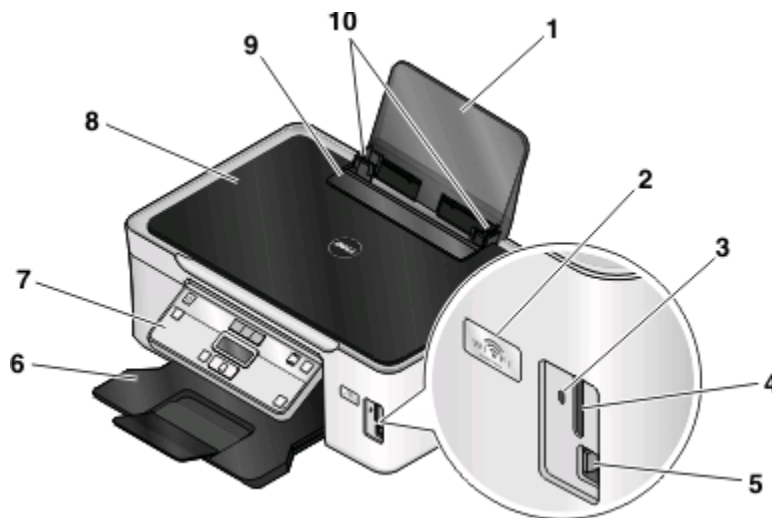

	Element	Umożliwia
1	Podpórka papieru	Ładowanie papieru.
2	Wskaźnik Wi-Fi	Sprawdzanie stanu sieci bezprzewodowej. Uwaga: Ta funkcja jest dostępna tylko w przypadku wybranych modeli.
3	Lampka czytnika kart	Sprawdzanie stanu czytnika kart. Ta lampka miga podczas wykonywania operacji na karcie pamięci.
4	Gniazda kart pamięci	Wkładanie kart pamięci.
5	Port PictBridge i USB	Podłączanie do drukarki aparatu cyfrowego zgodnego ze standardem PictBridge, adaptera Bluetooth USB lub pamięci flash.

	Element	Umożliwia
6	Taca na wydruki	Przytrzymywanie papieru wysuwanego z urządzenia.
7	Panel sterowania drukarki	Obsługę drukarki.
8	Pokrywa górna	Dostęp do szyby skanera.
9	Ogranicznik podawania papieru	Zapobieganie wpadaniu drobnych przedmiotów do szczeliny papieru.
10	Prowadnice papieru	Utrzymywanie papieru prosto podczas jego pobierania.

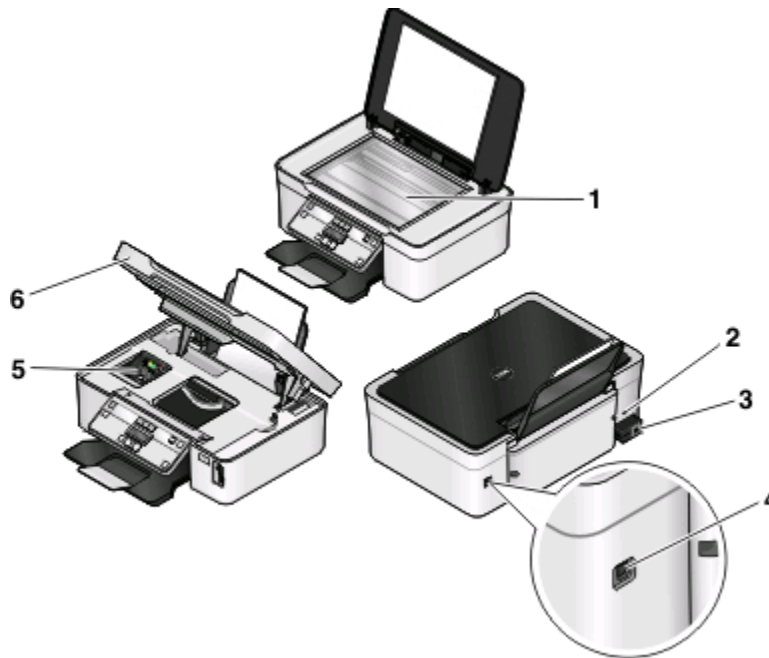

	Element	Umożliwia
1	Szyba skanera	Skanowanie i kopiowanie fotografii oraz dokumentów.
2	Gniazdo zabezpieczeń	Instalowanie kabla chroniącego przed kradzieżą drukarki.
3	Gniazdo zasilania	Podłączanie drukarki do źródła zasilania.
4	port USB	Podłączanie drukarki do komputera przy użyciu kabla USB. Ostrzeżenie — istnieje możliwość uszkodzenia: Portu USB można dotykać tylko podczas podłączania lub odłączania kabla USB lub kabla instalacyjnego.
5	Głowica drukująca	Instalowanie, wymiana lub usuwanie nabojów drukujących.
6	Moduł skanera	<ul style="list-style-type: none"> • Dostęp do nabojów drukujących i głowicy drukującej. • Usuwanie zaciętego papieru.

Zamawianie i wymiana materiałów eksploatacyjnych

Zamawianie nabojów z atramentem

Wartości wydajności naboju (w stronach) są dostępne w witrynie www.dell.com/supplies. Aby uzyskać najlepsze wyniki, należy używać wyłącznie nabojów z atramentem firmy Dell.

Element	Nabój licencjonowany ¹	Nabój zwykły
Nabój czarny	Series 21	Series 21R
Nabój czarny o wysokiej wydajności ²	Series 22	Series 22R
Nabój kolorowy	Series 21	Series 21R
Nabój kolorowy o wysokiej wydajności ²	Series 22	Series 22R

¹ Licencja tylko do jednokrotnego użytku. Po zużyciu należy zwrócić nabój do firmy Dell w celu ponownego przygotowania do sprzedaży, napełnienia lub recyklingu. Więcej informacji na temat recyklingu produktów firmy Dell można znaleźć pod adresem www.dell.com/recycling.

² Nabój dostępny tylko w witrynie internetowej firmy Dell pod adresem www.dell.com/supplies.

Wymiana nabojów drukujących

Przed rozpoczęciem przygotuj nowy nabój lub naboje drukujące.

- 1 Włącz drukarkę.
- 2 Otwórz drukarkę.

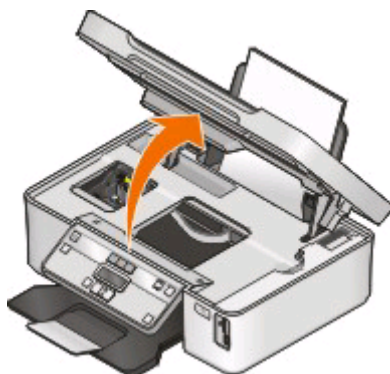

Uwaga: Głowica drukująca przesunie się do pozycji umożliwiającej instalację naboju.

3 Naciśnij występ zwalniający, a następnie wyjmij zużyty nabój lub naboje z atramentem.

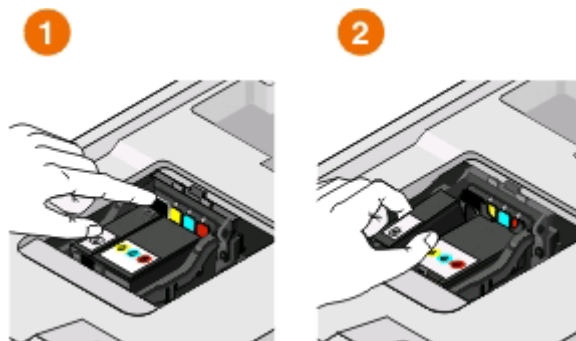

Ostrzeżenie — istnieje możliwość uszkodzenia: Nie należy wyjmować starych naboji drukujących, dopóki nie są dostępne nowe naboje, ponieważ atrament pozostający w dyszach głowicy drukującej może wyschnąć i je zatkać.

4 Rozpakuj naboje drukujące.

Jeśli nabój drukujący ma nasadkę, zdejmij ją.

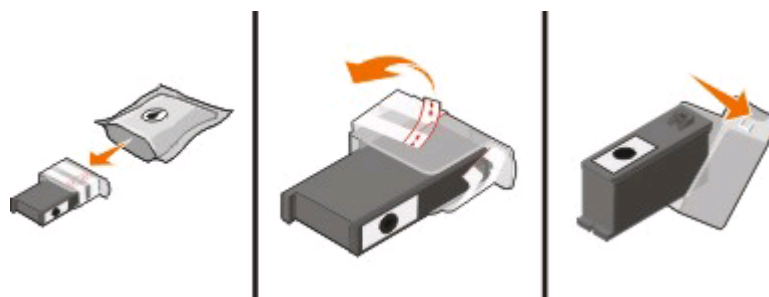

Jeśli nabój drukujący ma nakrętkę, odkręć ją i zdejmij.

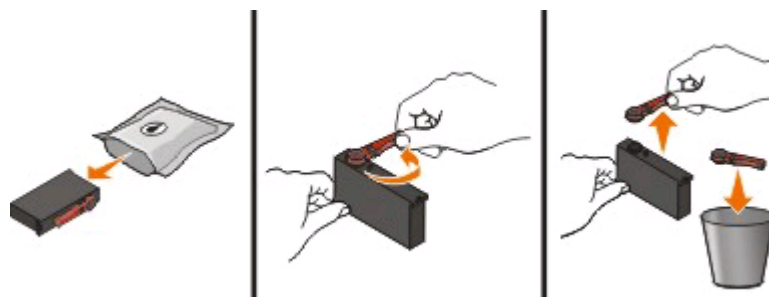

5 Zainstaluj wszystkie naboje drukujące. W razie konieczności używaj w tym celu obu rąk.





Uwaga: W celu ochrony nowego atramentu przed działaniem powietrza zainstaluj naboje z atramentem natychmiast po usunięciu osłon.

6 Zamknij drukarkę.

Recykling produktów firmy Dell

Aby zwrócić produkty do firmy Dell w celu recyklingu:







- 1 Kliknij przycisk  lub **Start**.
- 2 Kliknij polecenie **Wszystkie programy** lub **Programy**, a następnie wybierz folder programu drukarki z listy.
- 3 Kliknij opcję **Strona główna drukarki**.
- 4 Wybierz drukarkę z listy rozwijanej drukarek.
- 5 Na karcie Przegląd kliknij przycisk **Zamów materiały eksploatacyjne**.
- 6 Kliknij przycisk .
- 7 Postępuj zgodnie z instrukcjami wyświetlanymi na ekranie komputera.

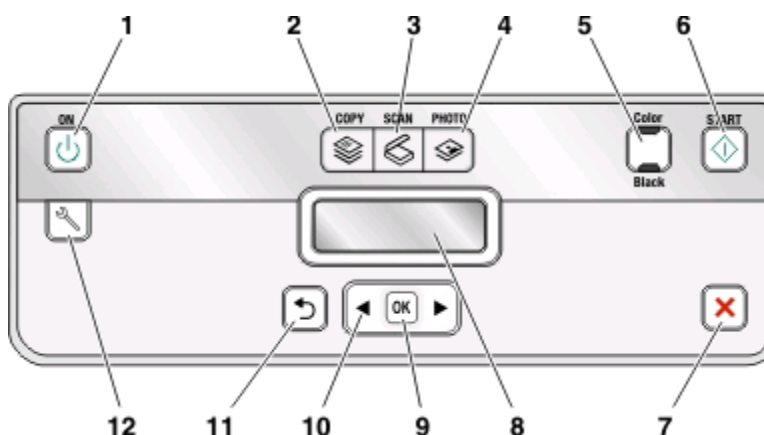



Korzystanie z przycisków i menu panelu sterowania drukarki

Korzystanie z panelu sterowania drukarki

Poniżej przedstawiono elementy panelu sterowania drukarki:



	Użycie następującego elementu:	Umożliwia
1	Przycisk zasilania 	<ul style="list-style-type: none"> Włączenie i wyłączenie drukarki. Przełączenie do trybu oszczędzania energii. <p>Uwaga: Gdy drukarka jest włączona, naciśnij przycisk , aby włączyć tryb oszczędzania energii. Naciśnij przycisk  i przytrzymaj go przez trzy sekundy, aby wyłączyć drukarkę.</p>
2	Kopiuuj, przycisk 	Uzyskanie dostępu do menu kopiowania i korzystanie z funkcji kopiowania.
3	Skanuj, przycisk 	Uzyskanie dostępu do menu skanowania i korzystanie z funkcji skanowania dokumentów.
4	Fotografia, przycisk 	Uzyskanie dostępu do menu fotografii i drukowanie fotografii.
5	Kolorowy/Czarny	Przełączenie do trybu kolorowego lub czarno-białego.
6	Start, przycisk 	Rozpoczęcie zadania drukowania, skanowania lub kopiowania — w zależności od wybranego trybu.





	Użycie następującego elementu:	Umożliwia
7	Anuluj, przycisk 	<ul style="list-style-type: none"> Anulowanie wykonywanych zadań drukowania, kopiowania lub skanowania. Opuszczenie poziomu menu kopiowania, skanowania, fotografii i drukowania plików i przejście do nadrzędnego poziomu menu. Opuszczenie poziomu menu Ustawienia i przejście do nadrzędnego poziomu poprzedniego trybu. Wyczyszczenie bieżącego ustawienia lub komunikatów o błędach i przywrócenie ustawień domyślnych.
8	Wyświetlacz Uwaga: W trybie oszczędzania energii wyświetlacz jest wyłączony.	<p>Wyświetl:</p> <ul style="list-style-type: none"> stan drukarki komunikaty menu
9	Wybierz, przycisk 	<ul style="list-style-type: none"> Wybieranie opcji menu. Zapisanie ustawień. Podawanie i wysuwanie papieru. Naciśnij i przytrzymaj przez 3 sekundy, aby podać lub wysunąć papier z drukarki.
10	strzałka, przyciski	<ul style="list-style-type: none"> Wybranie wyświetlanego elementu menu lub podmenu.
11	Wstecz, przycisk 	<ul style="list-style-type: none"> Powrót do poprzedniego ekranu. Opuszczenie poziomu menu i przejście do poziomu wyższego.
12	Ustawienia, przycisk 	<p>Dostęp do menu ustawień drukarki i możliwość ich zmiany.</p> <p>Uwaga: Gdy zostanie wybrany ten przycisk, lampki przycisków kopiowania, skanowania i fotografii nie będą świecić.</p>

Zmiana ustawień tymczasowych w nowe ustawienia domyślne

Ustawienia w poniższych menu są przywracane do wartości domyślnych po dwóch minutach bezczynności lub po wyłączeniu drukarki.



Menu Kopiuj	<ul style="list-style-type: none">• Liczba kopii• Jakość• Jaśniej/Ciemniej• Zmień• Rozmiar oryginału• Stron na arkusz• Kopii na arkusz• Typ zawartości
Menu Skanuj	<ul style="list-style-type: none">• Jakość• Rozmiar oryginału
Menu faksow. (dotyczy tylko wybranych modeli)	<ul style="list-style-type: none">• Jaśniej/Ciemniej• Jakość
Menu fotografii	<p>Ustawienia poniższych opcji fotografii nie zostaną wyzerowane po dwóch minutach bezczynności ani po wyłączeniu drukarki. Jednak po wyjęciu karty pamięci lub dysku flash zostaną przywrócone domyślne ustawienia fabryczne.</p> <ul style="list-style-type: none">• Efekty fotograficzne• Rozmiar fotografii• Układ• Jakość



Aby zmienić ustawienia tymczasowe w nowe ustawienia domyślne

- 1 Na panelu sterowania drukarki naciśnij przycisk .
- 2 Naciskaj przyciski strzałek, aby przewinąć do opcji **Domyślne**, a następnie naciśnij przycisk .
- 3 Naciskaj przyciski strzałek, aby przewinąć do opcji **Ust. domyśl.**, a następnie naciśnij przycisk .
- Na wyświetlaczu pojawi się opcja **Użyj bieżących**.
- 4 Ponownie naciśnij przycisk , aby wybrać opcję **Użyj bieżących**.
- 5 Naciskaj przycisk , aż okno Ustawienia zostanie zamknięte, lub naciśnij inny przycisk trybu.

Aby wyłączyć funkcję limitu czasu ustawień





Funkcję limitu czasu ustawień można wyłączyć, aby drukarka nie przywracała ustawień domyślnych po dwóch minutach bezczynności ani po wyłączeniu zasilania.

- 1 Na panelu sterowania drukarki naciśnij przycisk .
- 2 Naciskaj przyciski strzałek, aby przewinąć do opcji **Konfig. urz.**, a następnie naciśnij przycisk .

- 3 Naciskaj przyciski strzałek, aby przewinąć do opcji **Limit czasu czyszczenia ustawień**, a następnie naciśnij przycisk .
- 4 Naciskaj przyciski strzałek, aby przewinąć do opcji **Nigdy**, a następnie naciśnij przycisk .
- 5 Naciskaj przycisk , aż okno Ustawienia zostanie zamknięte, lub naciśnij inny przycisk trybu.

Zmiana limitu czasu beczynności

Limit ten określa czas beczynności drukarki, po upływie którego przełącza się ona w tryb oszczędzania energii. Tryb oszczędzania energii optymalizuje energooszczędność, ograniczając zużycie prądu przez drukarkę (w przypadku niektórych modeli aż o 28%) w porównaniu z jej domyślnymi ustawieniami. Aby oszczędzać jak najwięcej energii, ustaw jak najmniejszy limit czasu przełączenia w tryb oszczędzania energii.

- 1 Na panelu sterowania drukarki naciśnij przycisk .
- 2 Naciskaj przyciski strzałek, aby przewinąć do opcji **Konfig. urz.**, a następnie naciśnij przycisk .
- 3 Naciskaj przyciski strzałek, aby przewinąć do opcji **Tryb oszczędzania energii**, a następnie naciśnij przycisk .
- 4 Naciskaj przyciski strzałek, aby wybrać limit czasu przełączenia w tryb oszczędzania energii, a następnie naciśnij przycisk .
- 5 Naciskaj przycisk , aż okno Ustawienia zostanie zamknięte, lub naciśnij inny przycisk trybu.

Oszczędzanie papieru i energii w trybie Eco-Mode

Funkcja Eco-Mode pozwala znacznie ograniczyć zużycie papieru i ilość odpadów, a także zapewnia optymalną efektywność energetyczną i oszczędność pieniędzy.

Uwaga: Podczas korzystania z trybu Eco-Mode ustawienia tej funkcji zastępują wszystkie zmiany wprowadzone w poszczególnych ustawieniach należących do trybu Eco-Mode.

Po włączeniu funkcji Eco-Mode drukarka automatycznie włącza następujące ustawienia:



- Wyświetlacz drukarki jest przyciemniony.
- Drukarka przechodzi w tryb oszczędzania energii po dziesięciu minutach.
- Drukarka drukuje po obu stronach arkusza (tryb dupleks), wykonując zadania drukowania, kopiowania i faksowania.



Aby włączyć funkcję Eco-Mode, naciśnij przycisk **Dwustronnie/Eco-Mode** aż do momentu włączenia lampki obok wskaźnika Eco-Mode.

Przywracanie ustawień fabrycznych







Przywrócenie domyślnych ustawień fabrycznych spowoduje usunięcie wszystkich poprzednio wybranych przez użytkownika ustawień drukarki.

Korzystanie z menu panelu sterowania drukarki

- 1 Na panelu sterowania drukarki naciśnij przycisk .
- 2 Za pomocą przycisków strzałek wybierz pozycję **Domyślne**, a następnie naciśnij przycisk .

- 3 Za pomocą przycisków strzałek wybierz opcję **Ustaw domyślne**, a następnie naciśnij przycisk .
- 4 Za pomocą przycisków strzałek wybierz opcję **Użyj fabrycznych**, a następnie naciśnij przycisk .
- 5 Po wyświetleniu monitu o ustawienie ustawień wstępnych drukarki wybierz odpowiednie opcje przy użyciu przycisków panelu sterowania.
Na wyświetlaczu zostanie wyświetlony komunikat **Wstępna konfiguracja zakończona**.

Korzystając z kombinacji przycisków (jeśli nie znasz aktualnie ustawionego języka)

- 1 Wyłącz drukarkę.
Uwaga: Jeśli w menu Ustawienia został wprowadzony limit czasu dla trybu oszczędzania energii, naciśnij przycisk  i przytrzymaj go przez trzy sekundy, aby wyłączyć drukarkę.
- 2 Na panelu sterowania drukarki naciśnij i przytrzymaj przyciski  i , a następnie naciśnij i puść przycisk , aby włączyć drukarkę.
Uwaga: Nie zwalniasz przycisków  i  do momentu pojawienia się na wyświetlaczu opcji **Język** oznaczającej, że drukarka została zresetowana.
- 3 Po wyświetleniu monitu o ustawienie ustawień wstępnych drukarki wybierz odpowiednie opcje przy użyciu przycisków panelu sterowania.
Na wyświetlaczu zostanie wyświetlony komunikat **Wstępna konfiguracja zakończona**.

Za pomocą oprogramowania drukarki

Minimalne wymagania systemowe

Oprogramowanie drukarki wymaga do 500 MB wolnego miejsca na dysku.

Obsługiwane systemy operacyjne

- Microsoft Windows 7
- Microsoft Windows Vista (z dodatkiem SP1)
- Microsoft Windows XP (z dodatkiem SP3)
- Microsoft Windows 2000 (z dodatkiem SP4 lub nowszym)
- Macintosh Intel OS X w wersji 10.6.0 lub nowszej (tylko wersja z sieci Web)*
- Macintosh Intel OS X w wersji 10.5.0 lub nowszej (tylko wersja z sieci Web)*
- Macintosh Intel OS X w wersji 10.4.4 lub nowszej (tylko wersja z sieci Web)*
- Macintosh PowerPC OS X w wersji 10.5.0 lub nowszej (tylko wersja z sieci Web)*
- Macintosh PowerPC OS X w wersji od 10.4.0 do 10.4.3 (tylko wersja z sieci Web)*
- Linux Ubuntu 8.04 LTS i 8.10 (tylko wersja z sieci Web)*
- Linux openSUSE 11.0 i 11.1 (tylko wersja z sieci Web)*
- Linux Fedora 10 (tylko wersja z sieci Web)*

* Sterownik drukarki do tego systemu operacyjnego jest dostępny tylko pod adresem support.dell.com.

Uwaga: Najnowsze oprogramowanie układowe drukarki można znaleźć pod adresem support.dell.com.

Korzystanie z oprogramowania drukarki dla systemu Windows

Oprogramowanie zainstalowane podczas instalacji drukarki

Podczas konfigurowania drukarki przy użyciu instalacyjnego dysku CD z oprogramowaniem zainstalowane zostało całe niezbędne oprogramowanie. Do zainstalowania mogły zostać wybrane pewne dodatkowe programy. W poniższej tabeli przedstawiono różne programy oraz ich możliwości.

Jeśli te dodatkowe programy nie zostały zainstalowane podczas instalacji początkowej, włóż ponownie instalacyjny dysk CD, uruchom oprogramowanie instalacyjne, a następnie wybierz opcję **Zainstaluj dodatkowe oprogramowanie** na ekranie Oprogramowanie już zainstalowane.

Oprogramowanie drukarki

Element	Aby
Strona główna drukarki Dell (nazywana Stroną główną drukarki)	<ul style="list-style-type: none"> • Uruchamianie aplikacji lub programów. • Dostęp do Oprogramowania do obsługi faksów. • Skanowanie lub wysyłanie pocztą elektroniczną fotografii lub dokumentu. • Edytowanie zeskanowanych dokumentów. • Skanowanie dokumentów do formatu PDF. • Dostosowywanie ustawień drukarki. • Zamawianie materiałów eksploatacyjnych. • Konserwowanie nabożów z atramentem. • Drukowanie strony testowej. • Zarejestrowanie drukarki. • Uzyskanie pomocy technicznej.
Dell Fast Pics (nazywane Fast Pics)	Edytowanie, przesyłanie i drukowanie fotografii i dokumentów oraz zarządzanie nimi.
Adobe™ Photo Album Starter Edition	Wyświetlanie i edytowanie fotografii oraz zarządzanie nimi.
Pasek narzędzi Dell (nazywany Paskiem narzędzi)	Drukowanie, skanowanie lub konwertowanie plików lokalnych z systemu Windows.
Dell Ink Management System	Zamawianie atramentu.
Oprogramowanie firmy Dell do obsługi faksów (nazywane Oprogramowaniem do obsługi faksów)	<ul style="list-style-type: none"> • Wysłanie faksu. • Odbieranie faksu w drukarkach typu „trzy w jednym”. • Dodawanie, edytowanie lub usuwanie kontaktów we wbudowanej książce telefonicznej. • Uzyskiwanie dostępu do Narzędzia konfiguracji faksu Dell. Narzędzie konfiguracji faksu służy do ustawiania numerów szybkiego wybierania i wybierania grupowego, ustawiania dzwonienia i odpowiadania oraz drukowania historii faksów i raportów stanu.
Abbyy Sprint, program OCR	Skanowanie dokumentu i przetworzenie go na tekst, który można edytować w programie do edycji tekstu.
Narzędzie instalacji bezprzewodowego serwera druku Dell (nazywane Narzędziem instalacji bezprzewodowego serwera druku)	<ul style="list-style-type: none"> • Instalowanie drukarki bezprzewodowej w sieci bezprzewodowej. • Zmiana ustawień komunikacji bezprzewodowej drukarki. <p>Uwaga: Ten program jest instalowany automatycznie z oprogramowaniem drukarki, jeśli obsługuje ona komunikację bezprzewodową.</p>

Element	Aby
Centrum obsługi urządzenia Dell (nazywane Centrum obsługi urządzenia)	<ul style="list-style-type: none"> • Rozwiązywanie problemów z drukarką. • Dostęp do funkcji przeglądu drukarki. • Uzyskanie pomocy technicznej. <p>Uwagi:</p> <ul style="list-style-type: none"> • Ten program jest instalowany automatycznie z oprogramowaniem drukarki. • Zależnie od modelu drukarki może się pojawić monit o zainstalowanie tego programu z Internetu.
Preferencje drukowania	<p>Po wybraniu opcji Plik → Drukuj przy otwartym dokumencie i późniejszym kliknięciu przycisku Właściwości zostanie wyświetlone okno dialogowe Preferencje drukowania. Umożliwia ono wybranie opcji dotyczących zadania drukowania w następującym zakresie:</p> <ul style="list-style-type: none"> • Określenie liczby kopii do wydrukowania. • Drukowanie kopii dwustronnych. • Wybieranie rodzaju papieru • Dodawanie znaku wodnego. • Poprawianie jakości obrazów. • Zapisanie ustawień. <p>Uwaga: Narzędzie Preferencje drukowania jest instalowane automatycznie z oprogramowaniem drukarki.</p>

Uwaga: Niektóre z tych programów lub ich funkcji mogą być niedostępne w zestawie z drukarką, zależnie od możliwości nabytej drukarki.

Korzystanie z oprogramowania drukarki w systemie Macintosh

Oprogramowanie zainstalowane podczas instalacji drukarki

Oprogramowanie obecne w systemie operacyjnym komputerów Macintosh

Element	Działanie
Okno dialogowe Drukowanie	Dostosowanie ustawień drukarki i zaplanowanie zadań drukowania.
Okno dialogowe Printer Services (Usługi drukarki) (niedostępne w systemie Mac OS X w wersji 10.5 lub nowszej)	<ul style="list-style-type: none"> • Uzyskanie dostępu do programu narzędziowego drukarki. • Rozwiązywanie problemów. • Zamawianie atramentu lub materiałów eksploatacyjnych. • Kontaktowanie się z firmą Dell. • Sprawdzenie zainstalowanej na komputerze wersji oprogramowania drukarki.

Za pomocą oprogramowania drukarki

Oprogramowanie drukarki

Podczas instalacji oprogramowania drukarki instalowane są również aplikacje. Są one zapisane w folderze drukarki, który po instalacji wyświetlany jest na pulpicie programu Finder.

- 1 Kliknij dwukrotnie folder drukarki na pulpicie programu Finder.
- 2 Kliknij dwukrotnie ikonę aplikacji, z której chcesz skorzystać.

Element	Działanie
Centrum urządzenia wielofunkcyjnego Dell (nazywane Centrum urządzenia wielofunkcyjnego)	<ul style="list-style-type: none">• Skanowanie fotografii i dokumentów.• Dostosowanie ustawień zadania skanowania.
Narzędzie konfiguracji urządzenia wielofunkcyjnego Dell (nazywane Narzędziem konfiguracji AIO)	<ul style="list-style-type: none">• Dostosowywanie ustawień dla zadania faksowania.• Utwórz i edytuj listę kontaktów.
Czytnik kart sieciowych Dell (nazywany Czytnikiem kart sieciowych)	<ul style="list-style-type: none">• Przeglądanie zawartości urządzenia pamięci włożonego do drukarki sieciowej.• Przenoszenie fotografii i dokumentów PDF z nośnika pamięci do komputera za pośrednictwem sieci.
Narzędzie Dell Printer Utility (nazywane Narzędziem Printer Utility)	<ul style="list-style-type: none">• Pomoc dotycząca instalowania naboju.• Drukowanie strony testowej.• Drukowanie strony kalibracji.• Czyszczenie dysz głowicy drukującej.• Zamawianie atramentu lub materiałów eksploatacyjnych.• Zarejestrowanie drukarki.• Uzyskanie pomocy technicznej.
Asystent konfiguracji bezprzewodowej Dell (nazywany Asystentem konfiguracji bezprzewodowej)	Instalowanie drukarki w sieci bezprzewodowej.

Uwaga: Aplikacje te mogą nie być dostarczane razem z drukarką; zależą one od opcji nabytej drukarki.

Znajdowanie i instalowanie opcjonalnego oprogramowania

Użytkownicy systemu Windows

- 1 Kliknij przycisk  lub przycisk **Start**.
- 2 Kliknij polecenie **Wszystkie programy** lub **Programy**, a następnie wybierz z listy folder programu drukarki.
- 3 Przejdź do opcji:
Strona główna drukarki > wybierz drukarkę > karta **Pomoc techniczna** > **Pomoc techniczna online**
- 4 W witrynie sieci Web wybierz drukarkę, a następnie pobierz sterownik.
- 5 Zainstaluj dodatkowe lub opcjonalne oprogramowanie.

Za pomocą oprogramowania drukarki

Użytkownicy komputerów Macintosh

- 1 Kliknij dwukrotnie folder drukarki na pulpicie programu Finder.
- 2 Kliknij dwukrotnie ikonę **Printer Utility** (Narzędzie drukarki).
- 3 Na karcie Web Links (Łącza sieci Web) kliknij przycisk **Customer Support** (Pomoc techniczna dla klientów).
- 4 W witrynie sieci Web wybierz drukarkę i pobierz sterownik.
- 5 Zainstaluj dodatkowe lub opcjonalne oprogramowanie.

Aktualizowanie oprogramowania drukarki (dotyczy tylko systemu Windows)

Sprawdzanie dostępności aktualizacji oprogramowania

- 1 Kliknij przycisk  lub **Start**.
- 2 Kliknij polecenie **Wszystkie programy** lub **Programy**, a następnie wybierz folder programu drukarki z listy.
- 3 Kliknij opcję **Strona główna drukarki**.
- 4 Wybierz drukarkę z listy rozwijanej drukarek.
- 5 Na karcie Support (Obsługa) wybierz opcję **Sprawdź dostępność aktualizacji**.
- 6 Postępuj zgodnie z instrukcjami wyświetlanymi na ekranie komputera.

Włączanie automatycznych aktualizacji oprogramowania

- 1 Przy otwartym dokumencie kliknij kolejno polecenia: **Plik** → **Print** (Wydruk pliku).
- 2 Kliknij polecenie **Właściwości**, **Preferencje**, **Opcje** lub **Ustawienia**.
- 3 Na karcie Zaawansowane kliknij przycisk **Więcej opcji**.
- 4 W obszarze Aktualizacje oprogramowania zaznacz pole wyboru **Zezwalaj na automatyczne aktualizacje oprogramowania z sieci Web**.
- 5 Kliknij przycisk **OK**.

Ponowna instalacja oprogramowania drukarki

Podczas konfigurowania drukarki przy użyciu instalacyjnego dysku CD z oprogramowaniem zainstalowane zostało całe niezbędne oprogramowanie. Jeśli występują problemy przy instalowaniu albo drukarka nie jest widoczna w folderze Drukarki ani jako drukarka do wyboru przy wysyłaniu zadania drukowania, spróbuj usunąć oprogramowanie drukarki, a następnie zainstalować je ponownie.

Odinstalowanie oprogramowania drukarki

Użytkownicy systemu Windows

- 1 Kliknij przycisk  lub przycisk **Start**.
- 2 Kliknij polecenie **Wszystkie programy** lub **Programy**, a następnie wybierz z listy folder programu drukarki.
- 3 Wybierz opcję odinstalowania.
- 4 Aby usunąć oprogramowanie, postępuj zgodnie z instrukcjami wyświetlanymi na ekranie komputera.
- 5 Po zakończeniu odinstalowania uruchom ponownie komputer.

Użytkownicy komputerów Macintosh

- 1 Kliknij dwukrotnie folder drukarki na pulpicie programu Finder.
- 2 Kliknij dwukrotnie ikonę **Odinstaluj**.
- 3 Postępuj zgodnie z instrukcjami wyświetlanymi na ekranie komputera.

Instalowanie oprogramowania drukarki

Uwaga: Jeśli oprogramowanie drukarki zostało uprzednio zainstalowane na tym komputerze, ale trzeba je przeinstalować, należy najpierw odinstalować bieżącą wersję oprogramowania.

W systemie Windows

- 1 Zamknij wszystkie otwarte programy.
- 2 Włóż instalacyjny dysk CD-ROM z oprogramowaniem.
Jeśli ekran powitalny nie zostanie wyświetlony po minucie, uruchom ręcznie dysk CD:
 - a Kliknij przycisk  lub kliknij przycisk **Start** i wybierz polecenie **Uruchom**.
 - b W polu Rozpocznij wyszukiwanie lub Uruchom wpisz ścieżkę **D:\setup.exe**, gdzie **D** jest literą napędu CD lub DVD.
 - c Naciśnij klawisz **Enter** lub kliknij przycisk **OK**.
- 3 Postępuj zgodnie z instrukcjami wyświetlanymi na ekranie powitalnym.

Użytkownicy komputerów Macintosh

- 1 Zamknij wszystkie otwarte aplikacje.
- 2 Pobierz najnowszy program instalacyjny z witryny sieci Web drukarki.

- 3 Uruchom oprogramowanie instalacyjne drukarki, a następnie wykonaj instrukcje wyświetlane na ekranie komputera.

Korzystanie z Internetu

Najnowsze oprogramowanie drukarki można znaleźć pod adresem **support.dell.com**.

Ładowanie papieru i dokumentów oryginalnych

Ładowanie papieru

- 1 Zegnij arkusze w jedną i w drugą stronę, aby je rozdzielić.

Nie składaj ani nie marszcz papieru. Wyrównaj krawędzie stosu arkuszy, opierając krawędź stosu na płaskiej powierzchni.

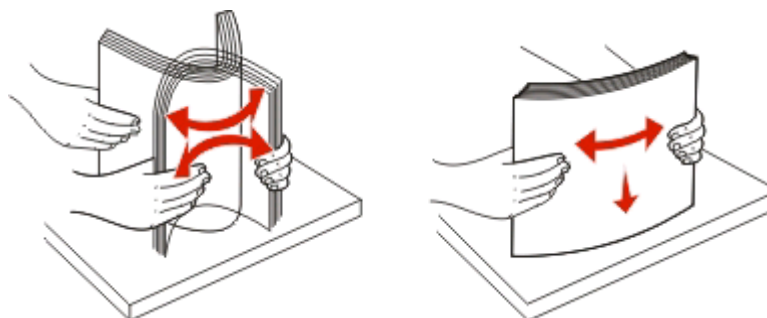



- 2 Umieść papier na środku podpórki papieru.
- 3 Ustaw obie prowadnice papieru tak, aby były dosunięte do krawędzi papieru.





Uwaga: Nie należy wpychać papieru do drukarki na siłę. Papier powinien leżeć płasko na podpórce papieru, a jego krawędzie powinny być wyrównane do prowadnic papieru.

- 4 Wybierz lub potwierdź ustawienia papieru na panelu sterowania drukarki.

Wytyczne dotyczące papieru i nośników specjalnych

Załaduj maksymalnie:	Upewnij się, że:
<p>100 arkuszy zwykłego papieru</p> 	<ul style="list-style-type: none"> • Prowadnice papieru są dosunięte do krawędzi papieru. • Papier firmowy został załadowany stroną z nadrukiem skierowaną w górę, a arkusz jest podawany do drukarki górną krawędzią.
<p>25 arkuszy papieru matowego o dużej gramaturze</p>	<ul style="list-style-type: none"> • Strona papieru, która ma być zadrukowana, zwrócona jest w górę. • Prowadnice papieru są dosunięte do krawędzi papieru. • Została wybrana jakość wydruku Automat., Normalna lub Fotografia. <p>Uwaga: Tryb wydruku roboczego jest dostępny, ale nie jest zalecany do użytku z drogimi rodzajami papieru, takimi jak papier matowy o dużej gramaturze, etykiety, papier fotograficzny lub papier błyszczący.</p>
<p>20 arkuszy wstęgi</p> 	<ul style="list-style-type: none"> • Przed włożeniem wstęgi usunięto papier z podpórki papieru. • Używana jest wstęga przeznaczona dla drukarek atramentowych. • Stos arkuszy wstęgi został umieszczony na drukarce lub za nią i włożono do niej pierwszy arkusz. • Prowadnice papieru są dosunięte do krawędzi papieru. • Wybrano rozmiar papieru Wstęga A4 lub Wstęga Letter.

Załaduj maksymalnie:	Upewnij się, że:
<p>10 kopert</p> 	<ul style="list-style-type: none"> • Strona koperty przeznaczona do zadrukowania jest skierowana w górę. • Prowadnice papieru są dosunięte do krawędzi kopert. • Do drukowania na kopertach stosowana jest orientacja Pozioma. <p>Uwaga: W przypadku korespondencji w Japonii wydruk na kopercie można wykonać w orientacji pionowej ze znacznikiem w prawym dolnym rogu lub w orientacji poziomej ze znacznikiem w lewym dolnym rogu. W przypadku korespondencji międzynarodowej wydruk należy wykonać w orientacji poziomej ze znacznikiem w lewym górnym rogu.</p>  <ul style="list-style-type: none"> • Wybrano odpowiedni rozmiar koperty. Jeśli dokładny rozmiar koperty nie jest dostępny na liście, należy wybrać najbliższy rozmiar większy od rozmiaru danej koperty i ustawić prawy oraz lewy margines tak, aby drukowany tekst został prawidłowo umieszczony na kopercie.
<p>25 arkuszy etykiet</p>	<ul style="list-style-type: none"> • Strona etykiety przeznaczona do zadrukowania jest skierowana w górę. • Prowadnice papieru są dosunięte do krawędzi papieru. • Została wybrana jakość wydruku Automat., Normalna lub Fotografia. <p>Uwaga: Tryb wydruku roboczego jest dostępny, ale nie jest zalecany do użytku z drogimi rodzajami papieru, takimi jak papier matowy o dużej gramaturze, etykiety, papier fotograficzny lub papier błyszczący.</p>

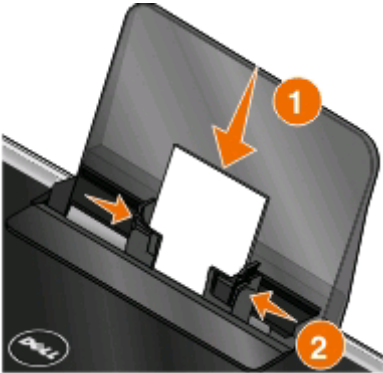
Załaduj maksymalnie:	Upewnij się, że:
<p>25 kart okolicznościowych, kart indeksowych, pocztówek lub kart fotograficznych</p> 	<ul style="list-style-type: none"> • Strona kart przeznaczona do zadrukowania jest skierowana w górę. • Prowadnice papieru są dosunięte do krawędzi kart. • Została wybrana jakość wydruku Automat., Normalna lub Fotografia. <p>Uwaga: Tryb wydruku roboczego jest dostępny, ale nie jest zalecany do użytku z drogimi rodzajami papieru, takimi jak papier matowy o dużej gramaturze, etykiety, papier fotograficzny lub papier błyszczący.</p>
<p>25 arkuszy papieru fotograficznego/błyszczącego</p>	<ul style="list-style-type: none"> • Strona papieru, która ma być zadrukowana, zwrócona jest w górę. • Prowadnice papieru są dosunięte do krawędzi papieru. • Została wybrana jakość wydruku Automat., Normalna lub Fotografia. <p>Uwaga: Tryb wydruku roboczego jest dostępny, ale nie jest zalecany do użytku z drogimi rodzajami papieru, takimi jak papier matowy o dużej gramaturze, etykiety, papier fotograficzny lub papier błyszczący.</p>
<p>10 naprasowywanek</p>	<ul style="list-style-type: none"> • Przestrzegane są instrukcje ładowania podane na opakowaniu naprasowywanek. • Strona naprasowywanki przeznaczona do zadrukowania jest skierowana w górę. • Prowadnice papieru są dosunięte do krawędzi naprasowywanki. • Została wybrana jakość wydruku Automat., Normalna lub Fotografia.
<p>50 arkuszy folii</p>	<ul style="list-style-type: none"> • Szorstka strona arkusza folii jest skierowana w górę. • Prowadnice papieru są dosunięte do krawędzi folii.









Zapisywanie domyślnych ustawień papieru

Dla drukowanych dokumentów i fotografii można ustawić domyślny rozmiar i typ papieru oraz rozmiar wydruku fotografii.

Uwaga: Te ustawienia domyślne mają zastosowanie tylko w przypadku zadań drukowania, kopiowania i skanowania zainicjowanych przez użytkownika za pomocą panelu sterowania drukarki.

1 Na panelu sterowania drukarki naciśnij przycisk .

2 Wybierz ustawienia domyślne:

- Aby ustawić domyślny rozmiar papieru:
 - a Naciśnij przycisk , aby wybrać polecenie **Ustawienia papieru**.
 - b Za pomocą przycisków strzałek wybierz opcję **Rozmiar papieru**, a następnie naciśnij przycisk .
 - c Naciskaj przyciski strzałek, aby wybrać domyślny rozmiar papieru dla drukarki, a następnie naciśnij przycisk .
- Aby ustawić domyślny typ papieru:
 - a Naciśnij przycisk , aby wybrać polecenie **Ustawienia papieru**.
 - b Za pomocą przycisków strzałek wybierz pozycję **Rodzaj papieru**, a następnie naciśnij przycisk .
 - c Naciskaj przyciski strzałek, aby wybrać domyślny rodzaj papieru dla drukarki, a następnie naciśnij przycisk .
- Aby ustawić domyślny rozmiar drukowania fotografii:
 - a Za pomocą przycisków strzałek wybierz pozycję **Domyślne**, a następnie naciśnij przycisk .
 - b Naciśnij przycisk , aby wybrać opcję **Roz.pap.dr.fot**.
 - c Naciskaj przyciski strzałek, aby wybrać domyślny rozmiar drukowania fotografii dla drukarki, a następnie naciśnij przycisk .

3 Naciskaj przycisk , aż okno Ustawienia zostanie zamknięte, lub naciśnij inny przycisk trybu.

Umieszczanie oryginalnych dokumentów na szybie skanera

- 1 Otwórz pokrywę skanera, a następnie umieść dokument na szybie skanera stroną zadrukowaną skierowaną w dół.
- 2 Zamknij pokrywę skanera.



Drukowanie

Wskazówki dotyczące drukowania

- Zastosuj papier odpowiedni dla danego zadania drukowania.
- Dla lepszych wydruków wybierz wyższą jakość drukowania.
- Upewnij się, że w nabojach drukujących jest wystarczająco dużo atramentu.
- W przypadku drukowania fotografii lub stosowania nośników specjalnych wyjmuj każdy arkusz natychmiast po zadrukowaniu.
- W przypadku drukowania fotografii wybierz druk bez obramowania.

Drukowanie podstawowych dokumentów

Drukowanie dokumentu

Użytkownicy systemu Windows

- 1 Przy otwartym dokumencie kliknij polecenie **Plik > Drukuj**.
- 2 Kliknij przycisk **Właściwości**, **Preferencje**, **Opcje** lub **Ustawienia**.
- 3 Wybierz jakość wydruku, liczbę kopii do wydrukowania, typ używanego papieru oraz sposób drukowania stron.
- 4 Kliknij przycisk **OK**, aby zamknąć wszystkie okna dialogowe oprogramowania drukarki.
- 5 Kliknij przycisk **OK** lub **Drukuj**.

Użytkownicy komputerów Macintosh

- 1 Przy otwartym dokumencie wybierz kolejno menu **Plik > Ustawienia strony**.
- 2 W oknie dialogowym Ustawienia strony wybierz drukarkę, rozmiar papieru i orientację.
- 3 Kliknij przycisk **OK**.
- 4 Na pasku menu wybierz przycisk **Plik > Drukuj**.
- 5 Z menu podręcznego Drukarka wybierz odpowiednią drukarkę.
- 6 Z menu opcji drukowania wybierz jakość wydruku, liczbę kopii do wydrukowania, typ używanego papieru oraz sposób drukowania stron.
- 7 Kliknij przycisk **Drukuj**.

Sortowanie drukowanych kopii

Drukując wiele kopii dokumentu, można wydrukować każdą kopię jako zestaw (posortowane) lub jako grupy stron (nieposortowane).

Posortowane



Nieposortowane



Uwagi:

- Opcja sortowania jest dostępna tylko przy drukowaniu wielu kopii.
- Aby zapobiec rozmazywaniu atramentu podczas drukowania fotografii, należy je wyjmować z zespołu drukarki natychmiast po wydrukowaniu. Przed odłożeniem na stos innych arkuszy należy poczekać, aż wyschną.

Użytkownicy systemu Windows

- 1 Przy otwartym dokumencie kliknij polecenia **Plik > Drukuj**.
- 2 Kliknij polecenie **Właściwości, Preferencje, Opcje** lub **Ustawienia**.
- 3 Przejdź do opcji:
karta **Ustawienia drukowania** > obszar **Kopie**
- 4 Wpisz liczbę kopii do wydrukowania i kliknij opcję **Sortuj kopie**.
- 5 Kliknij przycisk **OK**, aby zamknąć wszystkie okna dialogowe oprogramowania drukarki.
- 6 Kliknij przycisk **OK** lub **Drukuj**.

Użytkownicy komputerów Macintosh

- 1 Przy otwartym dokumencie wybierz kolejno menu **Plik > Ustawienia strony**.
- 2 W oknie dialogowym **Ustawienia strony** wybierz drukarkę, rozmiar papieru i orientację.
- 3 Kliknij przycisk **OK**.
- 4 Na pasku menu wybierz przycisk **Plik > Drukuj**.
- 5 Z menu podręcznego **Drukarka** wybierz drukarkę.
- 6 W obszarze **Kopie** wpisz liczbę kopii do wydrukowania i kliknij opcję **Posortowane**.
- 7 Kliknij opcję **Print** (Drukuj).

Drukowanie stron w odwrotnej kolejności

Domyślnie najpierw drukowana jest pierwsza strona. Aby odwrócić kolejność drukowania stron w celu przygotowania dokumentu do czytania i umieszczenia pierwszej strony na początku, wykonaj następujące czynności:

W systemie Windows

- 1 Gdy dokument jest otwarty, kliknij kolejno opcje **Plik > Drukuj**.
- 2 Kliknij przycisk **Właściwości, Preferencje, Opcje** lub **Konfiguracja**.
- 3 Wybierz kolejność stron w obszarze Kopie na karcie Ustawienia drukowania.
 - Aby wydrukować ostatnią stronę jako pierwszą, wybierz opcję **Drukuj od ostatniej strony**.
 - Aby wydrukować pierwszą stronę jako pierwszą, usuń zaznaczenie pola wyboru **Drukuj od ostatniej strony**.

Uwaga: Jeśli jest włączone drukowanie dwustronne, nie można najpierw wydrukować pierwszej strony. Aby zmienić kolejność drukowania, należy najpierw wyłączyć drukowanie dwustronne.
- 4 Kliknij przycisk **OK**, aby zamknąć wszystkie okna dialogowe oprogramowania drukarki.
- 5 Kliknij przycisk **OK** lub **Drukuj**.

Użytkownicy komputerów Macintosh

- 1 Gdy dokument jest otwarty, wybierz polecenie **Plik > Drukuj**.
- 2 Z menu podręcznego Drukarka wybierz drukarkę.
- 3 W razie konieczności kliknij trójkąt ujawniania.
- 4 W menu podręcznym opcji drukowania wybierz polecenie **Paper Handling** (Obsługa papieru).
- 5 Wybierz kolejność stron w menu Paper Handling (Obsługa papieru) lub z menu podręcznego Page Order (Kolejność stron):
 - Aby wydrukować ostatnią stronę jako pierwszą, wybierz opcję **Reverse page order** (Odwrotna kolejność stron) lub **Reverse** (Odwrotna kolejność).
 - Aby wydrukować pierwszą stronę jako pierwszą, usuń zaznaczenie pola wyboru **Reverse page order** (Odwrotna kolejność stron) lub **Reverse** (Odwrotna kolejność).
- 6 Kliknij przycisk **Drukuj**.

Drukowanie wielu stron na jednym arkuszu

Użytkownicy systemu Windows

- 1 Przy otwartym dokumencie kliknij kolejno polecenia: **Plik > Drukuj**.
- 2 Kliknij polecenie **Właściwości, Preferencje, Opcje** lub **Ustawienia**.
- 3 Przejdź do opcji:
karta **Zaawansowane** > lista Układ > wybierz opcję **Stron na arkusz**
- 4 Wybierz liczbę obrazów stron, które mają być drukowane na każdej stronie.

- 5 Dostosuj odpowiednio inne ustawienia.
- 6 Kliknij przycisk **OK**, aby zamknąć wszystkie okna dialogowe oprogramowania drukarki.
- 7 Kliknij przycisk **OK** lub **Drukuj**.

Użytkownicy komputerów Macintosh

- 1 Przy otwartym dokumencie wybierz kolejno menu **Plik > Ustawienia strony**.
- 2 W oknie dialogowym Ustawienia strony wybierz drukarkę, rozmiar papieru i orientację.
- 3 Kliknij przycisk **OK**.
- 4 Na pasku menu wybierz przycisk **Plik > Drukuj**.
- 5 Z menu podręcznego Drukarka wybierz drukarkę.
- 6 Z menu podręcznego opcji drukowania wybierz opcję **Layout** (Układ).
- 7 Z menu podręcznego Liczba stron na arkuszu wybierz liczbę obrazów stron, które mają być drukowane na każdej stronie.
- 8 Dostosuj odpowiednio inne ustawienia.
- 9 Kliknij opcję **Print** (Drukuj).

Drukowanie dokumentów z karty pamięci lub dysku flash (tylko system Windows)

Aby włączyć funkcję Drukuj plik:

- Drukarka musi być podłączona do komputera za pośrednictwem kabla USB lub sieci.
- Drukarka i komputer muszą być włączone.
- Karta pamięci lub dysk flash muszą zawierać pliki dokumentów, które są obsługiwane przez drukarkę. Aby uzyskać więcej informacji na ten temat, zobacz „Obsługiwane karty pamięci i typy plików” na stronie 40.
- Na komputerze muszą być dostępne aplikacje, które obsługują typy plików znajdujących się na nośniku pamięci.

- 1 Włóż kartę pamięci lub dysk flash.



Po wykryciu nośnika pamięci przez drukarkę na wyświetlaczu pojawi się komunikat **Wykryto kartę pamięci** lub **Wykryto nośnik pamięci**.

- 2 Jeśli na nośniku pamięci są zapisane tylko pliki dokumentów, drukarka automatycznie przejdzie w tryb drukowania plików.



Jeśli pliki dokumentów oraz pliki obrazów są zapisane na nośniku pamięci, naciśnij przycisk , aby wybrać opcję **Dokumenty**.

- 3 Wybierz dokument i wydrukuj go:

Jeśli drukarka korzysta z połączenia USB

- a Naciskaj przyciski strzałek, aby wybrać nazwę pliku z dokumentem, który chcesz wydrukować, lub folder na nośniku pamięci, w jakim jest zapisany dokument.
- b Naciśnij przycisk , a następnie przycisk , aby rozpocząć drukowanie dokumentu.

Jeśli drukarka korzysta z połączenia bezprzewodowego (dotyczy tylko wybranych modeli)

- a Użyj przycisków strzałek, aby wybrać nazwę pliku z dokumentem, który ma zostać wydrukowany.
- b Naciśnij przycisk , a następnie poczekaj, aż drukarka połączy się z siecią komputerową lub zakończy wyszukiwanie w sieci dostępnych komputerów.
- c Po pojawieniu się monitu naciskaj przyciski strzałek, aby wybrać nazwę komputera sieciowego, a następnie naciśnij przycisk , aby rozpocząć drukowanie dokumentu.

Uwagi:

- Może zostać wyświetlony monit o podanie numeru PIN, jeśli komputer go wymaga. Wprowadź kod PIN przy użyciu klawiatury.
- Aby przypisać nazwę komputera i numer PIN do komputera, zapoznaj się z Pomocą oprogramowania drukarki przeznaczonego do danego systemu operacyjnego.

Drukowanie dokumentów specjalnych

Drukowanie na kopertach

Użytkownicy systemu Windows

- 1 Przy otwartym dokumencie kliknij kolejno polecenia: **Plik > Drukuj**.
- 2 Kliknij polecenie **Właściwości, Preferencje, Opcje** lub **Ustawienia**.
- 3 Przejdź do opcji:
karta **Ustawienia drukowania** > lista Typ papieru > wybierz opcję **Zwykły papier**
- 4 Przejdź do opcji:
lista Rozmiar papieru > wybierz rozmiar koperty
Jeśli żaden rozmiar nie pasuje do wielkości koperty, ustaw rozmiar niestandardowy.
- 5 Wybierz orientację.
- 6 Kliknij przycisk **OK**, aby zamknąć wszystkie okna dialogowe oprogramowania drukarki.
- 7 Kliknij przycisk **OK** lub **Drukuj**.

Użytkownicy komputerów Macintosh

- 1 Przy otwartym dokumencie wybierz kolejno menu **Plik > Ustawienia strony**.
- 2 Z menu podręcznego „Format dla” wybierz swoją drukarkę.
- 3 Z menu podręcznego Rozmiar papieru wybierz rozmiar używanej koperty.
Jeśli żaden rozmiar nie pasuje do wielkości koperty, ustaw rozmiar niestandardowy.
- 4 Wybierz orientację, a następnie kliknij przycisk **OK**.
- 5 Na pasku menu wybierz przycisk **Plik > Drukuj**.

6 Z menu podręcznego Drukarka wybierz drukarkę.

7 Kliknij opcję **Print** (Drukuj).

Uwagi:

- W przypadku większości kopert stosowana jest orientacja pozioma.
- Upewnij się, że ta sama orientacja została także wybrana w używanej aplikacji.

Drukowanie etykiet

Użytkownicy systemu Windows

1 Przy otwartym dokumencie kliknij kolejno polecenia: **Plik > Drukuj**.

2 Kliknij polecenie **Właściwości, Preferencje, Opcje** lub **Ustawienia**.

3 Przejdź do opcji:

karta **Ustawienia drukowania** > lista Typ papieru > wybierz typ używanego papieru

4 Przejdź do opcji:

lista Rozmiar papieru > wybierz rozmiar papieru

Jeśli żaden rozmiar nie pasuje do wielkości etykiet, ustaw rozmiar niestandardowy.

5 Kliknij przycisk **OK**, aby zamknąć wszystkie okna dialogowe oprogramowania drukarki.

6 Kliknij przycisk **OK** lub **Drukuj**.

Użytkownicy komputerów Macintosh

1 Przy otwartym dokumencie wybierz kolejno menu **Plik > Ustawienia strony**.

2 Z menu podręcznego „Format dla” wybierz swoją drukarkę.

3 Z menu podręcznego Rozmiar papieru wybierz rozmiar używanego papieru.

Jeśli żaden rozmiar nie pasuje do wielkości etykiet, ustaw rozmiar niestandardowy.

4 Wybierz orientację, a następnie kliknij przycisk **OK**.

5 Na pasku menu wybierz przycisk **Plik > Drukuj**.

6 Z menu podręcznego Drukarka wybierz odpowiednią drukarkę.

7 Z menu podręcznego opcji drukowania wybierz pozycję **Print Settings** (Ustawienia drukowania) lub **Quality & Media** (Jakość i nośnik).

8 Z menu podręcznego Typ papieru wybierz opcję **Karty**.

9 Z menu Jakość wydruku wybierz jakość inną niż Szybki wydruk lub Wydruk próbny.

10 Kliknij przycisk **Drukuj**.

Wskazówki dotyczące ładowania etykiet

- Upewnij się, że do drukarki podawana jest najpierw górna krawędź arkusza etykiet.
- Upewnij się, że klej na etykietach nie przekracza odległości 1 mm od krawędzi etykiety.

- Upewnij się, że prowadnice papieru są dosunięte do krawędzi etykiet.
- Używane są pełne arkusze etykiet. Arkusze częściowe (zawierające obszary brakujących etykiet) mogą spowodować odklejenie się etykiet podczas drukowania, co może doprowadzić do zacięcia papieru.

Drukowanie na papierze o rozmiarze niestandardowym

Użytkownicy systemu Windows

- 1 Przy otwartym dokumencie kliknij polecenie **Plik > Drukuj**.
- 2 Kliknij przycisk **Właściwości, Preferencje, Opcje** lub **Ustawienia**.
- 3 Przejdź do opcji:
karta **Ustawienia drukowania** > lista Rozmiar papieru > wybierz opcję **Rozmiar niestandardowy**
- 4 Dostosuj odpowiednio ustawienia, aby utworzyć rozmiar niestandardowy, a następnie kliknij przycisk **OK**.
- 5 Kliknij przycisk **OK**, aby zamknąć wszystkie okna dialogowe oprogramowania drukarki.
- 6 Kliknij przycisk **OK** lub **Drukuj**.

Użytkownicy komputerów Macintosh

- 1 Przy otwartym dokumencie wybierz kolejno menu **Plik > Ustawienia strony**.
- 2 Z menu podręcznego „Format dla” wybierz swoją drukarkę.
- 3 Z menu rozwijanego Rozmiar papieru wybierz opcję **Zarządzaj rozmiarami niestandardowymi**.
- 4 Dostosuj odpowiednio ustawienia, aby utworzyć rozmiar niestandardowy, a następnie kliknij przycisk **OK**.
- 5 Z menu podręcznego Rozmiar papieru wybierz niestandardowy rozmiar papieru, który został utworzony, a następnie kliknij przycisk **OK**.
- 6 Na pasku menu wybierz przycisk **Plik > Drukuj**.
- 7 Z menu podręcznego drukarki wybierz odpowiednią drukarkę.
- 8 Kliknij przycisk **Drukuj**.

Praca z fotografiami

Używanie karty pamięci lub dysku flash z drukarką

Karty pamięci i dyski flash to urządzenia pamięci masowej często używane w aparatach i komputerach. Kartę pamięci albo dysk flash można wyjąć z aparatu lub komputera i włożyć bezpośrednio do drukarki.

1 Włóż kartę pamięci do gniazda lub dysk flash do portu USB.

Wkładanie karty pamięci

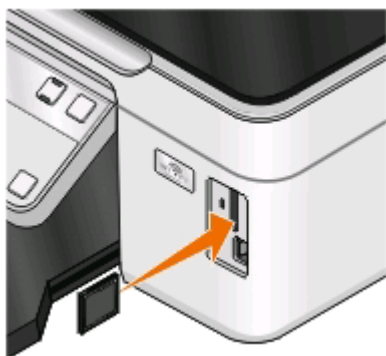

Uwagi:

- Włóż kartę pamięci z etykietą producenta skierowaną w prawą stronę.
- Upewnij się, że wszystkie symbole strzałek na karcie pamięci są skierowane w stronę drukarki.
- Jeśli to niezbędne, podłącz kartę pamięci do dostarczonego adaptera.
- Upewnij się, że włożona karta pamięci jest obsługiwana przez drukarkę. Aby uzyskać więcej informacji, zobacz „Obsługiwane karty pamięci i typy plików” na stronie 40.

Wkładanie dysku flash

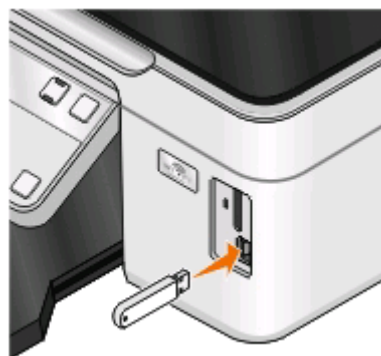

Uwagi:

- W przypadku dysków flash używany jest ten sam port, do którego podłącza się kabel aparatu zgodnego ze standardem PictBridge.
- Jeśli dysk flash nie pasuje do portu, może być konieczne użycie adaptera.



Ostrzeżenie — istnieje możliwość uszkodzenia: W trakcie drukowania, przeprowadzania odczytu z karty pamięci oraz zapisu na niej nie należy dotykać żadnych kabli, kart sieciowych, złączy, urządzeń pamięci masowej ani drukarki w pokazanych obszarach. Może to spowodować utratę danych.

2 Na wyświetlaczu zostanie wyświetlony komunikat **Wykryto kartę pamięci** lub **Wykryto nośnik pamięci**.



Uwagi:

- Jeśli nośnik pamięci masowej nie zostanie rozpoznany przez drukarkę, wyjmij go i włóż ponownie.
- Jeśli dysk flash lub aparat cyfrowy w trybie pamięci masowej zostaną podłączone do portu USB, gdy karta pamięci znajduje się w gnieździe, zostanie wyświetlony monit o wybranie nośnika pamięci.

Obsługiwane karty pamięci i typy plików

Karta pamięci	Typ pliku
<ul style="list-style-type: none">• Secure Digital (SD)• Secure Digital High Capacity (SDHC)• Micro Secure Digital (z adapterem) (Micro SD)• Mini Secure Digital (z adapterem) (Mini SD)• MultiMedia Card (MMC)• Reduced Size MultiMedia Card (z adapterem) (RS-MMC)• MultiMedia Card Mobile (z adapterem) (MMCmobile)• Memory Stick• Memory Stick PRO• Memory Stick Duo (z adapterem)• Memory Stick PRO Duo (z adapterem)• xD Picture Card• xD-Picture Card (typ H)• xD-Picture Card (typ M)	<p>Dokumenty:</p> <ul style="list-style-type: none">• .doc (Microsoft Word)• .xls (Microsoft Excel)• .ppt (Microsoft PowerPoint)• .pdf (Adobe Portable Document Format)• .rtf (Rich Text Format)• .docx (Microsoft Word Open Document Format)• .xlsx (Microsoft Excel Open Document Format)• .pptx (Microsoft PowerPoint Open Document Format)• .wpd (WordPerfect) <p>Obrazy:</p> <ul style="list-style-type: none">• JPEG• TIFF

Drukowanie fotografii przy użyciu panelu sterowania drukarki

- 1 Załaduj papier fotograficzny.
- 2 Na panelu sterowania drukarki naciśnij przycisk .
- 3 Włóż kartę pamięci, dysk flash lub podłącz aparat cyfrowy z ustawionym trybem pamięci masowej.
Jeśli pliki obrazów oraz pliki dokumentów są zapisane na nośniku pamięci, naciśnij przyciski strzałek, aby wybrać opcję **Fotografie**, a następnie naciśnij przycisk .
- 4 Za pomocą przycisków strzałek wybierz opcję **Szybki wydruk** lub **Drukuj fotografie**, a następnie naciśnij przycisk .



Uwagi:

- Wybierz opcję **Szybki wydruk**, jeśli chcesz drukować fotografie szybko.
- Wybierz opcję **Drukuj fotografie**, jeśli chcesz dostosować fotografie przed ich drukowaniem.

5 Za pomocą przycisków strzałek wybierz opcję drukowania fotografii, a następnie naciśnij przycisk .

Uwaga: Możesz wybrać drukowanie ostatniej fotografii, wszystkich fotografii, fotografii z określonego zakresu dat, drukować fotografie z arkusza próbnego, podając ich numer, lub drukować zaznaczone fotografie z aparatu cyfrowego przy użyciu formatu DPOF (Digital Print Order Format). Opcja DPOF jest wyświetlana tylko wtedy, gdy na nośniku pamięci znajduje się prawidłowy plik DPOF.

6 Dostosuj ustawienia drukowania:

- Jeśli korzystasz z menu Szybki wydruk, za pomocą przycisków strzałek wybierz rozmiar papieru i rozmiar fotografii. Po każdym wybraniu opcji naciśnij przycisk .
- Jeśli korzystasz z menu Drukuj fotografie, za pomocą przycisków strzałek wybierz rozmiar fotografii, rozmiar papieru, typ papieru, układ strony, efekty fotograficzne, jakość oraz dostosuj jasność i efekty koloru dla drukowanych fotografii. Po każdym wybraniu opcji naciśnij przycisk .

7 Naciśnij przycisk **Kolorowe/Czarno-białe**, aby ustawić drukowanie kolorowe lub czarno-białe.

Po wybraniu drukowania w kolorze lub w trybie czarno-białym przy wybranej opcji zaświeci lampka.

8 Naciśnij przycisk .

Uwaga: W celu uzyskania najlepszych rezultatów należy pozostawić wydruki do wyschnięcia na co najmniej 24 godziny przed ich odłożeniem na stos, pokazywaniem lub składowaniem.

Drukowanie fotografii z nośnika pamięci przy użyciu oprogramowania drukarki

1 Załaduj papier fotograficzny stroną błyszczącą lub przeznaczoną do zadrukowania skierowaną do góry. (Jeśli nie masz pewności, która strona jest przeznaczona do zadrukowania, zapoznaj się z instrukcjami dostarczonymi z papierem).

2 Na panelu sterowania drukarki naciśnij przycisk .

3 Włóż kartę pamięci, dysk flash lub podłącz aparat cyfrowy z ustawionym trybem pamięci masowej.



Jeśli pliki dokumentów oraz pliki obrazów są zapisane na nośniku pamięci, naciśnij przycisk , aby wybrać opcję **Fotografie**.

4 Przesyłanie lub drukowanie fotografii:

Jeśli drukarka korzysta z połączenia USB

- Po podłączeniu nośnika pamięci automatycznie uruchamia się program Fast Pics. Postępuj zgodnie z instrukcjami wyświetlanymi na ekranie, aby przesłać fotografie do komputera lub wydrukować je.

Jeśli drukarka korzysta z połączenia bezprzewodowego (dotyczy tylko wybranych modeli)

- a Naciskaj przyciski strzałek, aby przewinąć do opcji **Wyb. komputer**, a następnie naciśnij przycisk .
- b Naciskaj przyciski strzałek, aby wybrać komputer sieciowy, na którym chcesz zapisać fotografie, a następnie naciśnij przycisk .
- c Przesyłanie lub drukowanie fotografii:
 - Po podłączeniu nośnika pamięci automatycznie uruchamia się program Fast Pics. Postępuj zgodnie z instrukcjami wyświetlanymi na ekranie, aby przesłać fotografie do komputera lub wydrukować je.

Drukowanie fotografii z aparatu cyfrowego zgodnego ze standardem PictBridge

PictBridge jest technologią dostępną w większości aparatów cyfrowych, umożliwiającą drukowanie bezpośrednio z aparatu, bez korzystania z komputera.

1 Jeden koniec kabla USB podłącz do aparatu cyfrowego.

Uwaga: Należy używać tylko kabla USB, który został dostarczony wraz z aparatem cyfrowym.

2 Drugi koniec kabla włóż do portu PictBridge znajdującego się z przodu drukarki.



Uwagi:

- Upewnij się, że aparat cyfrowy zgodny ze standardem PictBridge jest ustawiony do pracy we właściwym trybie USB. Jeśli tryb USB wybrany w aparacie jest niewłaściwy, aparat zostanie rozpoznany jako dysk flash lub na panelu sterowania drukarki zostanie wyświetlony komunikat o błędzie. Aby uzyskać więcej informacji, należy skorzystać z dokumentacji aparatu.
- W danym momencie drukarka może odczytywać dane z tylko jednego nośnika pamięci.



Ostrzeżenie — istnieje możliwość uszkodzenia: W trakcie drukowania, przeprowadzania odczytu z karty pamięci oraz zapisu na niej nie należy dotykać kabla USB, kart sieciowych, złączy, urządzeń pamięci masowej ani drukarki w pokazanych obszarach. Może to spowodować utratę danych.







3 Jeśli nawiązanie połączenia PictBridge powiodło się, na wyświetlaczu zostanie wyświetlony następujący komunikat: **Wykryto aparat PictBridge. Naciśnij przycisk OK, aby zmienić ustawienia.**

4 Naciśnij przycisk , aby przejść do menu PictBridge.

- 5 Użyj przycisków strzałek, aby wybrać rozmiar i typ papieru, rozmiar fotografii oraz układ fotografii, które chcesz wydrukować. Po każdym wybraniu opcji naciśnij przycisk .
- 6 Aby rozpocząć drukowanie, zapoznaj się z dokumentacją aparatu.

Uwaga: W przypadku podłączenia aparatu do drukarki wykonującej inne zadania przed rozpoczęciem drukowania zdjęć z aparatu należy poczekać na ukończenie zadania przez urządzenie.

Drukowanie fotografii z nośnika pamięci z wykorzystaniem arkusza próbnego

- 1 Załaduj zwykły papier o rozmiarze Letter lub A4.
- 2 Na panelu sterowania drukarki naciśnij przycisk .
- 3 Włóż kartę pamięci lub dysk flash.
Jeśli pliki obrazów oraz pliki dokumentów są zapisane na nośniku pamięci, naciśnij przyciski strzałek, aby wybrać opcję **Fotografie**, a następnie naciśnij przycisk .
- 4 Naciskaj przyciski strzałek, aby przewinąć do opcji **Arkusze próbne**, a następnie naciśnij przycisk .
- 5 Naciskaj przyciski strzałek, aby wybrać opcję drukowania arkusza próbnego.
Arkusze próbne można wydrukować:
 - dla wszystkich fotografii z karty pamięci,
 - dla najnowszych 20 fotografii, jeżeli na nośniku pamięci znajduje się 20 lub więcej fotografii,
 - według daty, jeżeli fotografie na karcie nie zostały zrobione w tym samym dniu. Po zaznaczeniu tej opcji wybierz datę.
- 6 Naciśnij przycisk .
- Zostanie wydrukowany arkusz próbny.
- 7 Postępuj zgodnie z instrukcjami podanymi na arkuszu próbnym, aby wybrać fotografie do wydrukowania, podać liczbę kopii każdej fotografii, określić redukcję efektu czerwonych oczu, układ strony, opcje drukowania i rozmiar papieru.
Uwaga: Upewnij się, że przy wyborze fotografii okrąg lub okręgi zostały całkowicie wypełnione.
- 8 Gdy na wyświetlaczu pojawi się opcja **Skanuj arkusz próbny**, naciśnij przycisk , a następnie umieść arkusz próbny na szybie skanera stroną zadrukowaną skierowaną w dół.
Uwaga: Jeżeli opcja **Skanuj arkusz próbny** nie pojawi się na wyświetlaczu, naciskaj przyciski strzałek, aż zostanie ona wyświetlona.
- 9 Naciśnij przycisk .
- Drukarka zeskanuje arkusz próbny.
- 10 Załaduj papier fotograficzny stroną błyszczącą lub przeznaczoną do zadrukowania skierowaną do góry. (Jeśli nie masz pewności, która strona jest przeznaczona do zadrukowania, zapoznaj się z instrukcjami dostarczonymi z papierem).
Uwaga: Upewnij się, że rozmiar papieru odpowiada rozmiarowi wybranemu na arkuszu próbnym.

11 Naciśnij przycisk **Kolorowe/Czarno-białe**, aby ustawić drukowanie kolorowe lub czarno-białe.

Po wybraniu drukowania w kolorze lub w trybie czarno-białym przy wybranej opcji zaświeci lampka.

12 Naciśnij przycisk , aby wydrukować fotografie.

Uwaga: W celu uzyskania najlepszych rezultatów należy pozostawić wydruki do wyschnięcia na co najmniej 24 godziny przed ich odłożeniem na stos, pokazywaniem lub składowaniem.

Drukowanie fotografii z aparatu cyfrowego przy użyciu formatu DPOF

Jeśli aparat obsługuje format DPOF, a karta pamięci jest nadal umieszczona w aparacie, można wprowadzić ustawienia drukowania, a także określić, które fotografie mają być drukowane i w jakiej liczbie. Ustawienia te są odczytywane po włożeniu karty pamięci lub podłączeniu aparatu do drukarki.

Uwaga: Jeśli rozmiar fotografii jest określany, gdy karta pamięci jest jeszcze w aparacie, należy upewnić się, że rozmiar papieru załadowany do drukarki nie jest mniejszy niż rozmiar określony w opcjach DPOF.

1 Załaduj papier fotograficzny stroną błyszczącą lub przeznaczoną do zadrukowania skierowaną do góry. (Jeśli nie masz pewności, która strona jest przeznaczona do zadrukowania, zapoznaj się z instrukcjami dostarczonymi z papierem).

2 Na panelu sterowania drukarki naciśnij przycisk .

3 Wkładanie kart pamięci.

Na wyświetlaczu pojawia się komunikat **Wykryto kartę pamięci**.

4 Naciskaj przyciski strzałek, aby przewinąć do opcji **Drukuj fotografie**, a następnie naciśnij przycisk .

5 Naciskaj przyciski strzałek, aby przewinąć do opcji **Drukuj z pliku DPOF**, a następnie naciśnij przycisk .

Uwaga: Ta opcja jest widoczna tylko wtedy, gdy na karcie pamięci zostanie wykryty plik DPOF.

Uwaga: W celu uzyskania najlepszych rezultatów należy pozostawić wydruki do wyschnięcia na co najmniej 24 godziny przed ich odłożeniem na stos, pokazywaniem lub składowaniem.

Drukowanie za pomocą urządzenia obsługującego technologię Bluetooth

- Niniejsza drukarka jest zgodna ze specyfikacją Bluetooth 2.0. Obsługuje ona następujące profile: Profil przesyłania obiektów (OPP) oraz Profil portu szeregowego (SPP). Aby uzyskać informacje na temat zgodności i możliwości współpracy urządzeń obsługujących standard Bluetooth (telefon komórkowy lub PDA), należy skontaktować się z ich producentami. Zalecane jest używanie w urządzeniu obsługującym standard Bluetooth najnowszego oprogramowania układowego.
- W celu drukowania dokumentów z programów firmy Microsoft zainstalowanych na urządzeniach PDA z systemem Windows Mobile/Pocket PC wymagane jest dodatkowe oprogramowanie i sterowniki innych producentów. Więcej informacji na temat wymaganego oprogramowania można znaleźć w dokumentacji danego urządzenia PDA.

Konfigurowanie połączenia między drukarką a urządzeniem obsługującym technologię Bluetooth

Uwaga: Drukarka nie obsługuje drukowania plików z komputera przy użyciu połączenia Bluetooth.

Połączenie między urządzeniem obsługującym technologię Bluetooth a drukarką należy skonfigurować przy pierwszym wysłaniu zadania drukowania z urządzenia Bluetooth. Konfigurację należy powtórzyć, gdy:

- W drukarce zostały przywrócone domyślne ustawienia fabryczne.
- Nastąpiła zmiana poziomu zabezpieczeń lub hasła urządzenia Bluetooth.
- Używane urządzenie obsługujące technologię Bluetooth wymaga od użytkownika konfigurowania połączenia Bluetooth przy każdym zadaniu drukowania. Więcej informacji można znaleźć w dokumentacji urządzenia Bluetooth.
- Nazwa używanego urządzenia Bluetooth jest automatycznie usuwana z listy urządzeń Bluetooth.

Jeśli poziom zabezpieczeń urządzenia Bluetooth jest ustawiony jako Wysoki, drukarka zapisuje listę maksymalnie 8 urządzeń Bluetooth, dla których wcześniej skonfigurowano połączenie z drukarką. Gdy drukarka wykryje więcej niż osiem urządzeń, usuwa z listy najdawniej używane urządzenie. Aby umożliwić wysłanie zadania drukowania do drukarki, należy powtórzyć konfigurację usuniętego urządzenia.

Uwaga: Połączenie należy skonfigurować dla każdego urządzenia Bluetooth używanego do wysyłania zadań drukowania do drukarki.

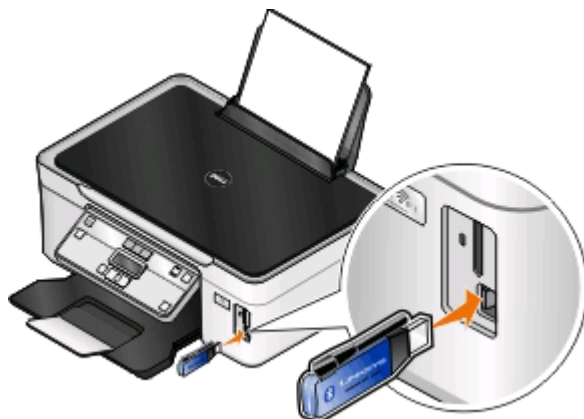

Aby skonfigurować połączenie między drukarką a urządzeniem obsługującym technologię Bluetooth:

- 1 Włóż kartę Bluetooth USB do portu USB znajdującego się z przodu drukarki.



Na wyświetlaczu pojawi się komunikat **Podłączono klucz zabezpieczający Bluetooth**.

Uwaga: Adapter Bluetooth nie jest dostarczany z drukarką.

- 2 Na panelu sterowania drukarki naciśnij przycisk .
- 3 Za pomocą przycisków strzałek wybierz opcję **Konfiguracja Bluetooth**, a następnie naciśnij przycisk .
- 4 Za pomocą przycisków strzałek wybierz opcję **Wykrywanie**, a następnie naciśnij przycisk .

- 5 Upewnij się, że opcja Wykrywanie została ustawiona na wartość Wł. Jeśli tak nie jest, za pomocą przycisków strzałek wybierz ustawienie **Włącz**, a następnie naciśnij przycisk .
- Drukarka jest gotowa do odebrania połączenia z urządzenia obsługującego technologię Bluetooth.
- 6 Skonfiguruj urządzenie obsługujące technologię Bluetooth na potrzeby połączenia z drukarką. Więcej informacji można znaleźć w dokumentacji urządzenia Bluetooth.

Uwaga: Jeśli poziom zabezpieczeń urządzenia Bluetooth jest ustawiony w drukarce jako Wysoki, konieczne będzie wprowadzenie hasła.





Ustawianie poziomu zabezpieczeń połączenia Bluetooth

- 1 Włóż kartę Bluetooth USB do portu USB.



Na wyświetlaczu pojawi się komunikat **Podłączono klucz zabezpieczający Bluetooth**.

Uwaga: Adapter Bluetooth nie jest dostarczany z drukarką.

- 2 Na panelu sterowania drukarki naciśnij przycisk .
- 3 Za pomocą przycisków strzałek wybierz opcję **Konfiguracja Bluetooth**, a następnie naciśnij przycisk .
- 4 Za pomocą przycisków strzałek wybierz opcję **Poziom zabezpieczeń**, a następnie naciśnij przycisk .
- 5 Za pomocą przycisków strzałek wybierz poziom zabezpieczeń, a następnie naciśnij przycisk .
- Wybierz opcję **Niski**, aby zezwolić urządzeniom Bluetooth na połączenie się i wysyłanie zadań drukowania bez konieczności wprowadzania przez użytkowników hasła.
 - Wybierz opcję **Wysoki**, aby konieczne było wprowadzanie przez użytkowników czterocyfrowego hasła w urządzeniu Bluetooth przed połączeniem się i wysłaniem zadania do drukarki.
- 6 Menu Hasło Bluetooth jest wyświetlane na ekranie, jeśli dla poziomu zabezpieczeń została ustawiona opcja Wysoki. Naciskaj przyciski strzałek, aby wprowadzić czterocyfrowe hasło. Naciskaj przycisk  za każdym razem, gdy wprowadzasz cyfrę.

Drukowanie za pomocą urządzenia obsługującego technologię Bluetooth

Uwaga: Drukarka nie obsługuje drukowania plików z komputera przy użyciu połączenia Bluetooth.

1 Włóż kartę Bluetooth USB do portu USB.



Na ekranie pojawi się komunikat **Podłączono klucz zabezpieczający Bluetooth**.

Ostrzeżenie — istnieje możliwość uszkodzenia: W trakcie drukowania, przeprowadzania odczytu z urządzenia obsługującego technologię Bluetooth oraz zapisu w nim nie należy dotykać kabli, żadnej karty sieciowej, żadnego złącza, karty USB Bluetooth ani drukarki w pokazanym obszarze. Może to spowodować utratę danych.

Uwagi:

- Karta Bluetooth nie jest dostarczana razem z drukarką.
 - Drukarka automatycznie przełącza się w tryb Bluetooth po włożeniu karty USB Bluetooth.
- 2 Upewnij się, że drukarka jest skonfigurowana na potrzeby odbierania połączeń w technologii Bluetooth. Aby uzyskać więcej informacji, zobacz „Konfigurowanie połączenia między drukarką a urządzeniem obsługującym technologię Bluetooth” na stronie 45.
- 3 Skonfiguruj urządzenie Bluetooth na potrzeby drukowania za pomocą drukarki. Dodatkowe informacje można znaleźć w dokumentacji urządzenia Bluetooth.
- 4 Aby rozpocząć drukowanie, zapoznaj się z dokumentacją urządzenia Bluetooth.

Uwaga: Jeśli poziom zabezpieczeń urządzenia Bluetooth jest ustawiony w drukarce jako Wysoki, konieczne będzie wprowadzenie hasła.

Drukowanie na obu stronach papieru (dupleks)

Automatyczne drukowanie na obu stronach papieru (dupleks)

Moduł automatycznego drukowania dwustronnego, dostępny tylko w wybranych modelach drukarek, obsługuje papier w rozmiarach A4 i Letter. Jeśli w zakupionej drukarce nie ma modułu automatycznego drukowania dwustronnego lub konieczne jest drukowanie dwustronne z użyciem innych rozmiarów papieru, należy zapoznać się z instrukcjami ręcznego drukowania po obu stronach papieru (dwustronnego).

Użytkownicy systemu Windows

- 1 Przy otwartym dokumencie kliknij kolejno polecenia: **Plik > Drukuj**.
- 2 Kliknij polecenie **Właściwości, Preferencje, Opcje** lub **Ustawienia**.

3 Przejdź do opcji:

karta **Zaawansowane** > obszar Drukowanie dwustronne > wybierz opcję **Włączone**

Uwaga: Aby korzystać z ustawień określonych w drukarce, wybierz opcję **Użyj ustawień drukarki**.

4 Wybierz opcję **Odwracanie wzdłuż bocznej krawędzi** lub **Odwracanie wzdłuż górnej krawędzi**.
Najczęściej używana jest opcja Odwracanie wzdłuż bocznej krawędzi.

5 Kliknij przycisk **OK**, aby zamknąć wszystkie okna dialogowe oprogramowania drukarki.

6 Kliknij przycisk **OK** lub **Drukuj**.

Aby wrócić do drukowania jednostronnego, przejdź do opcji:

karta **Zaawansowane** > obszar Drukowanie dwustronne > wybierz opcję **Wyłączone**

Użytkownicy komputerów Macintosh

1 Przy otwartym dokumencie wybierz kolejno menu **Plik** > **Ustawienia strony**.

2 W oknie dialogowym Ustawienia strony wybierz drukarkę, rozmiar papieru i orientację.

3 Kliknij przycisk **OK**.

4 Na pasku menu wybierz przycisk **Plik** > **Drukuj**.

5 Z menu podręcznego Drukarka wybierz odpowiednią drukarkę.

6 Z menu podręcznego opcji drukowania wybierz pozycję **Print Settings** (Ustawienia drukowania) lub **Quality & Media** (Jakość i nośnik).

7 Z menu podręcznego Typ papieru wybierz opcję **Plain Paper** (Zwykły papier).

8 Z menu podręcznego opcji drukowania wybierz opcję **Layout** (Układ).

9 Z menu podręcznego Two-Sided (Druk dwustronny) wybierz opcję **Long-Edge binding** (Oprawa wzdłuż długiej krawędzi) lub **Short-Edge binding** (Oprawa wzdłuż krótkiej krawędzi).

- Po wybraniu opcji Long-Edge binding (Oprawa wzdłuż długiej krawędzi) strony będą łączone wzdłuż długiej krawędzi (czyli lewej w przypadku orientacji pionowej i górnej w przypadku orientacji poziomej).

Pionowa



Pozioma



- Po wybraniu opcji Short-Edge binding (Oprawa wzdłuż krótkiej krawędzi) strony będą łączone wzdłuż krótkiej krawędzi (czyli górnej w przypadku orientacji pionowej i lewej w przypadku orientacji poziomej).

Pionowa



Pozioma



10 Kliknij opcję **Print** (Drukuj).

Ręczne drukowanie na obu stronach papieru (dupleks)

Użytkownicy systemu Windows

- Przy otwartym dokumencie kliknij polecenie **Plik > Drukuj**.
- Kliknij przycisk **Właściwości, Preferencje, Opcje** lub **Ustawienia**.
- Przejdź do opcji:
karta **Zaawansowane** > obszar Drukowanie dwustronne > wybierz opcję **Ręcznie**
Uwaga: Opcja „Drukuj stronę z instrukcjami ponownego ładowania papieru” zostanie wybrana automatycznie.
- Kliknij przycisk **OK**. Drukarka wydrukuje strony nieparzyste i arkusz z instrukcją.
- Aby dokończyć zadanie drukowania, odwróć papier i załaduj go ponownie, postępując zgodnie ze wskazówkami podanymi na arkuszu z instrukcją.

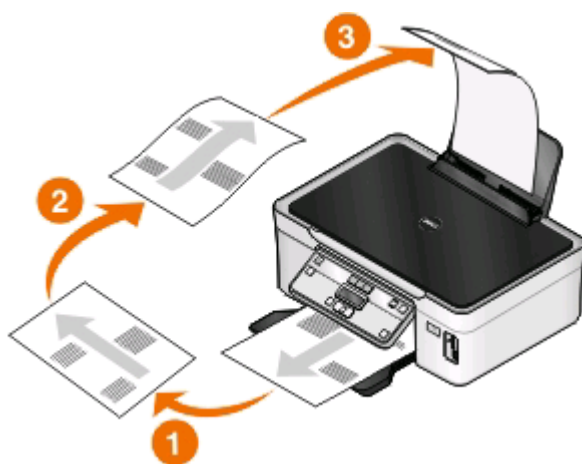

Aby wrócić do drukowania jednostronnego, przejdź do opcji:

karta **Zaawansowane** > obszar Drukowanie dwustronne > wybierz opcję **Wyłączone**

Użytkownicy komputerów Macintosh

- 1 Przy otwartym dokumencie wybierz kolejno menu **Plik > Ustawienia strony**.
- 2 W oknie dialogowym Ustawienia strony wybierz drukarkę, rozmiar papieru i orientację.
- 3 Kliknij przycisk **OK**.
- 4 Na pasku menu wybierz przycisk **Plik > Drukuj**.
- 5 Z menu podręcznego Drukarka wybierz odpowiednią drukarkę.
- 6 W menu podręcznym opcji drukowania wybierz polecenie **Obsługa papieru**.
- 7 Z menu podręcznego Drukowanie lub „Strony do wydruku” wybierz drukowanie stron nieparzystych.
- 8 Kliknij przycisk **Drukuj**.
- 9 Przewróć i ponownie załaduj papier.

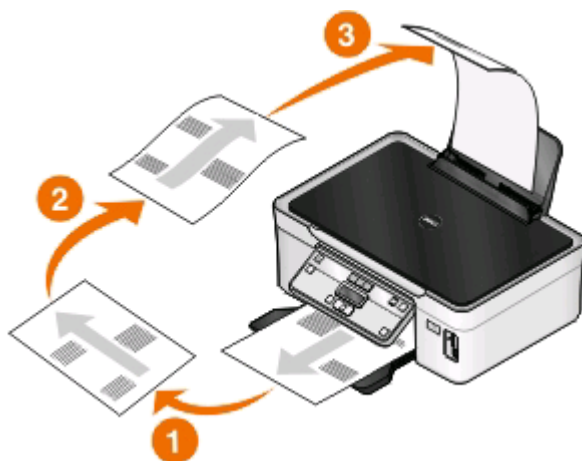

- 10 Powtórz czynności od punktu 4 do 6.
- 11 Z menu podręcznego Drukowanie lub „Strony do wydruku” wybierz drukowanie stron parzystych.
- 12 Kliknij przycisk **Drukuj**.

Zarządzanie zadaniami drukowania

Ustawianie drukarki jako drukarki domyślnej

Po wysłaniu zadania drukowania drukarka powinna być wybierana automatycznie w oknie dialogowym Drukowanie. Jeśli trzeba ją wybierać ręcznie, nie jest drukarką domyślną.

Aby ustawić drukarkę domyślną:

Użytkownicy systemu Windows

- 1 Kliknij przycisk  lub przycisk **Start** i wybierz polecenie **Uruchom**.
- 2 W polu Rozpocznij wyszukiwanie lub Uruchom wpisz polecenie **control printers**.

- 3 Naciśnij klawisz **Enter** lub kliknij przycisk **OK**.
Zostanie otwarty folder drukarki.
- 4 Kliknij drukarkę prawym przyciskiem myszy, a następnie wybierz polecenie **Ustaw jako drukarkę domyślną**.

Użytkownicy komputerów Macintosh

- 1 W menu Apple wybierz polecenie **System Preferences** (Preferencje systemu).
- 2 Kliknij polecenie **Print & Fax** (Drukuj i faksuj).
- 3 Wybierz drukarkę w menu podręcznym Default Printer (Drukarka domyślna) lub wybierz ją i kliknij przycisk **Make Default** (Ustaw jako domyślną) w zależności od używanego systemu operacyjnego.

Zmiana trybu drukowania

W celu oszczędzania atramentu można zmienić domyślny tryb drukowania dla wszystkich zadań na Wydruk próbny lub Szybki wydruk. Powoduje on mniejsze zużycie atramentu i znakomicie nadaje się do drukowania dokumentów czysto tekstowych. Jeśli zajdzie potrzeba drukowania fotografii lub innych dokumentów wymagających wysokiej jakości, wystarczy przed wysłaniem zadania drukowania wybrać inny tryb w oknie dialogowym Drukowanie.

Aby zmienić domyślny tryb drukowania:

W systemie Windows

- 1 Kliknij przycisk  lub przycisk **Start** i wybierz polecenie **Uruchom**.
- 2 W polu Rozpocznij wyszukiwanie lub Uruchom wpisz polecenie **control printers**.
- 3 Naciśnij klawisz **Enter** lub kliknij przycisk **OK**.
Zostanie otwarty folder drukarki.
- 4 Kliknij prawym przyciskiem myszy ikonę drukarki, a następnie wybierz polecenie **Preferencje drukowania**.
- 5 Wybierz dla trybu drukowania ustawienie **Szybki wydruk**.

Użytkownicy komputerów Macintosh

- 1 Gdy dokument jest otwarty, wybierz polecenie **Plik > Drukuj**.
- 2 Z menu podręcznego drukarki wybierz drukarkę.
- 3 Z menu podręcznego opcji drukowania wybierz zależnie od systemu operacyjnego pozycję **Print Settings** (Ustawienia drukowania) lub **Quality & Media** (Jakość i nośnik).
- 4 W menu podręcznym Print Quality (Jakość drukowania) wybierz dla trybu drukowania ustawienie **Draft** (Wydruk próbny) lub **Quick Print** (Szybki wydruk).
- 5 W menu podręcznym Presets (Zapisane ustawienia) wybierz polecenie **Save as** (Zapisz jako), a następnie wpisz nazwę konfiguracji ustawień.
Dla każdego zadania drukowania musisz wybierać tę nazwę konfiguracji z menu podręcznego Presets (Zapisane ustawienia).

Zmiana trybu drukowania dla pojedynczego zadania

W systemie Windows

- 1 Przy otwartym dokumencie kliknij kolejno polecenia: **Plik > Drukuj**.
- 2 Kliknij polecenie **Właściwości, Preferencje, Opcje** lub **Ustawienia**.
- 3 Wybierz ustawienie **Automatyczna, Szybki wydruk, Normalna** lub **Najlepsza**.

Uwaga: Drukowanie w trybie Wydruk próbny lub Szybki wydruk zmniejsza zużycie atramentu i znakomicie nadaje się do dokumentów czysto tekstowych.

Użytkownicy komputerów Macintosh

- 1 Gdy dokument jest otwarty, wybierz polecenie **Plik > Drukuj**.
- 2 Z menu podręcznego drukarki wybierz drukarkę.
- 3 Z menu podręcznego opcji drukowania wybierz zależnie od systemu operacyjnego pozycję **Print Settings** (Ustawienia drukowania) lub **Quality & Media** (Jakość i nośnik).
- 4 W menu podręcznym Print Quality (Jakość drukowania) wybierz ustawienie **Automatic** (Automatyczna), **Draft** (Wydruk próbny), **Quick Print** (Szybki wydruk), **Normal** (Normalna), **Photo** (Fotografia) lub **Best** (Najlepsza).

Uwaga: Drukowanie w trybie Quick Print (Szybki wydruk) zmniejsza zużycie atramentu i znakomicie nadaje się do dokumentów czysto tekstowych.

Wstrzymywanie zadań drukowania

Użytkownicy systemu Windows

- 1 Kliknij  lub przycisk **Start**, a następnie kliknij polecenie **Uruchom**.
- 2 W polu Rozpocznij wyszukiwanie lub Uruchom wpisz polecenie **control printers**.
- 3 Naciśnij klawisz **Enter** lub kliknij przycisk **OK**.
Zostanie otwarty folder drukarki.
- 4 Kliknij prawym przyciskiem myszy ikonę drukarki, a następnie wybierz polecenie **Otwórz** lub **Zobacz, co jest drukowane**.
- 5 Wstrzymanie zadania drukowania:
 - Jeśli chcesz wstrzymać określone zadanie, kliknij prawym przyciskiem myszy nazwę dokumentu, a następnie wybierz polecenie **Wstrzymaj**.
 - Jeśli chcesz wstrzymać wszystkie zadania drukowania w kolejce, kliknij przycisk **Drukarka**, a następnie wybierz opcję **Wstrzymaj drukowanie**.

Użytkownicy komputerów Macintosh

- 1 Kliknij dwukrotnie ikonę drukarki w Doku.
Zostanie wyświetlone okno dialogowe kolejki drukowania.
- 2 Wstrzymanie zadania drukowania:
 - Jeśli chcesz wstrzymać określone zadanie drukowania, wybierz nazwę dokumentu, a następnie kliknij opcję **Hold** (Wstrzymaj).
 - Aby wstrzymać wszystkie zadania drukowania w kolejce, kliknij opcję **Pause Printer** (Wstrzymaj drukarkę) lub **Stop Jobs** (Zatrzymaj zadania) w zależności od używanego systemu operacyjnego.

Wznawianie zadań drukowania

Użytkownicy systemu Windows

- 1 Kliknij przycisk  lub przycisk **Start** i wybierz polecenie **Uruchom**.
- 2 W polu Rozpocznij wyszukiwanie lub Uruchom wpisz polecenie **control printers**.
- 3 Naciśnij klawisz **Enter** lub kliknij przycisk **OK**.
Zostanie otwarty folder drukarki.
- 4 Kliknij prawym przyciskiem myszy ikonę drukarki, a następnie wybierz polecenie **Otwórz** lub **Zobacz, co jest drukowane**.
- 5 Wznawianie zadania drukowania:
 - Jeśli chcesz wznowić określone zadanie, kliknij prawym przyciskiem myszy nazwę dokumentu, a następnie wybierz polecenie **Wznów** lub **Uruchom ponownie**.
 - Jeśli chcesz wznowić wszystkie zadania drukowania w kolejce, kliknij przycisk **Drukarka**, a następnie usuń zaznaczenie pola wyboru Wstrzymaj drukowanie.

Użytkownicy komputerów Macintosh

- 1 W menu Apple wybierz polecenie **System Preferences** (Preferencje systemu).
- 2 Kliknij polecenie **Print & Fax** (Drukuj i faksuj).
- 3 Wybierz drukarkę z listy lub menu podręcznego Printers (Drukarki).
- 4 W zależności od systemu operacyjnego kliknij przycisk **Open Print Queue** (Otwórz kolejkę drukowania) lub **Set Up Printers** (Konfiguruj drukarki).
Zostanie wyświetlone okno dialogowe kolejki drukowania.
- 5 Wznawianie zadania drukowania:
 - Jeśli chcesz wznowić określone zadanie drukowania, wybierz nazwę dokumentu, a następnie kliknij opcję **Resume** (Wznów).
 - Jeśli chcesz wznowić wszystkie zadania drukowania w kolejce, kliknij przycisk **Wznów pracę drukarki** lub **Rozpocznij zadania**.

Anulowanie zadań drukowania

Aby anulować drukowanie za pomocą panelu sterowania drukarki, naciśnij przycisk **X**. Aby anulować drukowanie przy użyciu komputera, wykonaj następujące czynności:

Użytkownicy systemu Windows

- 1 Kliknij przycisk  lub przycisk **Start** i wybierz polecenie **Uruchom**.
- 2 W polu Rozpocznij wyszukiwanie lub Uruchom wpisz polecenie **control printers**.
- 3 Naciśnij klawisz **Enter** lub kliknij przycisk **OK**.
Zostanie otwarty folder drukarki.
- 4 Kliknij prawym przyciskiem myszy ikonę drukarki, a następnie wybierz polecenie **Otwórz** lub **Zobacz, co jest drukowane**.
- 5 Anuluj zadanie drukowania:
 - Jeśli anulowane ma zostać tylko jedno konkretne zadanie, kliknij prawym przyciskiem myszy nazwę dokumentu, a następnie kliknij pozycję **Anuluj**.
 - Aby anulować wszystkie zadania drukowania w kolejce, kliknij kolejno opcje **Drukarka > Anuluj wszystkie dokumenty**.

Użytkownicy komputerów Macintosh

- 1 Kliknij dwukrotnie ikonę drukarki w Doku.
- 2 W oknie dialogowym kolejki drukowania wybierz zadanie, które ma zostać anulowane, a następnie kliknij opcję **Delete** (Usuń).



Kopiowanie

automatyczny podajnik dokumentów	Szyba skanera
<p>Użyj automatycznego podajnika do dokumentów wielostronicowych.</p> <p>Uwaga: Automatyczny podajnik dokumentów jest dostępny jedynie dla wybranych modeli. Jeśli została zakupiona drukarka bez automatycznego podajnika dokumentów, należy umieszczać oryginalne dokumenty lub fotografie na szybie skanera.</p>	 <p>Użyj szyby skanera w przypadku pojedynczych stron, małych przedmiotów (na przykład pocztówek lub fotografii), folii, papieru fotograficznego i nośników o małej gramaturze (na przykład wycinków z czasopism).</p>





Wskazówki dotyczące kopiowania

- W przypadku korzystania z automatycznego podajnika dokumentów ustawienie prowadnicy papieru automatycznego podajnika dokumentów należy dostosować do szerokości oryginalnego dokumentu.
- Używając szyby skanera, zamknij pokrywę skanera, aby uniknąć powstania ciemnych krawędzi na zeskanowanym obrazie.
- W automatycznym podajniku dokumentów *nie należy* umieszczać pocztówek, fotografii, niewielkich przedmiotów, folii, papieru fotograficznego ani cienkich nośników, takich jak wycinki prasowe. Obiekty tego typu należy umieszczać na szybie skanera.

Wykonywanie kopii



- 1 Ładowanie papieru.
- 2 Załaduj oryginalny dokument zadrukowaną stroną do góry do automatycznego podajnika dokumentów lub umieść go zadrukowaną stroną do dołu na szybie skanera.
- 3 Na panelu sterowania drukarki naciśnij przycisk .
- 4 Naciskając przyciski strzałek, wybierz liczbę kopii, a następnie naciśnij przycisk **Kolorowy/Czarny**, aby ustawić kopiowanie kolorowe lub czarno-białe.
Po wybraniu drukowania w kolorze lub w trybie czarno-białym zaświeci lampka przy wybranej opcji.
- 5 Naciśnij przycisk .

Kopiowanie fotografii



- 1 Załaduj papier fotograficzny.
- 2 Umieść fotografię na szybie skanera, obrazem skierowanym w dół.
- 3 Na panelu sterowania drukarki naciśnij przycisk .
- 4 Naciskaj przycisk , aż zostanie wyświetlona opcja **Ponowny wydruk fotografii**.
- 5 Za pomocą przycisków strzałek wybierz pozycję **Tak**, a następnie naciśnij przycisk .
- 6 Naciskając przyciski strzałek, wybierz żądany rozmiar fotografii, a następnie naciśnij przycisk .
- 7 Naciśnij przycisk .

Uwaga: W celu uzyskania najlepszych rezultatów należy pozostawić wydruki do wyschnięcia na co najmniej 24 godziny przed ich odłożeniem na stos, pokazywaniem lub składowaniem.

Powiększanie lub zmniejszanie obrazów

- 1 Załaduj papier.
- 2 Umieść oryginalny dokument na szybie skanera, stroną zadrukowaną skierowaną w dół.
- 3 Na panelu sterowania drukarki naciśnij przycisk .
- 4 Naciskaj przycisk , aż zostanie wyświetlony komunikat **Skaluj**.
- 5 Naciskaj przyciski strzałek, aż pojawi się żądane ustawienie.

Uwagi:



- W przypadku wybrania opcji Rozmiar niestandardowy (%) naciśnij przycisk , a następnie naciskaj przyciski strzałek, aby wybrać żądaną niestandardową wartość procentową. Naciśnij przycisk , aby zapisać ustawienie.
- W przypadku wybrania opcji Bez obramow. drukarka odpowiednio zmniejszy lub powiększy dokument lub fotografię w celu wydrukowania kopii bez obramowania na papierze o wybranym rozmiarze. W celu uzyskania najlepszych wyników w przypadku ustawienia zmiany rozmiaru należy stosować papier fotograficzny oraz jako typ papieru wybrać ustawienie Fotograficzny lub zezwolić, aby drukarka automatycznie wykryła typ papieru.

- 6 Naciśnij przycisk .



Uwaga: Po zakończeniu zadania kopiowania naciśnij przycisk , aby przywrócić ustawienia domyślne. Również po dwóch minutach bezczynności drukarki dla ustawienia zmiany rozmiaru przywracana jest wartość 100%.

Dostosowanie jakości kopii

- 1 Załaduj papier.
- 2 Załaduj oryginalny dokument zadrukowaną stroną do góry do automatycznego podajnika dokumentów lub umieść go zadrukowaną stroną do dołu na szybie skanera.
- 3 Na panelu sterowania drukarki naciśnij przycisk .

- 4 Naciskaj przycisk , aż zostanie wyświetlona opcja **Jakość**.
- 5 Naciskaj przyciski strzałek, aby ustawić jedną z opcji jakości kopii: Automatyczna, Robocza, Normalna lub Fotografia.
- 6 Naciśnij przycisk .

Rozjaśnianie lub przyciemnianie kopii

- 1 Załaduj papier.
- 2 Załaduj oryginalny dokument zadrukowaną stroną do góry do automatycznego podajnika dokumentów lub umieść go zadrukowaną stroną do dołu na szybie skanera.
- 3 Na panelu sterowania drukarki naciśnij przycisk .
- 4 Naciskaj przycisk , aż zostanie wyświetlona opcja **Jaśniej/Ciemniej**.
- 5 Naciskaj przyciski strzałek, aby dostosować położenie suwaka.
Uwaga: Naciśnięcie przycisku strzałki w lewo powoduje rozjaśnienie kopii, a naciśnięcie przycisku strzałki w prawo powoduje jej przyciemnienie.
- 6 Naciśnij przycisk .

Sortowanie kopii przy użyciu panelu sterowania drukarki





Drukując wiele kopii dokumentu, można wydrukować każdą kopię jako zestaw (posortowane) lub jako grupy stron (nieposortowane).

Posortowane





Nieposortowane



- 1 Załaduj papier.
- 2 Załaduj oryginalny dokument zadrukowaną stroną do góry do automatycznego podajnika dokumentów lub umieść go zadrukowaną stroną do dołu na szybie skanera.
- 3 Na panelu sterowania drukarki naciśnij przycisk .
- 4 Naciskając przyciski strzałek, wybierz liczbę kopii, a następnie naciśnij przycisk .
- 5 Naciskaj przycisk , aż zostanie wyświetlona opcja **Sortowanie**.
- 6 Naciskaj przyciski strzałek, aby przewinąć do opcji **Włączone**.
- 7 Naciśnij przycisk .



Powtarzanie obrazu na jednej stronie

Istnieje możliwość wydrukowania kilku kopii tego samego obrazu strony na jednym arkuszu papieru. Ta opcja ułatwia tworzenie między innymi etykiet, naklejek, ulotek i materiałów informacyjnych.

- 1 Ładowanie papieru.
- 2 Załaduj oryginalny dokument zadrukowaną stroną do góry do automatycznego podajnika dokumentów lub umieść go zadrukowaną stroną do dołu na szybie skanera.
- 3 Na panelu sterowania drukarki naciśnij przycisk .
- 4 Naciskaj przycisk , aż zostanie wyświetlona opcja **Kopii na arkusz**.
- 5 Naciskaj przyciski strzałek, aby wybrać liczbę powtórzeń obrazu na stronie: jeden raz, cztery razy, dziewięć razy lub 16 razy.
- 6 Naciśnij przycisk .

Kopiowanie wielu stron na jednym arkuszu

Ustawienie Stron na arkusz umożliwia kopiowanie wielu stron na jeden arkusz przez drukowanie mniejszych obrazów każdej strony. Przykładowo 20-stronicowy dokument można zmieścić na pięciu stronach przy zastosowaniu ustawienia Stron na arkusz w celu wydrukowania czterech obrazów strony na jednym arkuszu.



- 1 Załaduj papier.
- 2 Załaduj oryginalny dokument zadrukowaną stroną do góry do automatycznego podajnika dokumentów lub umieść go zadrukowaną stroną do dołu na szybie skanera.
- 3 Na panelu sterowania drukarki naciśnij przycisk .
- 4 Naciskaj przycisk , aż zostanie wyświetlona opcja **Liczba stron na arkuszu**.
- 5 Naciskaj przyciski strzałek, aby wybrać liczbę stron, które mają być skopiowane na arkuszu papieru. Na arkusz można skopiować jeden, dwa lub cztery obrazy strony.
Uwaga: W przypadku kopiowania czterech stron w formacie poziomym należy najpierw zeskanować strony 3 i 4, a następnie strony 1 i 2.
- 6 Naciśnij przycisk .

Wykonywanie kopii dwustronnej



Automatyczne wykonywanie kopii dwustronnej

Moduł automatycznego drukowania dwustronnego, dostępny tylko w wybranych modelach drukarek, obsługuje papier w rozmiarach Letter i A4. Jeśli w zakupionej drukarce nie ma modułu automatycznego drukowania dwustronnego lub konieczne jest drukowanie dwustronne z użyciem innych rozmiarów papieru, należy zapoznać się z instrukcjami ręcznego drukowania dwustronnego.

Uwaga: Nie można wykonywać kopii dwustronnych na kopertach, kartach ani papierze fotograficznym.

- 1 Załaduj papier.
- 2 Załaduj oryginalny dokument zadrukowaną stroną do góry do automatycznego podajnika dokumentów lub umieść go zadrukowaną stroną do dołu na szybie skanera.
- 3 Na panelu sterowania drukarki naciśnij przycisk .
- 4 Naciskaj przycisk , aż zostanie wyświetlone ustawienie **Kopie dwustronne**.
- 5 Wybierz opcję drukowania dwustronnego, która odpowiada oryginalnemu dokumentowi:
 - Jeśli kopiujesz dokument jednostronny, naciskaj przyciski strzałek, aby przewinąć do opcji **1 na 2**.
 - Jeśli kopiujesz dokument dwustronny, naciskaj przyciski strzałek, aby przewinąć do opcji **2 na 2**.
- 6 Naciśnij przycisk , aby zapisać w pamięci drukarki pierwszą stronę dokumentu.
- 7 Postępuj według instrukcji widocznych na wyświetlaczu.

Ręczne wykonywanie kopii dwustronnej

- 1 Załaduj papier.
- 2 Załaduj oryginalny dokument zadrukowaną stroną do góry do automatycznego podajnika dokumentów lub umieść go zadrukowaną stroną do dołu na szybie skanera.
- 3 Na panelu sterowania drukarki naciśnij przycisk .
- 4 Naciskając przyciski strzałek, wybierz liczbę kopii, a następnie naciśnij przycisk **Kolorowy/Czarny**, aby ustawić kopiowanie kolorowe lub czarno-białe.
Po wybraniu drukowania w kolorze lub w trybie czarno-białym przy wybranej opcji zaświeci lampka.
- 5 Naciśnij przycisk , aby wydrukować na jednej stronie papieru.
- 6 Załaduj następną stronę dokumentu.
 - Jeśli kopiujesz dokument jednostronny, załaduj następną stronę do automatycznego podajnika dokumentów stroną zadrukowaną skierowaną do góry lub na szybę skanera stroną zadrukowaną skierowaną do dołu.
 - Jeśli kopiujesz dokument dwustronny, odwróć oryginalny dokument, a następnie załaduj go ponownie do automatycznego podajnika dokumentów stroną zadrukowaną skierowaną do góry lub na szybę skanera stroną zadrukowaną skierowaną do dołu.

7 Wyjmij papier z tacy na wydruki, a następnie załaduj go ponownie w celu wydrukowania drugiej strony dokumentu.

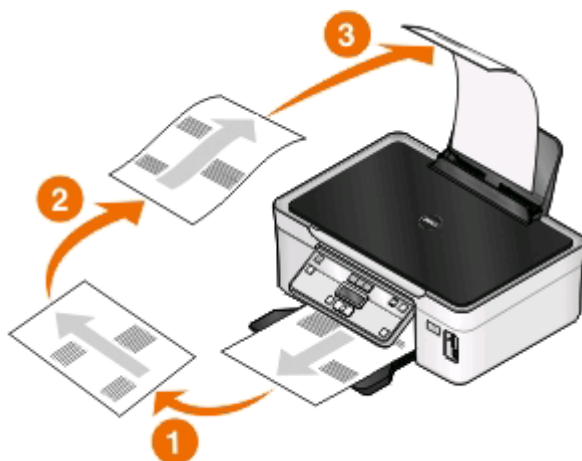

8 Naciśnij przycisk .

Anulowanie zadania kopiowania

Aby anulować zadanie kopiowania, naciśnij przycisk .

Skanowanie zostanie zatrzymane i w drukarce zostanie wyświetlone poprzednie menu.



Skanywanie

automatyczny podajnik dokumentów	Szyba skanera
<p>Użyj automatycznego podajnika do dokumentów wielostronicowych.</p> <p>Uwaga: Automatyczny podajnik dokumentów jest dostępny jedynie dla wybranych modeli. Jeśli została zakupiona drukarka bez automatycznego podajnika dokumentów, należy umieszczać oryginalne dokumenty lub fotografie na szybie skanera.</p>	 <p>Użyj szyby skanera w przypadku pojedynczych stron, małych przedmiotów (na przykład pocztówek lub fotografii), folii, papieru fotograficznego i nośników o małej gramaturze (na przykład wycinków z czasopism).</p>

Wskazówki dotyczące skanowania

- W przypadku korzystania z automatycznego podajnika dokumentów ustawienie prowadnicy papieru automatycznego podajnika dokumentów należy dostosować do szerokości oryginalnego dokumentu.
- Używając szyby skanera, zamknij pokrywę skanera, aby uniknąć powstania ciemnych krawędzi na zeskanowanym obrazie.
- W automatycznym podajniku dokumentów *nie należy* umieszczać pocztówek, fotografii, niewielkich przedmiotów, folii, papieru fotograficznego ani cienkich nośników, takich jak wycinki prasowe. Obiekty tego typu należy umieszczać na szybie skanera.
- Wybierz typ pliku PDF, jeśli chcesz zeskanować kilka stron i zapisać je w jednym pliku.

Skanywanie do komputera lokalnego lub podłączonego do sieci

- 1 Załaduj oryginalny dokument zadrukowaną stroną do góry do automatycznego podajnika dokumentów lub umieść go zadrukowaną stroną do dołu na szybie skanera.
- 2 Na panelu sterowania drukarki naciśnij przycisk .
- 3 Za pomocą przycisków strzałek wybierz opcję **Komputer** lub **Sieć**, a następnie naciśnij przycisk .
- 4 Za pomocą przycisków strzałek wybierz nazwę komputera lokalnego lub sieciowego, a następnie naciśnij przycisk .

Komputer lokalny lub sieciowy to lokalizacja docelowa, do której zostaną przesłane zeskanowane dokumenty. Zaczekaj, aż drukarka zakończy pobieranie listy aplikacji do obsługi skanowania dostępnych na wybranym komputerze.

Uwagi:

- Jeśli drukarka jest podłączona tylko do lokalnego komputera, automatycznie pobierze listę aplikacji skanowania.
- Może zostać wyświetlony monit o podanie numeru PIN, jeśli komputer go wymaga. Naciskaj przyciski strzałek, aby wprowadzić numer PIN. Naciskaj przycisk  za każdym razem, gdy wprowadzasz cyfrę.
- Aby przypisać nazwę komputera i numer PIN do komputera, zapoznaj się z Pomocą oprogramowania drukarki przeznaczonego do danego systemu operacyjnego.

5 Za pomocą przycisków strzałek wybierz aplikację, a następnie naciśnij przycisk .

6 Przy użyciu przycisków strzałek wybierz rozdzielczość i rozmiar oryginalnego obrazu. Po każdym wybraniu opcji naciśnij przycisk .

7 Naciśnij przycisk , aby rozpocząć skanowanie.

Skanowanie zostanie ukończone, gdy aplikacja wybrana w punkcie 5 zostanie uruchomiona na komputerze docelowym, a zeskanowany dokument zostanie otwarty jako nowy plik.

Skanowanie na dysk flash lub kartę pamięci

Przed rozpoczęciem należy upewnić się, że zabezpieczenie dysku flash lub karty pamięci przed zapisem zostało wyłączone.

1 Załaduj oryginalny dokument zadrukowaną stroną do góry do automatycznego podajnika dokumentów lub umieść go zadrukowaną stroną do dołu na szybie skanera.

2 Na panelu sterowania drukarki naciśnij przycisk .

3 Po pojawieniu się na wyświetlaczu komunikatu **Skanuj do** włóż dysk flash lub kartę pamięci.

4 Za pomocą przycisków strzałek wybierz opcję **Dysk USB flash** lub **Karta pamięci**, a następnie naciśnij przycisk .

5 Użyj przycisków strzałek, aby wybrać rozdzielczość (jakość), typ danych wyjściowych i oryginalny rozmiar zdjęcia. Po każdym wybraniu opcji naciśnij przycisk .

Uwaga: Wybierz typ pliku PDF, jeśli chcesz zeskanować kilka stron i zapisać je w jednym pliku.

6 Naciśnij przycisk , aby rozpocząć skanowanie.

Skanowanie zostanie ukończone, gdy na panelu sterowania drukarki zostanie wyświetlony komunikat o zapisaniu zeskanowanych danych.

Skanywanie fotografii do aplikacji służących do edycji obrazów

W systemie Windows

- 1 Umieść fotografię lub fotografie.
- 2 Kliknij przycisk  lub przycisk **Start**.
- 3 Kliknij polecenie **Wszystkie programy** lub **Programy**, a następnie wybierz z listy folder programu drukarki.
- 4 Przejdź do opcji:

Kliknij opcję **Strona główna drukarki** > wybierz drukarkę > **Fotografia**.

- Aby zeskanować pojedynczą fotografię lub wiele fotografii jako jeden obraz, wybierz opcję **Pojedyncze zdjęcie**.
- Aby zeskanować wiele fotografii naraz i zapisać je jako oddzielne obrazy, wybierz opcję **Podziel na osobne zdjęcia**.

Uwaga: Jeżeli chcesz zeskanować wiele fotografii naraz i zapisać je jako osobne obrazy, pozostaw co najmniej 6 mm odstępu między fotografiami.

Rozpocznie się skanowanie i zostanie wyświetlone okno dialogowe postępu skanowania.

- 5 Zapisz fotografie i otwórz je w aplikacji do edycji fotografii, aby je edytować.

Użytkownicy komputerów Macintosh

- 1 Umieść fotografię lub fotografie.
- 2 Kliknij dwukrotnie folder drukarki na pulpicie programu Finder.
- 3 Kliknij dwukrotnie ikonę Printer Center (Centrum drukarki), aby otworzyć okno All-In-One Center (Centrum urządzenia wielofunkcyjnego).
- 4 Z poziomu obszaru „What is being scanned?” („Co jest skanowane?”) aplikacji All-In-One Center (Centrum urządzenia wielofunkcyjnego) wybierz opcję **Photo** (Fotografia).
- 5 Z menu podręcznego „How will the scanned image be used?” („Do czego ma być przeznaczony zeskanowany obraz?”) wybierz opcję **To be printed** (Do wydruku) lub **To be viewed on monitor/Web page** (Do oglądania na monitorze/w witrynie sieci Web).
- 6 Z menu „Wyślij zeskanowany obraz do” wybierz folder docelowy lub aplikację, do której chcesz wysłać obraz.
- 7 Jeśli do zeskanowania jest kilka obrazów, wybierz opcję **Prompt for multiple pages** (Wyświetlaj monit dotyczący skanowania wielu stron).
- 8 Kliknij opcję **Preview/Edit** (Podgląd/Edytuj).
Zostanie wyświetlone okno dialogowe Skanowanie.
- 9 Dostosuj odpowiednio ustawienia obrazu i skanowania.
- 10 Kliknij przycisk **Scan** (Skanuj).

Skanowanie dokumentów do aplikacji

Aplikacja do optycznego rozpoznawania znaków (OCR) umożliwia edycję oryginalnego tekstu zeskanowanego dokumentu. Korzystanie z tej funkcji wymaga zainstalowania aplikacji OCR na komputerze lokalnym lub sieciowym oraz dostępności tej aplikacji na liście podczas konfigurowania funkcji skanowania.

Podczas wybierania ustawień skanowania:

- Wybierz opcję skanowania do komputera lokalnego lub sieciowego, na którym zainstalowano aplikację OCR.
- Wybierz skanowanie w najwyższej rozdzielczości.

W systemie Windows

- 1 Załaduj oryginalny dokument.
- 2 Kliknij przycisk  lub przycisk **Start**.
- 3 Kliknij polecenie **Wszystkie programy** lub **Programy**, a następnie wybierz z listy folder programu drukarki.
- 4 Przejdź do opcji:
Strona główna drukarki > wybierz drukarkę > **Dokument**
Rozpocznie się skanowanie i zostanie wyświetlone okno dialogowe postępu skanowania.
- 5 Po zakończeniu skanowania zapisz dokument w edytorze tekstu.
- 6 Otwórz dokument w wybranej aplikacji, aby go edytować.

Użytkownicy komputerów Macintosh

- 1 Załaduj oryginalny dokument.
- 2 Kliknij dwukrotnie folder drukarki na pulpicie programu Finder.
- 3 Kliknij dwukrotnie ikonę Printer Center (Centrum drukarki), aby otworzyć okno All-In-One Center (Centrum urządzenia wielofunkcyjnego).
- 4 W obszarze „What is being scanned?” (Co jest skanowane?) programu All-In-One Center (Centrum urządzenia wielofunkcyjnego) wybierz typ dokumentu inny niż Photo (Fotografia).
- 5 Z menu podręcznego „How will the scanned image be used?” (Jak zostanie użyty zeskanowany obraz?) wybierz opcję **To be edited (OCR)** (Do edycji — OCR).
- 6 Z menu „Send scanned image to” (Wyślij zeskanowany obraz do) wybierz edytor tekstu, który zostanie użyty do edycji.
- 7 Kliknij przycisk **Scan** (Skanuj).
- 8 Otwórz zeskanowany dokument w edytorze tekstu, aby go edytować.

Skanywanie bezpośrednio do wiadomości e-mail przy użyciu oprogramowania drukarki

W systemie Windows

- 1 Załaduj oryginalny dokument.
- 2 Kliknij przycisk  lub przycisk **Start**.
- 3 Kliknij polecenie **Wszystkie programy** lub **Programy**, a następnie wybierz z listy folder programu drukarki.
- 4 Przejdź do opcji:
Strona główna drukarki > wybierz drukarkę > E-mail
- 5 Wybierz opcję **Fotografia, Dokument** lub **Plik PDF**.
Uwaga: Opcję Dokument można wybrać tylko wtedy, gdy na komputerze jest zainstalowana aplikacja OCR.
Rozpocznie się skanowanie i zostanie wyświetlone okno dialogowe postępu skanowania.
- 6 Po zakończeniu skanowania zostanie utworzona nowa wiadomość e-mail z automatycznie załączonym zeskanowanym dokumentem.
- 7 Zredaguj wiadomość e-mail.

Uwaga: Jeśli program pocztowy nie zostanie otwarty automatycznie, można zeskanować dokument na komputer, a następnie wysłać go w wiadomości e-mail jako załącznik.

Użytkownicy komputerów Macintosh

- 1 Załaduj oryginalny dokument.
- 2 Kliknij dwukrotnie folder drukarki na pulpicie programu Finder.
- 3 Kliknij dwukrotnie ikonę Printer Center (Centrum drukarki), aby otworzyć okno All-In-One Center (Centrum urządzenia wielofunkcyjnego).
- 4 Wybierz typ dokumentu w obszarze „What is being scanned?” (Co jest skanowane?) programu All-In-One Center (Centrum urządzenia wielofunkcyjnego).
- 5 Z menu podręcznego „How will the scanned image be used?” (Jak zostanie użyty zeskanowany obraz?) wybierz opcję **To be viewed on monitor/Web page** (Do wyświetlenia na monitorze/stronie sieci Web).
- 6 Z menu „Send scanned image to” (Wyślij zeskanowany obraz do) wybierz aplikację.
- 7 Kliknij przycisk **Scan** (Skanuj).
- 8 Pobierz zeskanowany obraz z aplikacji, a następnie wyślij go w wiadomości e-mail jako załącznik.

Skanowanie do pliku PDF

W systemie Windows

- 1 Załaduj oryginalny dokument.
- 2 Kliknij przycisk  lub przycisk **Start**.
- 3 Kliknij polecenie **Wszystkie programy** lub **Programy**, a następnie wybierz z listy folder programu drukarki.
- 4 Przejdź do opcji:
Strona główna drukarki > wybierz drukarkę > **PDF**
Rozpocznie się skanowanie i zostanie wyświetlone okno dialogowe postępu skanowania.
- 5 Zapisz dokument jako plik PDF.

Użytkownicy komputerów Macintosh

- 1 Załaduj oryginalny dokument.
- 2 Kliknij dwukrotnie folder drukarki na pulpicie programu Finder.
- 3 Kliknij dwukrotnie ikonę Printer Center (Centrum drukarki), aby otworzyć okno All-In-One Center (Centrum urządzenia wielofunkcyjnego).
- 4 Wybierz typ dokumentu w obszarze „What is being scanned?” (Co jest skanowane?) programu All-In-One Center (Centrum urządzenia wielofunkcyjnego).
- 5 Dostosuj ustawienia według potrzeb.
- 6 Kliknij przycisk **Scan** (Skanuj).
- 7 Zapisz dokument jako plik PDF.

Często zadawane pytania dotyczące skanowania

Jak można polepszyć jakość zeskanowanego obiektu?

- Upewnij się, że oryginalne dokumenty są w dobrym stanie.
- Upewnij się, że aplikacja, która odbiera zeskanowany dokument, nadaje się do tego celu. Jeśli np. skanujesz fotografię, aby poddać ją retuszowi, upewnij się, że zeskanowany obiekt trafi do aplikacji do obróbki fotografii. Jeśli natomiast skanujesz dokument w celu edycji tekstu, upewnij się, że zeskanowany obiekt trafi do aplikacji OCR.
- Ustaw wyższą rozdzielczość.

Jak można skanować w czerni i bieli?

Dla wszystkich zadań skanowania domyślny jest tryb kolorowy. Aby skanować w czerni i bieli, naciśnij przycisk **Kolorowy/Czarny** na panelu sterowania drukarki, aby przełączyć z trybu kolorowego na czarno-biały.

Dlaczego pojawia się monit o podanie kodu PIN?



Kody PIN pełnią rolę zabezpieczeń, które zapobiegają trafilaniu zeskanowanych informacji do określonych miejsc lub oglądaniu i wykorzystywaniu zeskanowanych obiektów przez inne osoby. Monit o wprowadzenie kodu PIN może się pojawić, jeśli jego podania wymaga komputer sieciowy, do którego są kierowane zeskanowane obiekty.

Aby dowiedzieć się, jak kody PIN są przydzielane komputerom sieciowym, zobacz Pomoc związaną z oprogramowaniem drukarki dla użytkowanego systemu operacyjnego.

Co to jest lista aplikacji i jak ją aktualizować?

Podczas skanowania pliku można wybrać na komputerze aplikację używaną do otworzenia pliku. Drukarka pobiera tę listę aplikacji z komputera przy pierwszym skanowaniu. Jeśli na liście nie widać żądanej aplikacji lub na komputerze została zainstalowana nowa aplikacja, należy zaktualizować listę aplikacji na drukarce.

Aktualizowanie listy aplikacji

- 1 Na panelu sterowania drukarki naciśnij przycisk .
- 2 Za pomocą przycisków strzałek wybierz opcję **Komputer** lub **Sieć**.
- 3 Wybierz komputer lokalny lub sieciowy, który ma odbierać skanowane pliki, a następnie naciśnij przycisk .

Zaczekaj, aż drukarka zakończy pobieranie listy aplikacji do obsługi skanowania dostępnych na wybranym komputerze.

- 4 Na liście aplikacji skanowania wybierz opcję **ODŚWIEŻ**.
Spowoduje to odświeżenie listy aplikacji w drukarce.

Anulowanie zadań skanowania

Naciśnij przycisk  na panelu sterowania drukarki lub kliknij przycisk **Anuluj** na ekranie komputera.

Instalowanie drukarki w sieci bezprzewodowej

Zgodność ze standardami sieci bezprzewodowej

Drukarka może być wyposażona w bezprzewodowy serwer druku zgodny ze standardem IEEE 802.11b, IEEE 802.11g lub IEEE 802.11n. Drukarka jest zgodna z routerami pracującymi w standardach IEEE 802.11 b/g/n, które uzyskały certyfikat Wi-Fi.

Uwaga: Jeśli w przypadku drukarki wyposażonej w bezprzewodowy serwer druku zgodny ze standardem IEEE 802.11g wystąpią problemy z routerem pracującym w standardzie n, dowiedz się od jego producenta, czy obecne ustawienie trybu jest zgodne z urządzeniami pracującymi w standardzie g, ponieważ to ustawienie jest różne w poszczególnych markach lub modelach routerów.

Obsługiwane opcje zabezpieczeń sieci

Drukarka obsługuje trzy opcje zabezpieczeń sieci bezprzewodowej: niezabezpieczona, WEP oraz WPA/WPA2.

Brak zabezpieczeń

Korzystanie z niezabezpieczonej domowej sieci bezprzewodowej nie jest zalecane. Brak zabezpieczeń oznacza, że każdy użytkownik w zasięgu sieci bezprzewodowej może korzystać z zasobów sieciowych, m.in. z dostępu do Internetu, jeśli sieć jest połączona z Internetem. Zasięg sieci bezprzewodowej może obejmować rozległy obszar poza budynkiem, co umożliwia innym użytkownikom i sąsiadom dostęp do sieci.

WEP

Mechanizm *WEP* (Wired Equivalent Privacy) to podstawowy, najmniej zaawansowany typ zabezpieczeń sieci bezprzewodowych. Mechanizm WEP jest oparty na zestawie znaków nazywanym kluczem WEP.

Wszystkie urządzenia w sieci bezprzewodowej muszą używać tego samego klucza WEP. Mechanizm zabezpieczeń WEP może być używany zarówno w sieciach typu ad hoc, jak i w trybie infrastruktury.

Poprawny klucz WEP zawiera:

- Dokładnie 10 lub 26 znaków szesnastkowych. Znaki szesnastkowe należą do zakresów: A–F, a–f oraz 0–9.
lub
- Dokładnie 5 lub 13 znaków ASCII. Znaki ASCII to litery, liczby, znaki przestankowe i symbole, które można znaleźć na klawiaturze.

WPA/WPA2

Mechanizmy *WPA* (Wi-Fi Protected Access) i *WPA2* (Wi-Fi Protected Access 2) zapewniają wyższy poziom zabezpieczeń sieci bezprzewodowej niż WEP. WPA i WPA2 to podobne typy zabezpieczeń. Mechanizm WPA2 jest oparty na bardziej złożonej metodzie szyfrowania i charakteryzuje się wyższym poziomem zabezpieczeń niż mechanizm WPA. W przypadku rozwiązań WPA i WPA2 używane są serie znaków nazywane kluczami wstępnymi WPA lub hasłami, które chronią sieci bezprzewodowe przed nieautoryzowanym dostępem.

Poprawne hasło WPA zawiera:



- Dokładnie 64 znaki szesnastkowe. Znaki szesnastkowe należą do zakresów: A–F, a–f oraz 0–9.
lub
- Od 8 do 63 znaków ASCII. Znaki ASCII to litery, liczby, znaki przestankowe i symbole, które można znaleźć na klawiaturze. W przypadku znaków ASCII w hasle WPA rozróżniana jest wielkość liter.

Wszystkie urządzenia w sieci bezprzewodowej muszą używać tego samego hasła WPA. Mechanizm zabezpieczeń WPA jest dostępny wyłącznie w sieciach w trybie infrastruktury, w których działają punkty dostępu (routery bezprzewodowe) i karty sieciowe obsługujące mechanizm WPA. W przypadku większości nowszych urządzeń sieciowych dostępna jest również opcja zabezpieczeń WPA2.

Uwaga: Jeśli w sieci używany jest mechanizm zabezpieczeń WPA lub WPA2, po wyświetleniu monitu o wybranie używanego typu zabezpieczeń należy wybrać opcję **WPA Personal**.

Drukowanie strony konfiguracji sieci

Na *stronie konfiguracji sieci* wyszczególnione są ustawienia konfiguracyjne drukarki, m.in. jej adres IP i adres MAC.

- 1 Załaduj zwykły papier.
- 2 Na panelu sterowania drukarki naciśnij przycisk .
- 3 Za pomocą przycisków strzałek wybierz pozycję **Konfiguracja sieci**, a następnie naciśnij przycisk .
- 4 Naciśnij przycisk , aby wybrać polecenie **Drukuj stronę konfiguracji**.
Zostanie wydrukowana strona konfiguracji sieci.

Informacje wymagane do skonfigurowania drukarki w sieci bezprzewodowej

Aby skonfigurować drukarkę do drukowania bezprzewodowego, należy:

- Znać nazwę sieci bezprzewodowej, tzw. identyfikator *SSID* (Service Set Identifier).
- Czy do zabezpieczenia sieci używane jest szyfrowanie
- Klucz zabezpieczeń (klucz WEP albo hasło WPA/WPA2)

Aby uzyskać klucz WEP lub hasło WPA/WPA2 używanej sieci, należy wyświetlić ustawienia punktu dostępu (routera bezprzewodowego) i znaleźć tam informacje o zabezpieczeniach.

Jeśli punkt dostępu używa zabezpieczeń WEP, klucz WEP powinien mieć:

- Dokładnie 10 lub 26 znaków szesnastkowych. Znaki szesnastkowe należą do zakresów: A–F, a–f oraz 0–9.

lub

- Dokładnie 5 lub 13 znaków ASCII. Znaki ASCII to litery, liczby, znaki przestankowe i symbole, które można znaleźć na klawiaturze.

Jeśli w punkcie dostępu są używane zabezpieczenia WPA lub WPA2, hasło WPA powinno mieć:

- Dokładnie 64 znaki szesnastkowe. Znaki szesnastkowe należą do zakresów: A–F, a–f oraz 0–9.

lub

- Od 8 do 63 znaków ASCII. Znaki ASCII to litery, liczby, znaki przestankowe i symbole, które można znaleźć na klawiaturze. W przypadku znaków ASCII w hasle WPA rozróżniana jest wielkość liter.

Jeśli w sieci bezprzewodowej nie są używane zabezpieczenia, klucz zabezpieczeń nie jest dostępny.

Uwaga: Jeśli identyfikator SSID sieci, z którą połączony jest komputer, nie jest znany, uruchom narzędzie do obsługi bezprzewodowej karty sieciowej komputera i wyszukaj nazwę sieci. Jeśli nie można znaleźć identyfikatora SSID lub informacji dotyczących zabezpieczeń w danej sieci, skorzystaj z dokumentacji dostarczonej z punktem dostępu lub skontaktuj się z administratorem systemu.

Instalowanie drukarki w sieci bezprzewodowej

Przed zainstalowaniem drukarki w sieci bezprzewodowej należy się upewnić, że:

- Sieć bezprzewodowa jest skonfigurowana i działa prawidłowo.
- Komputer jest podłączony do tej samej sieci bezprzewodowej, w której chcesz skonfigurować drukarkę.

W systemie Windows

1 Zamknij wszystkie otwarte programy.

2 Włóż instalacyjny dysk CD-ROM z oprogramowaniem.

Jeśli ekran powitalny nie zostanie wyświetlony po minucie, uruchom ręcznie dysk CD:

- a** Kliknij przycisk  lub przycisk **Start**, a następnie kliknij polecenie **Uruchom**.
- b** W polu Rozpocznij wyszukiwanie lub Uruchom wpisz ścieżkę **D:\setup.exe**, gdzie **D** jest literą napędu CD lub DVD.
- c** Naciśnij klawisz **Enter** lub kliknij przycisk **OK**.

3 Aby skonfigurować drukarkę, postępuj zgodnie z instrukcjami wyświetlanymi na ekranie powitalnym.

Użytkownicy komputerów Macintosh

1 Zamknij wszystkie otwarte aplikacje.

2 Pobierz najnowszy program instalacyjny z witryny sieci Web drukarki.

3 Uruchom oprogramowanie instalacyjne drukarki, a następnie wykonaj instrukcje wyświetlane na ekranie komputera.

Instalowanie drukarki na innych komputerach

Po skonfigurowaniu drukarki w sieci bezprzewodowej jest ona dostępna bezprzewodowo dla wszystkich komputerów w sieci. Należy jednak zainstalować drukarkę na każdym komputerze, który będzie uzyskiwał do niej dostęp. Nie ma potrzeby ponownego konfigurowania drukarki, na każdym komputerze należy jednak uruchomić oprogramowanie instalacyjne, aby zainstalować drukarkę.

W systemie Windows

- 1 Zamknij wszystkie otwarte programy.
- 2 Włóż instalacyjny dysk CD-ROM z oprogramowaniem.
Jeśli ekran powitalny nie zostanie wyświetlony po minucie, uruchom ręcznie dysk CD:
 - a Kliknij przycisk  lub kliknij przycisk **Start** i wybierz polecenie **Uruchom**.
 - b W polu Rozpocznij wyszukiwanie lub Uruchom wpisz ścieżkę **D:\setup.exe**, gdzie **D** jest literą napędu CD lub DVD.
 - c Naciśnij klawisz **Enter** lub kliknij przycisk **OK**.
- 3 Postępuj zgodnie z instrukcjami wyświetlanymi na ekranie, aby zainstalować skonfigurowaną drukarkę na nowym komputerze.

Użytkownicy komputerów Macintosh

- 1 Zamknij wszystkie otwarte aplikacje.
- 2 Pobierz najnowszy program instalacyjny z witryny sieci Web drukarki.
- 3 Uruchom oprogramowanie instalacyjne drukarki, a następnie wykonaj instrukcje wyświetlane na ekranie komputera.

Interpretowanie kolorów lampki wskaźnika Wi-Fi

Kolory lampki wskaźnika Wi-Fi pokazują stan sieci dla drukarki.

- **Wyłączona** oznacza jedno z następujących:
 - Drukarka jest wyłączona lub jest w trakcie uruchamiania.
 - Drukarka nie jest połączona z siecią bezprzewodową i znajduje się w trybie oszczędzania energii. W trybie oszczędzania energii miga lampka zasilania.
- **Stale pomarańczowe** oznacza jedno z następujących:
 - Drukarka nie została jeszcze skonfigurowana do pracy w sieci bezprzewodowej.
 - Drukarka jest skonfigurowana do połączenia ad hoc, ale nie komunikuje się obecnie z żadnym innym urządzeniem w trybie ad hoc.
- **Pomarańczowy migający** oznacza jedno z następujących:
 - Drukarka jest poza zasięgiem punktu dostępu bezprzewodowego (routera bezprzewodowego).
 - Drukarka próbuje nawiązać połączenie z punktem dostępu bezprzewodowego, ale punkt jest wyłączony lub nie działa prawidłowo.

- Skonfigurowana drukarka lub punkt dostępu bezprzewodowego został wyłączony i ponownie włączony, a drukarka próbuje nawiązać połączenie z siecią.
- Ustawienia komunikacji bezprzewodowej mogą nie być prawidłowe.
- Gdy lampka wskaźnika Wi-Fi **świeci na zielono**, drukarka jest podłączona do sieci bezprzewodowej i jest gotowa do użytku.

Specjalne instrukcje dotyczące instalacji bezprzewodowej

Następujące instrukcje dotyczą klientów spoza Ameryki Północnej używających zewnętrznych urządzeń bezprzewodowych szerokopasmowych. Wśród takich urządzeń można przykładowo wymienić: LiveBox, AliceBox, N9UF Box, FreeBox i Club Internet.

Przygotowania

- Należy upewnić się, że w urządzeniu sieciowym włączona jest opcja sieci bezprzewodowej, i że zostało ono aktywowane do pracy w sieci bezprzewodowej. Więcej informacji na temat konfiguracji urządzenia sieciowego do pracy bezprzewodowej można znaleźć w dostarczonej z nim dokumentacji.
- Upewnij się, że urządzenie zostało włączone, a komputer jest włączony oraz podłączony do sieci bezprzewodowej.

Dodawanie drukarki do sieci bezprzewodowej

- 1 Skonfiguruj drukarkę pod kątem sieci bezprzewodowej, korzystając z dostarczonej instrukcji instalacji. Zatrzymaj, gdy zostanie wyświetlony monit o wybranie sieci.
- 2 Jeśli z tyłu urządzenia sieciowego znajduje się przycisk powiązania/rejestracji, naciśnij go przed wybraniem sieci.

Uwaga: Po naciśnięciu przycisku kojarzenia/rejestracji pozostanie pięć minut na ukończenie instalacji drukarki.
- 3 Wróć do ekranu komputera.

Z wyświetlonej listy sieci bezprzewodowych wybierz swoją sieć, a następnie kliknij przycisk **Kontynuuj**.

Jeśli dana sieć bezprzewodowa nie jest widoczna na liście:

 - a Połącz z inną siecią bezprzewodową.

Użytkownicy systemu Windows

Kliknij opcję **Sieć spoza listy**.

Użytkownicy komputerów Macintosh

Wybierz z listy opcję **Other Wireless Network** (Inna sieć bezprzewodowa), a następnie kliknij przycisk **Continue** (Kontynuuj).

- b Wprowadź szczegółowe informacje o swojej sieci bezprzewodowej.

Uwaga: Klucze WEP, WPA lub WPA2 mogą być podane na spodzie urządzenia sieciowego, w dołączonej dokumentacji lub na stronie internetowej urządzenia. Jeśli klucz został już zmieniony na niestandardowy klucz bezprzewodowy, skorzystaj z tego utworzonego klucza.

- 4 Postępuj zgodnie z instrukcjami wyświetlanymi na ekranie komputera.

Przypisywanie statycznego adresu IP

W większości sieci bezprzewodowych adres IP jest nadawany drukarce automatycznie za pomocą protokołu DHCP.

- 1 Skonfiguruj sieć bezprzewodową, aby umożliwić drukarce pobieranie adresu DHCP z serwera DHCP działającego w sieci.
- 2 Wydrukuj stronę konfiguracji sieci, aby sprawdzić bieżący adres IP przypisany do drukarki.
- 3 Uruchom przeglądarkę sieci Web, a następnie wprowadź adres IP drukarki w polu adresu. Naciśnij klawisz **Enter**.

Uwaga: W przypadku używania serwera proxy wyłącz go tymczasowo, aby prawidłowo załadować stronę sieci Web drukarki.

- 4 Kliknij opcje **Konfiguracja > TCP/IP > Ustaw statyczny adres IP**.
- 5 W polu adresu wpisz adres IP, który ma zostać przypisany do drukarki, a następnie kliknij opcję **Wyślij**.

Aby sprawdzić jego poprawność, wpisz statyczny adres IP w polu adresu przeglądarki sieci Web, a następnie naciśnij klawisz **Enter**.

Aby uzyskać więcej informacji, skontaktuj się z osobą odpowiedzialną za obsługę techniczną systemu.

Zmiana ustawień komunikacji bezprzewodowej po instalacji

Aby zmienić ustawienia komunikacji bezprzewodowej w drukarce, takie jak skonfigurowana sieć czy klucz zabezpieczający, wykonaj następujące czynności:

Użytkownicy systemu Windows

- 1 Kliknij przycisk  lub przycisk **Start**.
- 2 Kliknij polecenie **Wszystkie programy** lub **Programy**, a następnie wybierz z listy folder programu drukarki.
- 3 Przejdź do opcji:
Strona główna drukarki > wybierz drukarkę > karta Ustawienia > Narzędzie konfiguracji sieci bezprzewodowej
- 4 Postępuj zgodnie z instrukcjami wyświetlanymi na ekranie komputera.

Użytkownicy komputerów Macintosh

- 1 W programie Finder przejdź do opcji:
Applications (Aplikacje) > wybierz folder drukarki
- 2 Kliknij dwukrotnie opcję **Asystent konfiguracji bezprzewodowej**.
- 3 Postępuj zgodnie z instrukcjami wyświetlanymi na ekranie komputera.

Zaawansowana konfiguracja sieci bezprzewodowej

Tworzenie sieci bezprzewodowej typu ad hoc

Sieć typu ad hoc można skonfigurować w następujących sytuacjach:

- Brak punktu dostępu lub routera bezprzewodowego
- Brak sieci bezprzewodowej (gdy w komputerze dostępna jest karta sieci bezprzewodowej)
- Między drukarką i komputerem z kartą sieci bezprzewodowej ma zostać skonfigurowana sieć autonomiczna

Uwagi:

- Przed przystąpieniem do tworzenia sieci typu ad hoc należy się upewnić, że karta sieci bezprzewodowej jest prawidłowo podłączona do komputera i jest sprawna.
- Zaleca się konfigurowanie sieci bezprzewodowej przy użyciu punktu dostępu (routera bezprzewodowego). Sieć skonfigurowana w ten sposób jest nazywana *siecią infrastrukturalną*.
- Jeśli komputer jest wyposażony w funkcję *MyWi-Fi* lub *Wi-Fi Direct*, można wówczas tworzyć bezpośrednie połączenia z drukarką bezprzewodową. Więcej informacji na ten temat można znaleźć w dokumentacji komputera.
- Drukarka może komunikować się z tylko jedną siecią bezprzewodową w danym czasie. Skonfigurowanie drukarki w celu korzystania z sieci bezprzewodowej typu ad hoc uniemożliwi jej działanie w innych sieciach bezprzewodowych w trybach ad hoc i infrastruktury.

W systemie Windows Vista lub nowszym:

- 1 Kliknij  i kolejno opcje **Panel sterowania > Sieć i Internet > Centrum sieci i udostępniania**.
- 2 Kliknij kolejno opcje **Skonfiguruj połączenie lub sieć > Skonfiguruj sieć bezprzewodową typu ad hoc (komputer z komputerem) > Dalej**.
- 3 Postępuj zgodnie z instrukcjami dotyczącymi konfiguracji sieci bezprzewodowej typu ad hoc. Część konfiguracji:
 - a Utwórz nazwę sieci lub identyfikator SSID dla sieci między komputerem a drukarką.
 - b Zanotuj nazwę sieci. Upewnij się, że kod jest zanotowany poprawnie, z uwzględnieniem wielkości liter.
 - c Przejdź do listy Typ zabezpieczeń, wybierz opcję **WPA2-Personal** lub **WEP**, a następnie utwórz hasło WPA lub klucz WEP.

Hasła WPA powinny zawierać:

- Od 8 do 63 znaków ASCII. Znaki ASCII to litery, liczby i symbole, które można znaleźć na klawiaturze. W przypadku znaków ASCII w hasle WPA rozróżniana jest wielkość liter.
lub
- Dokładnie 64 znaki szesnastkowe. Znaki szesnastkowe należą do zakresów: A–F, a–f oraz 0–9.

Klucze WEP muszą zawierać:

- Dokładnie 5 lub 13 znaków ASCII. Znaki ASCII to litery, liczby i symbole, które można znaleźć na klawiaturze.
lub
- Dokładnie 10 lub 26 znaków szesnastkowych. Znaki szesnastkowe należą do zakresów: A–F, a–f oraz 0–9.

d Zanotuj hasło do sieci. Upewnij się, że kod jest zanotowany poprawnie, z uwzględnieniem wielkości liter.

Sieć typu ad hoc zostanie uaktywniona przez system Windows Vista. Zostanie ona wyświetlona w oknie dialogowym „Podłączanie do sieci” w obszarze „Dostępne sieci”, wskazując, że komputer został skonfigurowany do pracy w sieci typu ad hoc.

4 Zamknij Panel sterowania Windows oraz wszystkie pozostałe okna.

5 Włóż dysk CD z oprogramowaniem instalacyjnym i postępuj zgodnie z instrukcjami instalacji bezprzewodowej.

Uwaga: Nie należy podłączać kabli instalacyjnych ani sieciowych, dopóki oprogramowanie instalacyjne nie wyświetli odpowiedniego monitu.

6 Po wyświetleniu dostępnych sieci uwzględnij nazwę utworzonej sieci i informacje o zabezpieczeniach. Program instalacyjny skonfiguruje drukarkę do pracy z komputerem.

7 Kopię nazwy sieci i informacje o zabezpieczeniach przechowuj w bezpiecznym miejscu na wypadek, gdyby okazały się przydatne w przyszłości.

Uwaga: Komputery z systemem Windows Vista po ponownym uruchomieniu mogą wymagać ponownego podłączenia do sieci typu ad hoc.

W systemie Windows XP

1 Kliknij opcje **Start > Panel sterowania > Połączenia sieciowe i internetowe > Połączenia sieciowe**.

2 Kliknij prawym przyciskiem myszy ikonę bezprzewodowego połączenia sieciowego.

3 Jeśli w menu podręcznym zostanie wyświetlone polecenie **Włącz**, kliknij je.

Uwaga: Jeśli wyświetlone zostanie polecenie **Wyłącz**, połączenie bezprzewodowe jest już włączone.

4 Kliknij prawym przyciskiem myszy ikonę **Połączenie sieci bezprzewodowej**.

5 Kliknij opcję **Właściwości**, a następnie kartę **Sieci bezprzewodowe**.

Uwaga: Jeśli karta Sieci bezprzewodowe nie jest wyświetlana, oznacza to, że na komputerze jest zainstalowane oprogramowanie innej firmy sterujące ustawieniami komunikacji bezprzewodowej. Aby skonfigurować sieć bezprzewodową typu ad hoc, należy użyć tego oprogramowania. Więcej informacji można znaleźć w dokumentacji oprogramowania innego producenta.

6 Zaznacz pole wyboru **Użyj systemu Windows do konfiguracji ustawień sieci bezprzewodowej**.

7 W obszarze Sieci preferowane usuń wszelkie istniejące sieci.

Wybierz sieć, a następnie kliknij przycisk **Usuń**, aby usunąć sieć z listy.

8 Kliknij przycisk **Dodaj**, aby utworzyć sieć typu ad hoc.

9 W polu Nazwa sieci (SSID) wpisz nazwę, którą chcesz nadać sieci bezprzewodowej.

- 10 Zanotuj wybraną nazwę, aby mieć możliwość konfigurowania sieci w przyszłości. Upewnij się, że kod jest zanotowany poprawnie, z uwzględnieniem wielkości liter.
- 11 Jeśli widoczna jest lista rozwijana Uwierzytelnianie sieciowe, wybierz pozycję **Otwarte**.
- 12 Z listy „Szyfrowanie danych” wybierz pozycję **WEP**.
- 13 W razie potrzeby usuń zaznaczenie pola wyboru „Otrzymuję klucz automatycznie”.
- 14 W polu Klucz sieciowy wpisz klucz WEP.
- 15 Zanotuj wybrany klucz WEP, aby mieć możliwość konfigurowania sieci w przyszłości. Upewnij się, że kod jest zanotowany poprawnie, z uwzględnieniem wielkości liter.
- 16 W polu „Potwierdź klucz sieciowy” wpisz ten sam klucz WEP.
- 17 Zaznacz pole wyboru **To jest sieć typu komputer-komputer (ad hoc); punkty dostępu bezprzewodowego nie są używane**.
- 18 Kliknij dwukrotnie przycisk **OK**, aby zamknąć oba otwarte okna.
- 19 Rozpoznanie nowych ustawień w komputerze może zająć kilka minut. Aby sprawdzić stan sieci:
 - a Kliknij prawym przyciskiem myszy ikonę **Połączenie sieci bezprzewodowej**.
 - b Wybierz opcję **Wyświetl dostępne sieci bezprzewodowe**.
 - Jeśli sieć znajduje się na liście, ale komputer nie jest połączony, wybierz sieć ad hoc, a następnie kliknij przycisk **Połącz**.
 - Jeśli sieć nie jest widoczna, odczekaj chwilę, a następnie kliknij przycisk **Odśwież listę sieci**.
- 20 Włóż dysk CD z oprogramowaniem instalacyjnym, a później postępuj zgodnie z instrukcjami instalacji bezprzewodowej.

Uwaga: Nie należy podłączać kabli instalacyjnych ani sieciowych, jeśli nie został wyświetlony odpowiedni monit oprogramowania instalacyjnego.
- 21 Po wyświetleniu dostępnych sieci uwzględnij nazwę utworzonej sieci i informacje o zabezpieczeniach. Program instalacyjny skonfiguruje drukarkę do pracy z komputerem.
- 22 Kopię nazwy sieci i informacje o zabezpieczeniach przechowuj w bezpiecznym miejscu na wypadek, gdyby okazały się przydatne w przyszłości.

W systemie Windows 2000

- Informacje na temat konfigurowania sieci typu ad hoc w systemie Windows 2000 można znaleźć w dokumentacji dostarczonej z kartą sieci bezprzewodowej.

Użytkownicy komputerów Macintosh

- 1 Przejdź do ustawień modułu Airport:

W systemie Mac OS X w wersji 10.5 lub nowszej

W menu Apple przejdź do opcji:

System Preferences (Preferencje systemu) > **Network** (Sieć) > **AirPort**.

W systemie Mac OS X w wersji 10.4 lub starszej

W programie Finder przejdź do opcji:

Applications (Aplikacje) > **Internet Connect** (Połączenie z Internetem) > **AirPort**.

- 2 W menu Network name (Nazwa sieci) lub Network (Sieć) kliknij polecenie **Create Network** (Utwórz sieć).
- 3 Utwórz nazwę sieci typu ad hoc, a następnie kliknij przycisk **OK**.

Uwaga: Nazwę sieci i hasło należy przechowywać w bezpiecznym miejscu, na wypadek gdyby okazały się przydatne w przyszłości.

Dodawanie drukarki do istniejącej sieci bezprzewodowej typu ad hoc

Uwaga: Drukarka może komunikować się z tylko jedną siecią bezprzewodową w danym czasie. Skonfigurowanie drukarki w celu korzystania z sieci bezprzewodowej typu ad hoc spowoduje usunięcie jej z innych skonfigurowanych w urządzeniu sieci bezprzewodowych w trybach ad hoc i infrastruktury.

Użytkownicy systemu Windows

- 1 Kliknij przycisk  lub przycisk **Start**.
- 2 Kliknij polecenie **Wszystkie programy** lub **Programy**, a następnie wybierz z listy folder programu drukarki.
- 3 Przejdź do opcji:
Strona główna drukarki > wybierz drukarkę > karta **Ustawienia** > **Narzędzie konfiguracji sieci bezprzewodowej**
- 4 Postępuj zgodnie z instrukcjami wyświetlanymi na ekranie komputera.

Uwaga: Komputery z systemem Windows Vista po ponownym uruchomieniu mogą wymagać ponownego podłączenia do sieci typu ad hoc.

Użytkownicy komputerów Macintosh

- 1 W programie Finder przejdź do opcji:
Applications (Aplikacje) > wybierz folder drukarki
- 2 Kliknij dwukrotnie opcję **Asystent konfiguracji bezprzewodowej**.
- 3 Postępuj zgodnie z instrukcjami wyświetlanymi na ekranie komputera.

Konfigurowanie drukarki przez sieć bezprzewodową przy użyciu funkcji WPS (Wi-Fi Protected Setup) (dotyczy tylko systemu Windows)

Dzięki funkcji *Wi-Fi Protected Setup* (WPS) dodawanie komputerów i drukarek do sieci bezprzewodowej jest proste, ponieważ identyfikator SSID oraz hasło WPA są wykrywane i konfigurowane automatycznie.

- 1 Upewnij się, że punkt dostępu (router bezprzewodowy) obsługuje funkcję WPS.
- 2 Włóż do napędu dysk CD z oprogramowaniem instalacyjnym i postępuj zgodnie z instrukcjami wyświetlanymi na ekranie komputera.

Uwagi:

- W przypadku korzystania podczas dodawania drukarki przy użyciu funkcji WPS z kodu PIN, podczas wprowadzania kodu należy pamiętać o wprowadzeniu wszystkich ośmiu cyfr.
- Aby użyć funkcji WPS w celu skonfigurowania drukarki przez sieć bezprzewodową, wszystkie urządzenia w sieci bezprzewodowej muszą obsługiwać funkcję WPS. Jeśli jakiegokolwiek urządzenie w sieci nie obsługuje funkcji WPS, po wyświetleniu monitu należy wprowadzić identyfikator SSID i informacje na temat zabezpieczeń.

Przełączanie między połączeniem USB i połączeniem bezprzewodowym (tylko system Windows)

Sposób uzyskiwania dostępu do drukarki można zmienić zgodnie z potrzebami. W przypadku opisanych poniżej procedur przyjęto, że jeden z typów połączenia drukarki został skonfigurowany, a sterowniki drukarki zostały zainstalowane na komputerze. Jeśli podczas konfiguracji występują trudności, informacje na temat rozwiązywania problemów z określonymi typami połączeń można znaleźć w tematach pokrewnych.

Przełączanie na połączenie bezprzewodowe

- 1 Kliknij przycisk  lub przycisk **Start**.
- 2 Kliknij polecenie **Wszystkie programy** lub **Programy**, a następnie wybierz z listy folder programu drukarki.
- 3 Przejdź do opcji:
Strona główna drukarki > wybierz drukarkę > karta **Ustawienia** > **Wireless Setup Utility**
- 4 Postępuj zgodnie z instrukcjami wyświetlanymi na ekranie komputera.

Uwaga: W przypadku konfiguracji przez sieć bezprzewodową nie trzeba odłączać kabla USB od drukarki i komputera.

Przełączanie na połączenie lokalne (USB)

- 1 Podłącz kabel USB do komputera i drukarki.
- 2 Zaczekaj chwilę, aby system Windows mógł znaleźć drukarkę i ukończyć jej konfigurowanie.

Uwaga: Można kontynuować korzystanie z drukarki przez sieć bezprzewodową.

Przełączanie między połączeniem USB i połączeniem bezprzewodowym (tylko komputery Macintosh)

Sposób uzyskiwania dostępu do drukarki można zmienić zgodnie z potrzebami. W przypadku opisanych poniżej procedur przyjęto, że jeden z typów połączenia drukarki został skonfigurowany. Jeśli podczas konfiguracji występują trudności, informacje na temat rozwiązywania problemów z określonymi typami połączeń można znaleźć w tematach pokrewnych.

Przełączanie na połączenie bezprzewodowe

- 1 Zamknij wszystkie otwarte aplikacje.
- 2 Pobierz najnowszy program instalacyjny z witryny sieci Web drukarki.

- 3 Kliknij dwukrotnie opcje **Dell Extras** (Dell — dodatki) > **Dell Setup Assistant** (Asystent konfiguracji firmy Dell).
- 4 Aby skonfigurować drukarkę przez sieć bezprzewodową, postępuj zgodnie z instrukcjami wyświetlanymi na ekranie komputera.

Uwaga: W przypadku konfiguracji przez sieć bezprzewodową nie trzeba odłączać kabla USB od drukarki i komputera.

Przełączanie na połączenie lokalne (USB)

- 1 Podłącz jedną wtyczkę kabla do portu USB z tyłu drukarki. Podłącz drugą wtyczkę kabla do portu USB komputera.
- 2 Dodaj drukarkę:

W systemie Mac OS X w wersji 10.5 lub nowszej

- a W menu Apple przejdź do opcji:
System Preferences (Preferencje systemu) > **Print & Fax** (Druk i faks)
- b Kliknij **+**.
- c Kliknij kartę **Default** (Domyślne) > wybierz drukarkę > **Add** (Dodaj).

W systemie Mac OS X w wersji 10.4 lub starszej

- a Z poziomu programu Finder wybierz opcję **Utilities** (Narzędzia).
 - b Kliknij dwukrotnie aplikację **Printer Setup Utility** (Narzędzie do konfiguracji drukarki) lub **Print Center** (Centrum drukowania).
 - c W oknie dialogowym listy drukarek wybierz drukarkę, której chcesz użyć, a następnie kliknij opcję **Add** (Dodaj).
 - d Z okna dialogowego Printer Browser (Przegląd drukarek) wybierz drukarkę, a następnie kliknij przycisk **Add** (Dodaj).
- 3 Zostanie utworzona druga kolejka drukowania. Usuń kolejkę bezprzewodową, jeśli nie chcesz powrócić do korzystania z drukarki przez sieć bezprzewodową.

Udostępnianie drukarki w środowisku Windows

- 1 Przygotuj komputery do udostępniania drukarki:
 - a Zapewnij dostęp ze wszystkich komputerów korzystających z danej drukarki przez Otoczenie sieciowe, włączając udostępnianie plików i drukarek. Sprawdź w dokumentacji systemu Windows, jak włączyć udostępnianie plików i drukarek.
 - b Zainstaluj oprogramowanie drukarki na wszystkich komputerach korzystających z drukarki.
- 2 Określ drukarkę:
 - a Na komputerze, do którego jest podłączona drukarka, wykonaj jedną z poniższych czynności:
 - 1 Kliknij przycisk  lub przycisk **Start** i wybierz polecenie **Uruchom**.
 - 2 W polu Rozpocznij wyszukiwanie lub Uruchamianie wpisz **sterowanie drukarką**.
 - 3 Naciśnij klawisz **Enter** lub kliknij przycisk **OK**.
 - b Kliknij prawym przyciskiem myszy nazwę używanej drukarki.
 - c Kliknij polecenie **Udostępnianie** lub **Właściwości drukarki**.

- d Na karcie Udostępnianie wybierz opcję **Udostępniaj tę drukarkę** lub **Udostępniaj jako**.
 - e Nadaj łatwo rozpoznawalną nazwę, a następnie kliknij przycisk **OK**.
- 3 Zlokalizuj drukarkę ze zdalnego komputera:
- Uwaga:** Zdalny komputer to taki, do którego nie jest podłączona drukarka.
- a Wykonaj jedną z poniższych procedur:
 - 1 Kliknij przycisk  lub przycisk **Start** i wybierz polecenie **Uruchom**.
 - 2 W polu Rozpocznij wyszukiwanie lub Uruchamianie wpisz **sterowanie drukarką**.
 - 3 Naciśnij klawisz **Enter** lub kliknij przycisk **OK**.
 - b Kliknij prawym przyciskiem myszy nazwę używanej drukarki.
 - c Kliknij polecenie **Właściwości** lub **Właściwości drukarki**.
 - d Kliknij kolejno opcje **Porty** > **Dodaj port** > **Port lokalny** > **Nowy port**.
 - e Zgodnie z uniwersalną konwencją nazw UNC (Universal Naming Convention) wprowadź **nazwę portu** składającą się z nazwy serwera i charakterystycznej nazwy drukarki, która została określona w punkcie krok 2 na stronie 79. Nazwa powinna być podana w formacie `\\serwer\drukarka`.
 - f Kliknij przycisk **OK**.
 - g Kliknij przycisk **Zamknij** w oknie dialogowym Porty drukarki.
 - h Upewnij się, że na karcie Porty został wybrany nowy port, a następnie kliknij przycisk **Zastosuj**.
 - i Kliknij przycisk **OK**.

Udostępnianie drukarki w środowisku Macintosh

- 1 Na pulpicie programu Finder wybierz kolejno opcje **Help** (Pomoc) > **Mac Help** (Pomoc dla systemu Mac).
- 2 W polu wyszukiwania wpisz tekst **sharing the printer on a network** („udostępnianie drukarki w sieci”), a następnie naciśnij klawisz **Return**.
- 3 Wybierz tylko *jedną* z następujących opcji:
 - **Sharing your printer with Mac OS X users** (Udostępnianie drukarki użytkownikom systemu Mac OS X) — pozwala innym podłączonym do sieci komputerom Macintosh z systemem Mac OS X w wersji 10.4 lub nowszej używać dowolnej drukarki podłączonej do komputera Macintosh.
 - **Sharing your printer with Windows users** (Udostępnianie drukarki użytkownikom systemu Windows) — pozwala podłączonym do sieci komputerom z systemem Windows używać dowolnej drukarki podłączonej do komputera Macintosh.
- 4 Postępuj zgodnie z instrukcjami wyświetlanymi na ekranie komputera.

Uwaga: Użytkownicy systemu Windows powinni zajrzeć do dokumentacji systemu Windows w celu uzyskania informacji na temat dodawania drukarki sieciowej podłączonej do komputera Macintosh.

Często zadawane pytania dotyczące pracy w sieci

Czym jest standard WPS (Wi-Fi Protected Setup)?

Wi-Fi Protected Setup (WPS) jest prostą i bezpieczną konfiguracją umożliwiającą utworzenie domowej sieci bezprzewodowej z włączonymi zabezpieczeniami bez wcześniejszej znajomości technologii Wi-Fi. Dla urządzeń sieciowych nie jest wymagane konfigurowanie nazwy sieci (SSID), klucza WEP ani hasła WPA.

Uwaga: Standard WPS obsługuje tylko sieci, w których komunikacja odbywa się przez punkty dostępu (routery bezprzewodowe).

Drukarka obsługuje następujące metody połączeń z siecią bezprzewodową:

- *Kod PIN* (Personal Identification Number) — w ustawieniach sieci bezprzewodowej drukarki wprowadzany jest kod PIN punktu dostępu.
- *Konfiguracja przyciskowa* (PBC) — w określonym przedziale czasu należy nacisnąć przyciski na drukarce i urządzeniu punktu dostępu.

Aby sprawdzić, czy punkt dostępu ma certyfikat WPS, należy poszukać następujących oznaczeń:



Logo WPS można znaleźć na bokach, na górze lub na spodzie punktu dostępu.

Więcej informacji na temat uzyskiwania dostępu do ustawień sieci bezprzewodowej i określania, czy punkt dostępu jest zgodny ze standardem WPS można znaleźć w dokumentacji dostarczonej z punktem dostępu, a także uzyskać od obsługi technicznej systemu.

Gdzie znaleźć klucz WEP lub hasło WPA?

- Skontaktuj się z administratorem systemu.
 - Osoba, która skonfigurowała sieć, zwykle dysponuje kluczem WEP lub hasłem WPA.
 - Jeśli sieć bezprzewodowa została skonfigurowana przez *operatora internetowego* (ISP), informacje te mogą znajdować się w dostarczonej przez niego dokumentacji.

- Zapoznaj się z dokumentacją dostarczoną z punktem dostępu (routerem bezprzewodowym).

Jeśli punkt dostępu korzysta z ustawień domyślnych, żądane informacje można znaleźć w jego dokumentacji.

- Przejrzyj ustawienia zabezpieczeń punktu dostępu.

1 Uruchom przeglądarkę sieci Web, a następnie wprowadź adres IP punktu dostępu w polu adresu.

Uwagi:

- Aby uzyskać adres IP punktu dostępu, zapoznaj się z dokumentacją dołączoną do niego lub skontaktuj się z administratorem systemu.
- W przypadku używania serwera proxy wyłącz go tymczasowo, aby prawidłowo załadować stronę sieci Web.

2 Po wyświetleniu monitu podaj nazwę użytkownika i hasło do punktu dostępu.

Uwaga: Klucz WEP i hasło WPA nie są tym samym co hasło do punktu dostępu. Hasło umożliwia dostęp do ustawień punktu dostępu. Klucz WEP lub hasło WPA umożliwiają drukarkom i komputerom dołączenie do sieci bezprzewodowej.

3 Znajdź klucz WEP lub hasło WPA.

Co to jest SSID?

Service Set Identifier (SSID) to nazwa identyfikująca sieć bezprzewodową. Wszystkie urządzenia w sieci muszą znać identyfikator SSID sieci bezprzewodowej, ponieważ w przeciwnym przypadku nie będą się mogły ze sobą komunikować. Zwykle sieć bezprzewodowa rozsyła identyfikator SSID, umożliwiając przyłączenie się do sieci urządzeniom znajdującym się w pobliżu. Czasem identyfikator SSID nie jest rozsyłany ze względów bezpieczeństwa.

Identyfikator SSID może zawierać do 32 znaków alfanumerycznych.

Gdzie można znaleźć identyfikator SSID?

- Przejrzyj ustawienia punktu dostępu (routera bezprzewodowego).
Większość punktów dostępu bezprzewodowego ma wbudowany serwer sieci Web, do którego można uzyskać dostęp za pomocą przeglądarki sieci Web.
- Sprawdź, czy na komputerze został zainstalowany program do obsługi bezprzewodowej karty sieciowej.
Wiele kart sieciowych jest dostarczana z oprogramowaniem umożliwiającym wyświetlenie ustawień bezprzewodowych komputera, w tym identyfikatora SSID.

Jeśli nie możesz zlokalizować identyfikatora SSID za pomocą żadnej z tych metod, skontaktuj się z obsługą techniczną systemu.

Co to jest sieć?

Sieć to zbiór urządzeń, takich jak komputery, drukarki, koncentratory Ethernet, punkty dostępu i routery, połączonych i komunikujących się ze sobą za pomocą przewodów lub bezprzewodowo. Sieć może być przewodowa, bezprzewodowa lub przeznaczona do podłączania zarówno urządzeń przewodowych, jak i bezprzewodowych.

Jak rozpoznać typ zabezpieczeń używany w sieci?

- Skontaktuj się z administratorem systemu.
Osoba, która skonfigurowała sieć, zwykle dysponuje danymi dotyczącymi komunikacji bezprzewodowej.
- Zapoznaj się z dokumentacją dostarczoną z punktem dostępu (routerem bezprzewodowym).
- Sprawdź znaki hasła używanego w celu uzyskiwania dostępu do sieci bezprzewodowej.

Jeśli hasło nie jest używane, wybierz opcję **Brak zabezpieczeń**.

Znaki	Typ zabezpieczeń
Dokładnie 10 lub 26 znaków szesnastkowych <i>lub</i> Dokładnie 5 lub 13 znaków ASCII	WEP
Dokładnie 64 znaki szesnastkowe <i>lub</i> Od 8 do 63 znaków ASCII	WPA lub WPA2

Uwagi:

- Znaki szesnastkowe należą do zakresów: A–F, a–f oraz 0–9.
 - Znaki ASCII to litery, liczby i symbole, które można znaleźć na klawiaturze.
- Przejrzyj ustawienia zabezpieczeń punktu dostępu.
 - 1 Uruchom przeglądarkę sieci Web, a następnie wprowadź adres IP punktu dostępu w polu adresu.

Uwagi:

- Aby uzyskać adres IP punktu dostępu, zapoznaj się z dokumentacją dołączoną do niego lub skontaktuj się z administratorem systemu.
- W przypadku używania serwera proxy wyłącz go tymczasowo, aby prawidłowo załadować stronę sieci Web.

- 2 Po wyświetleniu monitu podaj nazwę użytkownika i hasło do punktu dostępu.

Uwaga: Klucz WEP i hasło WPA nie są tym samym co hasło do punktu dostępu. Hasło umożliwia dostęp do ustawień punktu dostępu. Klucz WEP lub hasło WPA umożliwiają drukarkom i komputerom dołączenie do sieci bezprzewodowej.

- 3 Znajdź klucz WEP lub hasło WPA.

Jaka jest konfiguracja sieci domowych?

W celu komunikacji między sobą komputery stacjonarne, przenośne i drukarki muszą być połączone za pomocą kabli i/lub muszą mieć wbudowane lub zainstalowane bezprzewodowe karty sieciowe.

Istnieje wiele różnych możliwości konfiguracji sieci. Poniżej przedstawiono cztery typowe przykłady.

Uwaga: Na poniższych diagramach przedstawiono drukarki z wbudowanymi wewnętrznymi serwerami druku umożliwiającymi komunikację w sieci.

Przykłady sieci bezprzewodowych

Konfiguracja 1: mieszane połączenia przewodowe i bezprzewodowe w sieci z dostępem do Internetu

- Wszystkie komputery i drukarki łączą się z siecią za pośrednictwem routera z funkcjami obsługi sieci Ethernet i sieci bezprzewodowej.
- Niektóre komputery i drukarki łączą się z routerem bezprzewodowo, zaś inne — za pośrednictwem połączenia przewodowego.

- Sieć jest połączona z Internetem przy użyciu modemu DSL lub modemu kablowego.

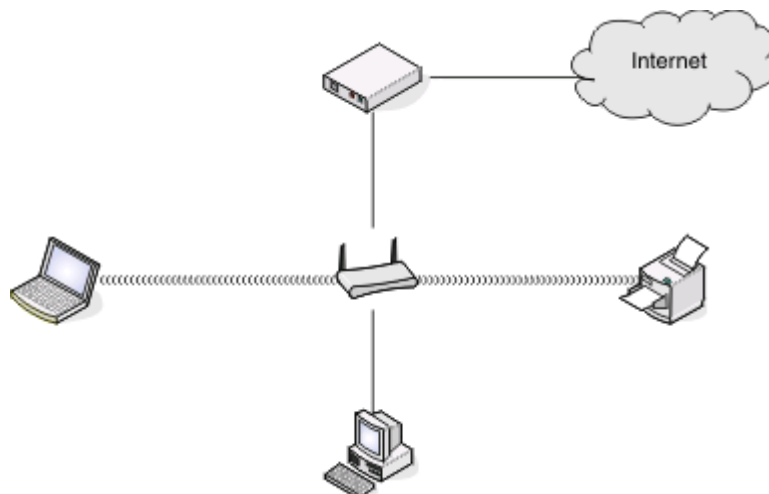

Konfiguracja 2: sieć bezprzewodowa z dostępem do Internetu

- Wszystkie komputery i drukarki łączą się z Internetem za pośrednictwem punktu dostępu bezprzewodowego lub routera bezprzewodowego.
- Punkt dostępu bezprzewodowego umożliwia połączenie sieci z Internetem przy użyciu modemu DSL lub modemu kablowego.

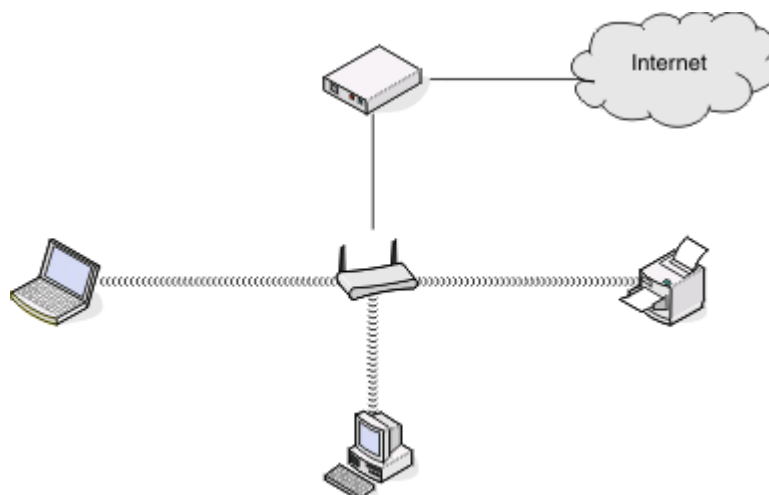

Konfiguracja 3: sieć bezprzewodowa bez dostępu do Internetu

- Komputery i drukarki łączą się z siecią za pośrednictwem punktu dostępu bezprzewodowego.
- Sieć nie ma połączenia z Internetem.

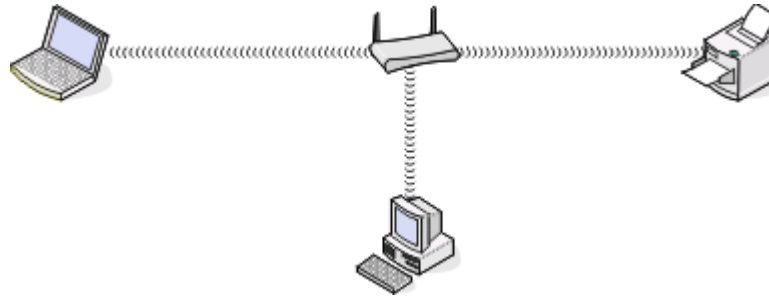

Konfiguracja 4: komputer połączony bezprzewodowo do drukarki bez dostępu do Internetu

- Komputer jest bezpośrednio połączony z drukarką bez użycia routera bezprzewodowego.
- Taka konfiguracja jest nazywana *siecią typu ad hoc*.
- Sieć nie ma połączenia z Internetem.

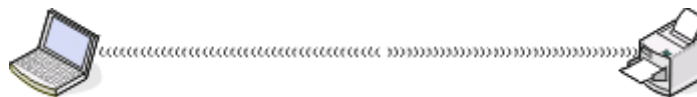

Uwaga: Większość komputerów może łączyć się równocześnie z tylko jedną siecią bezprzewodową. W przypadku korzystania z Internetu za pośrednictwem połączenia bezprzewodowego łączność z Internetem zostanie utracona, jeśli użytkownik jest połączony z siecią typu ad hoc.

Do czego jest potrzebny kabel instalacyjny?

Podczas konfigurowania drukarki w sieci bezprzewodowej konieczne jest tymczasowe połączenie drukarki z komputerem przy użyciu kabla instalacyjnego. To tymczasowe połączenie służy do konfigurowania ustawień sieci bezprzewodowej drukarki.

Jak podłączyć kabel instalacyjny?

Kabel instalacyjny należy podłączyć do portu USB komputera oraz do kwadratowego złącza z tyłu drukarki. Takie połączenie umożliwi skonfigurowanie drukarki do instalacji sieciowej lub lokalnie podłączonej.

- 1 Podłącz duże, prostokątne złącze do dowolnego portu USB komputera. Porty USB mogą się znajdować z przodu lub z tyłu komputera i mogą być ustawione pionowo lub poziomo.

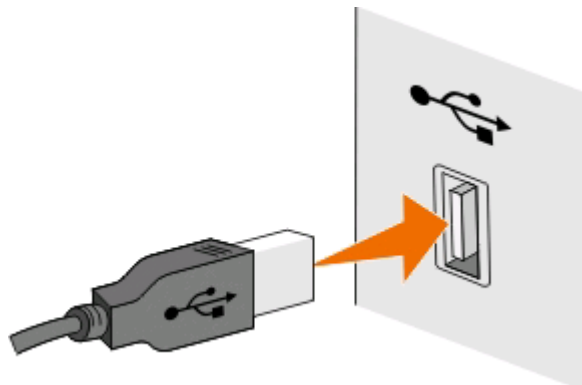

- 2 Podłącz małe, kwadratowe złącze z tyłu drukarki.

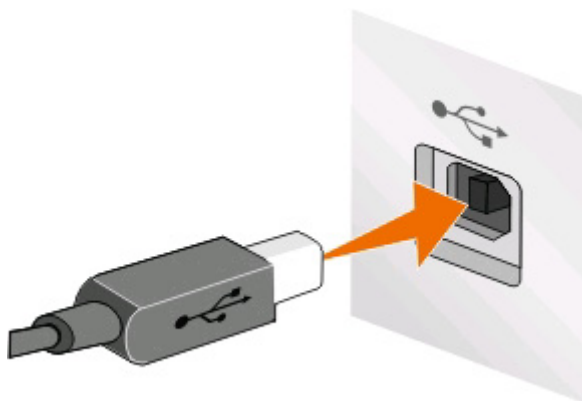

- 3 Postępuj zgodnie z instrukcjami wyświetlanymi na ekranie.

Jaka jest różnica między siecią w trybie infrastruktury a siecią w trybie ad hoc?

Sieci bezprzewodowe mogą pracować w jednym z dwóch trybów: infrastruktura i ad hoc.

W trybie *infrastruktury* wszystkie urządzenia w sieci bezprzewodowej komunikują się ze sobą za pośrednictwem punktu dostępu (routera bezprzewodowego).

W trybie *ad hoc* komputer z bezprzewodową kartą sieciową komunikuje się bezpośrednio z drukarką wyposażoną w bezprzewodowy serwer druku.

	Tryb infrastruktury	Tryb ad hoc
Charakterystyka		
Komunikacja	Za pośrednictwem punktu dostępu	Bezpośrednio między urządzeniami
Bezpieczeństwo	Więcej opcji zabezpieczeń	WEP lub bez zabezpieczeń

	Tryb infrastruktury	Tryb ad hoc
Zasięg	Uzależniony od zasięgu i liczby punktów dostępu	Ograniczony do zasięgu poszczególnych urządzeń w sieci
Szybkość	Zwykle większa	Zwykle mniejsza
Wymagania dla wszystkich urządzeń		
Unikalny adres IP dla każdego urządzenia	Tak	Tak
Ustawienie trybu	Tryb infrastruktury	Tryb ad hoc
Ten sam identyfikator SSID	Tak, włącznie z punktem dostępu bezprzewodowego	Tak
Ten sam kanał	Tak, włącznie z punktem dostępu bezprzewodowego	Tak

Zaleca się konfigurowanie sieci w trybie infrastruktury przy użyciu dysku CD z oprogramowaniem instalacyjnym. Tryb infrastruktury zapewnia:

- zwiększone bezpieczeństwo sieci,
- większą niezawodność,
- wyższą wydajność,
- łatwiejszą konfigurację.

Znajdowanie siły sygnału

Urządzenia bezprzewodowe mają wbudowane anteny transmitujące i odbierające sygnały radiowe. Wyświetlane na stronie konfiguracji sieci drukarki informacje o sile sygnału wskazują moc, z jaką transmitowany sygnał jest odbierany. Na siłę sygnału wpływa wiele czynników. Jednym z nich są zakłócenia wywoływane przez inne urządzenia bezprzewodowe lub sprzęty takie jak kuchenki mikrofalowe. Kolejnym czynnikiem jest odległość. Im dalej od siebie są położone dwa urządzenia bezprzewodowe, tym większe jest prawdopodobieństwo, że sygnał komunikacyjny będzie słabszy.

Siła sygnału odbieranego przez komputer może mieć wpływ na połączenie drukarki z siecią podczas konfiguracji. Po zainstalowaniu bezprzewodowej karty sieciowej w komputerze na pasku zadań najprawdopodobniej została umieszczona ikona. Kliknij ją dwukrotnie i sprawdź siłę, z jaką komputer odbiera sygnał bezprzewodowy z sieci.

Aby polepszyć jakość sygnału, usuń źródła zakłóceń i/lub przesuń urządzenia bezprzewodowe bliżej punktu dostępu bezprzewodowego (routera bezprzewodowego).

Jak można zwiększyć moc sygnału sieci bezprzewodowej?

Głównym powodem problemów, jakie mają drukarki bezprzewodowe z komunikacją za pośrednictwem sieci, jest słaba jakość sygnału bezprzewodowego. Jeśli sygnał jest za słaby, zbyt zniekształcony lub tłumiony przez jakiś przedmiot, nie może przenosić informacji między punktem dostępowym a drukarką. W celu sprawdzenia, czy drukarka odbiera silny sygnał z punktu dostępowego, należy wydrukować stronę konfiguracji sieci. W polu Quality (Jakość) jest podana względna moc sygnału sieci bezprzewodowej odbieranego przez drukarkę. Spadki mocy sygnału mogą jednak mieć charakter przejściowy i mimo że jakość sygnału wygląda na dobrą, w pewnych warunkach może się znacznie pogorszyć.

Jeśli wydaje się, że przyczyną problemów z komunikacją między punktem dostępowym (routerem bezprzewodowym) a drukarką jest moc sygnału, należy wypróbować co najmniej jeden z poniższych środków zaradczych:

Uwagi:

- Rozwiązania opisane poniżej dotyczą sieci w trybie infrastruktury. W przypadku korzystania z sieci typu ad hoc należy dostosować umiejscowienie komputera, jeśli w rozwiązaniu zalecana jest zmiana umiejscowienia punktu dostępu.
- Sieci typu ad hoc mają o wiele mniejszy zasięg niż sieci w trybie infrastruktury. Należy spróbować przysunąć drukarkę bliżej komputera, jeśli występują problemy z ich wzajemną komunikacją.

PRZENIESIENIE DRUKARKI BLIŻEJ PUNKTU DOSTĘPOWEGO

Jeśli drukarka znajduje się za daleko od punktu dostępowego, nie będzie mogła komunikować się z innymi urządzeniami w sieci. W przypadku większości sieci bezprzewodowych działających w budynkach maksymalna odległość między punktem dostępowym a drukarką wynosi około 30 metrów. Dystans ten może być większy lub mniejszy w zależności od topografii sieci i ograniczeń punktu dostępowego.

USUNIĘCIE PRZESZKÓD MIĘDZY PUNKTEM DOSTĘPOWYM A DRUKARKĄ

Sygnał sieci bezprzewodowej nadawany z punktu dostępowego potrafi przenikać przez większość przedmiotów. Niemal wszystkie ściany, podłogi, meble i inne obiekty nie stanowią przeszkody dla sygnału sieci bezprzewodowej. Występują jednak pewne materiały, na przykład zawierające metal i beton, które mają za dużą gęstość, aby sygnał mógł się przez nie przedostać. Drukarkę i punkt dostępowy należy ustawić w taki sposób, aby sygnał nie był tłumiony przez takie obiekty.

USUNIĘCIE ŹRÓDEŁ ZAKŁÓCEŃ

Inne częstotliwości radiowe mogą powodować problemy z jakością sygnału sieci bezprzewodowej, w wyniku których występują kłopoty z drukowaniem, które pojawiają się i znikają.

- W miarę możliwości należy wyłączać potencjalne źródła zakłóceń.
- Podczas drukowania za pośrednictwem sieci bezprzewodowej należy unikać korzystania z kucharek mikrofalowych, telefonów bezprzewodowych (ale nie telefonów komórkowych), urządzeń typu „elektronika niania”, prawie wszystkich urządzeń kuchennych, bezprzewodowych urządzeń monitorujących, a także wszelkich urządzeń wyposażonych w silnik.
- Jeśli w sąsiedztwie działa inna sieć bezprzewodowa, należy zmienić kanał w punkcie dostępowym.
- Nie wolno umieszczać punktu dostępowego na drukarce lub innym urządzeniu elektronicznym. Takie urządzenia również mogą zakłócać sygnał sieci bezprzewodowej.

ROZMIESZCZENIE ELEMENTÓW SIECI Z MYŚLĄ O OGRANICZENIU TŁUMIENIA SYGNAŁU

Nawet jeśli sygnał sieci bezprzewodowej jest w stanie przeniknąć przez dany przedmiot, zostaje on nieco osłabiony. Jeśli przechodzi przez zbyt wiele obiektów, może zostać znacznie stłumiony. Wszystkie przedmioty pochłaniają część przechodzącego przez nie sygnału sieci bezprzewodowej, ale niektóre rodzaje obiektów mają na tyle dużą tłumienność, że powodują problemy z komunikacją. Punkt dostępowy należy ustawić w pomieszczeniu najwyżej jak to tylko możliwe, aby uniknąć tłumienia sygnału.

W jaki sposób można się upewnić, że komputer i drukarka są podłączone do tej samej sieci bezprzewodowej?

Jeśli drukarka nie jest podłączona do tej samej sieci bezprzewodowej co komputer, nie będzie można drukować przez sieć bezprzewodową. Identyfikator SSID drukarki musi odpowiadać identyfikatorowi SSID komputera, jeśli komputer jest już podłączony do sieci bezprzewodowej.

Użytkownicy systemu Windows

1 Uzyskaj identyfikator SSID sieci, do której jest podłączony komputer:

- a Wprowadź adres IP punktu dostępu (routera bezprzewodowego) w polu adresu strony sieci Web w przeglądarce.

Jeśli nie znasz adresu IP punktu dostępu:

- 1 Kliknij przycisk  lub przycisk **Start** i wybierz polecenie **Uruchom**.
- 2 W polu Rozpocznij wyszukiwanie lub Uruchom wpisz polecenie **cmd**.
- 3 Naciśnij klawisz **Enter** lub kliknij przycisk **OK**.
- 4 Wpisz polecenie **ipconfig** i naciśnij klawisz **Enter**. Sprawdź sekcję Połączenie sieci bezprzewodowej:
 - Wpis „Brama domyślna” dotyczy zazwyczaj punktu dostępu.
 - Adres IP jest wyświetlany w postaci czterech liczb oddzielonych kropkami, na przykład 192.168.2.134.

b Po pojawieniu się monitu wpisz nazwę użytkownika i hasło routera.

c Kliknij przycisk **OK**.

d W obszarze ustawień sieci bezprzewodowej znajdź identyfikator SSID.

e Zanotuj identyfikator SSID.

Uwaga: Upewnij się, że kod jest zanotowany poprawnie, z uwzględnieniem wielkości liter.

2 Uzyskaj identyfikator SSID sieci, do której jest podłączona drukarka:

- a Wydrukuj na drukarce stronę konfiguracji sieci.
- b W obszarze Komunikacja bezprzewodowa odszukaj identyfikator **SSID**.

3 Porównaj identyfikatory SSID komputera i drukarki.

Jeśli identyfikatory SSID są takie same, oznacza to, że zarówno komputer, jak i drukarka są podłączone do tej samej sieci bezprzewodowej.

Jeśli identyfikatory SSID nie są takie same, uruchom ponownie narzędzie, aby skonfigurować drukarkę do pracy w sieci bezprzewodowej używanej przez komputer.

Na komputerze Macintosh ze stacją bazową AirPort

W systemie Mac OS X w wersji 10.5 lub nowszej

1 W menu Apple przejdź do opcji:

System Preferences (Preferencje systemu) > **Network** (Sieć) > **AirPort**.

Identyfikator SSID sieci, do której jest podłączony komputer, jest wyświetlany w menu Network Name (Nazwa sieci).

2 Zanotuj identyfikator SSID.

W systemie Mac OS X w wersji 10.4 lub starszej

1 W programie Finder przejdź do opcji:

Applications (Aplikacje) > **Internet Connect** (Połączenie z Internetem) > **AirPort**.

Identyfikator SSID sieci, do której jest podłączony komputer, jest wyświetlany w menu Network (Sieć).

2 Zanotuj identyfikator SSID.

Na komputerze Macintosh z punktem dostępu

1 Wpisz adres IP punktu dostępu w polu adresu przeglądarki sieci Web i przejdź do kroku 2.

Jeśli nie znasz adresu IP punktu dostępu, wykonaj następujące czynności:

a W menu Apple przejdź do opcji:

System Preferences (Preferencje systemu) > **Network** (Sieć) > **AirPort**.

b Kliknij opcję **Advanced** (Zaawansowane) lub **Configure** (Konfiguruj).

c Kliknij opcję **TCP/IP**.

Pozycja Router zazwyczaj oznacza punkt dostępu.

2 Po pojawieniu się monitu wpisz nazwę i hasło użytkownika, a następnie kliknij przycisk **OK**.

3 W obszarze ustawień sieci bezprzewodowej znajdź identyfikator SSID.

4 Zanotuj identyfikator SSID, typ zabezpieczeń oraz klucz WEP/hasło WPA, o ile zostaną one wyświetlone.

Uwagi:

- Upewnij się, że informacje na temat sieci są zanotowane poprawnie, z uwzględnieniem wielkości liter.
- Identyfikator SSID i klucze WEP lub hasło WPA przechowuj w bezpiecznym miejscu na wypadek, gdyby okazały się przydatne w przyszłości.

Czy można korzystać z drukarki równocześnie przez złącze USB i połączenie sieciowe?

Tak. Drukarka obsługuje równoczesne połączenia USB i sieciowe. Drukarkę można skonfigurować na następujące sposoby:

- Drukarka lokalna (podłączona do komputera przy użyciu kabla USB)
- Sieć bezprzewodowa
- Jednocześnie sieć bezprzewodowa i drukarka lokalna

Co to jest adres MAC?

Adres MAC (Media Access Control) jest 48-bitowym identyfikatorem skojarzonym z urządzeniem sieciowym. Adres MAC jest również nazywany adresem fizycznym, ponieważ jest powiązany z urządzeniem, a nie z jego oprogramowaniem. Adres MAC jest wyświetlany jako liczba w systemie szesnastkowym w następującym formacie: 01-23-45-67-89-AB.

Zmiana adresu MAC urządzenia sieciowego jest możliwa, jednak rzadko się ją przeprowadza. Z tego powodu adresy MAC są uważane za stałe. Adres IP może łatwo ulec zmianie, dlatego adres MAC jest bardziej niezawodną metodą identyfikowania określonego urządzenia w sieci.

Routery z funkcjami zabezpieczeń mogą być wyposażone w funkcję filtrowania adresów MAC w sieciach. Dzięki temu możliwe jest zarządzanie listą urządzeń z dostępem do sieci identyfikowanych według adresów MAC oraz uniemożliwienie dostępu niepożądanym urządzeniom. Jeśli w sieci używana jest funkcja filtrowania adresów MAC, należy dodać adres MAC drukarki do listy urządzeń z dostępem do sieci.

Jak znaleźć adres MAC?

Urządzenia sieciowe mają zwykle unikatowy numer identyfikacyjny sprzętu, który odróżnia je od innych urządzeń w sieci. Nazywany jest on adresem MAC (Media Access Control).

Podczas instalowania drukarki w sieci upewnij się, że została wybrana drukarka z prawidłowym adresem MAC.

Etykieta z adresem MAC znajduje się wewnątrz drukarki.

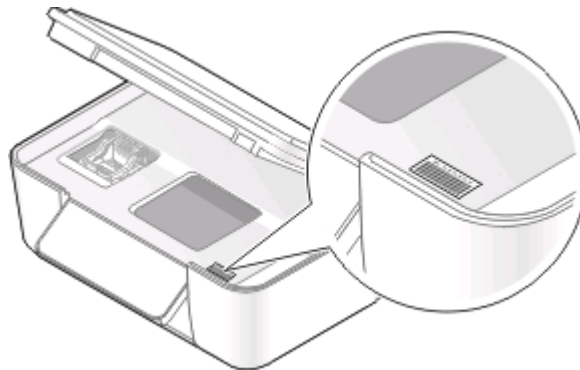

Adres MAC wewnętrznego serwera druku jest ciągiem liter i cyfr. Inne urządzenia czasami korzystają z typu adresu MAC nazywanego *adresem UAA (Universally Administered Address)*.



Uwaga: W punkcie dostępu (routerze) można skonfigurować listę adresów MAC, która zezwala na podłączenie do sieci wyłącznie urządzeń o odpowiednich adresach MAC. Funkcja ta nosi nazwę *filtrowania adresów MAC*. Jeśli w punkcie dostępu włączono funkcję filtrowania adresów MAC, w celu dodania drukarki do sieci należy najpierw dodać adres MAC drukarki do listy filtra adresów MAC.

Co to jest adres IP?

Adres IP jest unikatowym numerem używanym przez urządzenia (takie jak drukarka bezprzewodowa, komputer i punkt dostępu bezprzewodowego) w sieci IP w celu wzajemnego lokalizowania się i komunikacji. Urządzenia mogą komunikować się w sieci IP tylko wtedy, gdy ich adresy IP są unikatowe i prawidłowe. Adres IP urządzenia jest unikatowy wtedy, gdy żadne inne urządzenie w danej sieci nie ma tego samego adresu IP.

Adres IP jest grupą czterech liczb oddzielonych kropkami. Przykładowym adresem IP jest 192.168.100.110.

Co to jest protokół TCP/IP?

Funkcjonowanie sieci jest możliwe dzięki przesyłaniu danych między urządzeniami, takimi jak komputery, drukarki itp. przez przewody lub jako sygnał transmitowany bezprzewodowo. Przesyłanie danych umożliwia zestawy reguł transmisji danych, nazywane *protokołami*. Protokół można porównać do języka — podobnie jak język posiada reguły, które umożliwiają uczestnikom wzajemną komunikację.

W różnego typu sieciach są używane rozmaite protokoły, jednak najpopularniejszy jest protokół *Transmission Control Protocol/Internet Protocol* (TCP/IP). Protokół TCP/IP jest używany do przesyłania danych w Internecie, a także w większości sieci firmowych i domowych.

Komputery nie rozpoznają słów i do komunikacji z nimi używane są liczby; w związku z tym w przypadku protokołu TCP/IP istnieje wymóg, aby każde urządzenie, które używa tego protokołu do komunikacji miało przypisany adres IP. Adresy IP są w istocie unikalnymi nazwami komputerów w formacie liczbowym, używanymi do przesyłania danych w sieci. Adresy IP umożliwiają protokołowi TCP/IP potwierdzanie żądań danych i ich odbioru przez różne urządzenia w sieci.

Jak znaleźć adres IP?

Użytkownicy systemu Windows

- 1 Kliknij przycisk  lub przycisk **Start**, a następnie kliknij polecenie **Uruchom**.
- 2 W polu Rozpocznij wyszukiwanie lub Uruchom wpisz polecenie **cmd**.
- 3 Naciśnij klawisz **Enter** lub kliknij przycisk **OK**.
- 4 Wpisz polecenie **ipconfig** i naciśnij klawisz **Enter**.

Adres IP zostanie wyświetlony w postaci czterech zestawów liczb oddzielonych kropkami, na przykład 192.168.0.100.

Użytkownicy komputerów Macintosh

- 1 W menu Apple przejdź do opcji:
About This Mac (Ten Macintosh...) > **More Info** (Więcej informacji)
- 2 W okienku Zawartość wybierz opcję **Sieć**.
- 3 W przypadku bezprzewodowego połączenia z siecią wybierz opcję **AirPort** na liście Active Services (Aktywne usługi).

Znajdowanie adresu IP drukarki

- Wydrukuj na drukarce stronę konfiguracji sieci.
W obszarze TCP/IP odszukaj identyfikator **Adres**.
- Sprawdź ustawienia drukarki.
 - 1 Przy użyciu panelu sterowania drukarki przejdź do opcji:
 > **Konfiguracja sieci** > **TCP/IP**
 - 2 Odszukaj identyfikator **Adres IP**.

W jaki sposób przypisywane są adresy IP?

Adres IP może zostać przypisany automatycznie przez sieć przy użyciu protokołu DHCP. Po skonfigurowaniu drukarki na komputerze wszystkie zadania drukowania są przez komputer wysyłane za pośrednictwem sieci przy użyciu tego adresu.

Jeśli adres IP nie zostanie przypisany automatycznie, podczas instalacji sieci bezprzewodowej po wybraniu drukarki z listy dostępnych drukarek należy ręcznie wprowadzić adres i inne informacje dotyczące konfiguracji sieci.

Co to jest indeks kluczy?

Punkt dostępu bezprzewodowego (router bezprzewodowy) można skonfigurować z maksymalnie czterema kluczami WEP. Jednakże w danym momencie w sieci może być używany tylko jeden klucz. Klucze są ponumerowane, a numer klucza nazywany jest jego indeksem. Wszystkie urządzenia w sieci bezprzewodowej muszą być skonfigurowane do użycia tego samego indeksu klucza, jeśli w punkcie dostępu bezprzewodowego skonfigurowanych jest wiele kluczy WEP.

Wybierz taki sam indeks kluczy dla drukarki, z jakiego korzysta bezprzewodowy punkt dostępu.



Konserwacja drukarki

Konserwowanie nabojów z atramentem

Oprócz zadań, które może wykonać użytkownik, drukarka co tydzień wykonuje automatyczny cykl konserwacji, jeśli jest podłączona do gniazda elektrycznego. Na krótko wychodzi z trybu oszczędzania energii lub na chwilę włącza zasilanie, jeśli było wyłączone.

Sprawdzanie poziomów atramentu

Korzystanie z panelu sterowania drukarki

- 1 Na panelu sterowania drukarki naciśnij przycisk .
- 2 Naciskaj przyciski strzałek, aby przewinąć do opcji **Przegląd**, a następnie naciśnij przycisk .
- 3 Ponownie naciśnij przycisk , aby wybrać opcję **Poziomy atram.**
- 4 Naciskaj przyciski strzałek, aby sprawdzić poziom atramentu w każdym naboju.

Za pomocą oprogramowania drukarki

Użytkownicy systemu Windows

- 1 Kliknij przycisk  lub przycisk **Start**.
- 2 Kliknij polecenie **Wszystkie programy** lub **Programy**, a następnie wybierz z listy folder programu drukarki.
- 3 Kliknij opcję **Strona główna drukarki**.
- 4 Wybierz drukarkę z listy rozwijanej drukarek.
- 5 Na karcie Przegląd kliknij przycisk **Sprawdź poziomy atramentu**.

Użytkownicy komputerów Macintosh



- 1 Kliknij dwukrotnie folder drukarki na pulpicie programu Finder.
- 2 Wybierz z listy pozycję **Printer Utility** (Narzędzie drukarki).
- 3 Sprawdź poziomy atramentu na karcie Maintenance (Przegląd).

Kalibrowanie głowicy drukującej

Jeśli znaki lub linie na wydrukowanym obrazie wyglądają na poszarpane lub faliste, konieczne może być przeprowadzenie kalibracji głowicy drukującej.

Korzystanie z panelu sterowania drukarki

- 1 Załaduj zwykły papier.
- 2 Na panelu sterowania drukarki naciśnij przycisk .

- 3 Naciskaj przyciski strzałek, aby przewinąć do opcji **Przegląd**, a następnie naciśnij przycisk .
 - 4 Naciskaj przyciski strzałek, aby przewinąć do opcji **Skalibruj drukarkę**, a następnie naciśnij przycisk .
 - 5 Naciśnij ponownie przycisk .
- Zostanie wydrukowana strona kalibracji.

Uwaga: Nie wyjmuj strony kalibracji przed zakończeniem drukowania.

Za pomocą oprogramowania drukarki

W systemie Windows

- 1 Załaduj zwykły papier.
- 2 Kliknij przycisk  lub przycisk **Start**.
- 3 Kliknij polecenie **Wszystkie programy** lub **Programy**, a następnie wybierz z listy folder programu drukarki.
- 4 Kliknij opcję **Strona główna drukarki**.
- 5 Wybierz drukarkę z listy rozwijanej drukarek.
- 6 Na karcie Przegląd kliknij opcję **Skalibruj naboje**.
- 7 Postępuj zgodnie z instrukcjami wyświetlanymi na ekranie komputera.

Użytkownicy komputerów Macintosh

- 1 Załaduj zwykły papier.
- 2 Kliknij dwukrotnie folder drukarki na pulpicie programu Finder.
- 3 Wybierz z listy pozycję **Printer Utility** (Narzędzie drukarki).
- 4 Na karcie Maintenance (Przegląd) w oknie dialogowym Printer Utility (Narzędzie drukarki) kliknij przycisk **Print Alignment Page** (Strona kalibracji druku).
- 5 Postępuj zgodnie z instrukcjami wyświetlanymi na ekranie komputera.

Jeśli kalibrację nabojów przeprowadzono w celu poprawy jakości wydruku, należy ponownie wydrukować dokument. Jeśli jakość wydruku nie uległa poprawie, należy wyczyścić dysze głowicy drukującej.





Czyszczenie dysz głowicy drukującej

Słaba jakość wydruków jest czasami spowodowana zatkaniem dysz głowicy drukującej. Wyczyść dysze głowicy drukującej, aby polepszyć jakość wydruków.

Uwagi:

- Czyszczenie dysz głowicy drukującej powoduje zużycie atramentu, zatem należy wykonywać tę operację tylko wtedy, gdy jest to niezbędne.
- Czyszczenie dokładne powoduje zużycie większej ilości atramentu, więc najpierw należy użyć opcji Wyczyść głow. druk., aby zaoszczędzić atrament.
- Jeśli poziomy atramentu są zbyt niskie, przed czyszczeniem dysz głowicy drukującej należy wymienić naboje drukujące.

Korzystanie z panelu sterowania drukarki

- 1 Na panelu sterowania drukarki naciśnij przycisk .
- 2 Naciskaj przyciski strzałek, aby przewinąć do opcji **Przegląd**, a następnie naciśnij przycisk .
- 3 Naciskaj przyciski strzałek, aby przewinąć do opcji **Wyczyść głowicę drukującą**, a następnie naciśnij przycisk .
- 4 Naciśnij przycisk , aby wyczyścić dysze głowicy drukującej.
Zostanie wydrukowana strona czyszczenia.

Za pomocą oprogramowania drukarki

W systemie Windows

- 1 Kliknij przycisk  lub przycisk **Start**.
- 2 Kliknij polecenie **Wszystkie programy** lub **Programy**, a następnie wybierz folder programu drukarki z listy.
- 3 Wybierz opcję **Strona główna drukarki**.
- 4 Na karcie Przegląd wybierz opcję **Wyczyść naboje**.

Użytkownicy komputerów Macintosh

- 1 Kliknij dwukrotnie folder drukarki na pulpicie programu Finder.
- 2 Wybierz z listy pozycję **Printer Utility** (Narzędzie drukarki).
- 3 Na karcie Maintenance (Przegląd) wybierz opcję **Clean Print Nozzles** (Wyczyść dysze drukujące).
Zostanie wydrukowana strona czyszczenia.

Czyszczenie zewnętrznej powierzchni drukarki

1 Upewnij się, że drukarka jest wyłączona i odłączona od gniazdka elektrycznego.



UWAGA — NIEBEZPIECZEŃSTWO PORAŻENIA PRĄDEM: W celu uniknięcia porażenia prądem elektrycznym podczas czyszczenia zewnętrznej powierzchni drukarki należy przed rozpoczęciem czyszczenia wyjąć przewód zasilający z gniazdka elektrycznego i odłączyć wszystkie kable prowadzące do drukarki.

2 Usuń z drukarki cały papier.

3 Zwilż wodą czystą, niestrzępiącą się ściereczkę.

Ostrzeżenie — istnieje możliwość uszkodzenia: Nie należy używać środków czyszczących ani detergentów stosowanych w gospodarstwie domowym, gdyż mogą one uszkodzić wykończenie drukarki.

4 Wytrzyj jedynie zewnętrzną powierzchnię drukarki, upewniając się, że wszelkie pozostałości atramentu, które zgromadziły się na tacy na wydruki, zostały usunięte.

Ostrzeżenie — istnieje możliwość uszkodzenia: Używanie wilgotnej ściereczki do czyszczenia wnętrza drukarki może spowodować jej uszkodzenie.

5 Przed rozpoczęciem nowego zadania drukowania upewnij się, że drukarka już wyschła.

Czyszczenie szyby skanera

1 Zwilż wodą czystą, niestrzępiącą się ściereczkę.

2 Delikatnie przetrzyj szybę skanera.

Uwaga: Przed umieszczeniem dokumentu na szybie skanera należy się upewnić, że atrament lub płyn korekcyjny na dokumencie jest suchy.

Rozwiązywanie problemów

Przed przystąpieniem do rozwiązywania problemu

Poniższa lista kontrolna pozwala rozwiązać większość problemów z drukarką:

- Upewnij się, że przewód zasilający jest podłączony do drukarki i do działającego gniazdka elektrycznego.
- Upewnij się, że drukarka nie jest podłączona do żadnych filtrów przeciwprzepięciowych, zasilaczy awaryjnych ani przedłużaczy.
- Upewnij się, że drukarka jest włączona.
- Upewnij się, że drukarka jest prawidłowo podłączona do komputera, serwera druku lub innego punktu dostępu do sieci.
- Sprawdź, czy drukarka wyświetla jakies komunikaty o błędach i usuń ich przyczyny.
- Sprawdź, czy są wyświetlane jakies komunikaty o zacięciu papieru i usuń zakleszczony papier.
- Sprawdź naboje drukujące i w razie potrzeby wymień je na nowe.
- Skorzystaj z Centrum obsługi, aby zidentyfikować i usunąć problem (dotyczy tylko systemu Windows).
- Wyłącz drukarkę, odczekaj około 10 sekund, a następnie włącz ją ponownie.

Korzystanie z Centrum obsługi w celu rozwiązywania problemów z drukarką

W Centrum obsługi podane są krok po kroku sposoby rozwiązywania problemów oraz łącza do zadań konserwacji drukarki i obsługi klienta.

Aby otworzyć Centrum obsługi, użyj jednej z następujących metod:

Metoda 1	Metoda 2
Jeśli pojawi się okno dialogowe komunikatu o błędzie, kliknij łącze W celu uzyskania dodatkowej pomocy skorzystaj z Centrum obsługi .	<ol style="list-style-type: none">1 Kliknij przycisk  lub Start.2 Kliknij polecenie Wszystkie programy lub Programy, a następnie wybierz folder programu drukarki z listy.3 Kliknij opcję Strona główna drukarki.4 Na karcie Obsługa wybierz opcję Centrum obsługi.

Jeśli rozwiązywanie problemów okaże się niewystarczające

Odwiądź naszą witrynę pod adresem support.dell.com w celu skorzystania z:

- Pomocy technicznej online udzielanej „na żywo”
- Numerów kontaktowych telefonicznej pomocy technicznej





Rozwiązywanie problemów z instalacją

- „Na wyświetlaczu pojawia się niewłaściwy język” na stronie 99
- „Błędy głowicy drukującej” na stronie 99
- „Nie można zainstalować oprogramowania” na stronie 102
- „Nie można wydrukować zadania drukowania lub brakuje części jego stron” na stronie 102
- „Drukarka drukuje puste strony” na stronie 103
- „Drukarka jest zajęta lub nie odpowiada” na stronie 104
- „Nie można usunąć dokumentów z kolejki drukowania” na stronie 104
- „Nie można drukować za pośrednictwem połączenia USB” na stronie 105







Na wyświetlaczu pojawia się niewłaściwy język

Jeśli problem nie zostanie rozwiązany przy użyciu listy „Przed rozwiązywaniem problemów”, należy spróbować jednego lub kilku następujących sposobów:

ZMIENŃ JĘZYK W MENU DRUKARKI

- 1 Na panelu sterowania drukarki naciśnij przycisk .
- 2 Za pomocą przycisków strzałek wybierz pozycję **Domyślne**, a następnie naciśnij przycisk .
- 3 Za pomocą przycisków strzałek wybierz opcję **Ustaw domyślne**, a następnie naciśnij przycisk .
- 4 Za pomocą przycisków strzałek wybierz opcję **Użyj fabrycznych**, a następnie naciśnij przycisk .
- 5 Wykonaj wstępne konfigurowanie drukarki.

ZMIENŃ JĘZYK ZA POMOCĄ KOMBINACJI KLAWISZY (JEŚLI NIE ROZUMIESZ AKTUALNEGO JĘZYKA)

- 1 Wyłącz drukarkę.
Uwaga: Jeśli w menu Ustawienia został wprowadzony limit czasu dla trybu oszczędzania energii, naciśnij przycisk  i przytrzymaj go przez trzy sekundy, aby wyłączyć drukarkę.
- 2 Naciśnij i przytrzymaj przyciski  oraz , a następnie naciśnij i puść przycisk , aby włączyć drukarkę.
Uwaga: Nie zwalniasz przycisków  i  do momentu pojawienia się na wyświetlaczu opcji **Wybór języka** oznaczającej, że drukarka została zresetowana.
- 3 Wykonaj wstępne konfigurowanie drukarki.

Błędy głowicy drukującej

Jeśli problem nie zostanie rozwiązany przy użyciu listy „Przed rozwiązywaniem problemów”, należy spróbować następujących sposobów:

WYJMIJ I WŁÓŻ PONOWNIE GŁOWICĘ DRUKUJĄCĄ.

- 1 Otwórz drukarkę i podnieś zatrzask.



- 2 Wyjmij głowicę drukującą.



Ostrzeżenie — istnieje możliwość uszkodzenia: Nie wolno dotykać filtra atramentu głowicy drukującej ani jej dysz.

- 3 Przetrzyj styki przy użyciu czystej, niestrzępiącej się szmatki.
 - Na głowicy drukującej



- Na koszu głowicy drukującej

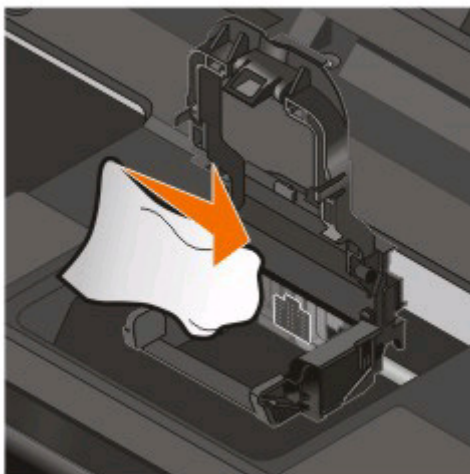

Ostrzeżenie — istnieje możliwość uszkodzenia: Nie wolno dotykać filtra atramentu głowicy drukującej ani jej dysz.



- 4 Włóż ponownie głowicę drukującą, a następnie zamknij zatrzask, aż się *zatrzaśnie*.



- 5 Zamknij drukarkę.

Uwaga: Jeśli wyjęcie i ponowne włożenie głowicy drukującej nie spowoduje usunięcia błędu, skontaktuj się z działem obsługi klienta.

Nie można zainstalować oprogramowania

Jeśli występują problemy przy instalowaniu albo drukarka nie jest widoczna na liście w folderze Drukarki lub jako dostępne urządzenie przy wysyłaniu zadania drukowania, można spróbować usunąć jej oprogramowanie, a następnie zainstalować je ponownie.

Przed ponownym zainstalowaniem oprogramowania wykonaj następujące czynności:

SPRAWDŹ, CZY UŻYTKOWANY KOMPUTER SPEŁNIA MINIMALNE WYMAGANIA SYSTEMOWE WYSZCZEGÓLNIONE NA OPAKOWANIU DRUKARKI

NA CZAS INSTALACJI OPROGRAMOWANIA WYŁĄCZ W SYSTEMIE WINDOWS PROGRAMY ZABEZPIECZAJĄCE

SPRAWDŹ POŁĄCZENIE USB

- 1 Sprawdź, czy kabel USB nie ma żadnych widocznych uszkodzeń. Jeśli kabel jest uszkodzony, wymień go na nowy.
- 2 Włóż do końca kwadratowy wtyk kabla USB do gniazda z tyłu drukarki.
- 3 Włóż prostokątny wtyk kabla USB dokładnie do portu USB komputera.
Port USB jest oznaczony symbolem .

Uwaga: Jeśli problemy nie ustąpią, spróbuj skorzystać z innego portu USB w komputerze. Być może kabel został podłączony do uszkodzonego portu.

ODŁĄCZ I PONOWNIE PODŁĄCZ ZASILACZ DRUKARKI

- 1 Wyłącz drukarkę, a następnie wyjmij przewód zasilający z gniazdka elektrycznego.
- 2 Delikatnie odłącz zasilanie od drukarki, a następnie podłącz je ponownie.
- 3 Podłącz przewód zasilający do gniazdka elektrycznego, a następnie włącz drukarkę.

Nie można wydrukować zadania drukowania lub brakuje części jego stron

Jeśli problem nie zostanie rozwiązany przy użyciu listy „Przed rozwiązywaniem problemów”, należy spróbować jednego lub kilku następujących sposobów:

UPEWNIJ SIĘ, ŻE NABOJE DRUKUJĄCE SĄ ZAINSTALOWANE PRAWIDŁOWO.

- 1 Włącz, a następnie otwórz drukarkę.
- 2 Upewnij się, że naboje są prawidłowo włożone.
Naboje powinny *zatrzasnąć się* mocno w gniazdach głowicy drukującej o odpowiadających im kolorach.
- 3 Zamknij drukarkę.

PRZED WYSŁANIEM ZADANIA DRUKOWANIA WYBIERZ UŻYTKOWANĄ DRUKARKĘ W OKNIE DIALOGOWYM DRUKOWANIE

UPEWNIJ SIĘ, ŻE ZADANIE DRUKOWANIA NIE ZOSTAŁO WSTRZYMANE

UPEWNIJ SIĘ, ŻE DRUKARKA JEST USTAWIONA W SYSTEMIE JAKO DOMYŚLNA

ODŁĄCZ I PONOWNIE PODŁĄCZ ZASILACZ DRUKARKI

- 1 Wyłącz drukarkę, a następnie wyjmij przewód zasilający z gniazdka elektrycznego.
- 2 Delikatnie odłącz zasilanie od drukarki, a następnie podłącz je ponownie.
- 3 Podłącz przewód zasilający do gniazdka elektrycznego, a następnie włącz drukarkę.

WYJMIJ I PONOWNIE WŁÓŻ KABEL USB PODŁĄCZONY DO DRUKARKI

SPRAWDŹ POŁĄCZENIE USB

- 1 Sprawdź, czy kabel USB nie ma żadnych widocznych uszkodzeń. Jeśli kabel jest uszkodzony, wymień go na nowy.
- 2 Włóż do końca kwadratowy wtyk kabla USB do gniazda z tyłu drukarki.
- 3 Włóż prostokątny wtyk kabla USB dokładnie do portu USB komputera.
Port USB jest oznaczony symbolem .



Uwaga: Jeśli problemy nie ustąpią, spróbuj skorzystać z innego portu USB w komputerze. Być może kabel został podłączony do uszkodzonego portu.

USUŃ OPROGRAMOWANIE DRUKARKI, A NASTĘPNIE ZAINSTALUJ JE PONOWNIE

Drukarka drukuje puste strony

Puste strony mogą być spowodowane nieprawidłowym zainstalowaniem nabojów z atramentem.

ZAINSTALUJ PONOWNIE NABOJE Z ATRAMENTEM I DOKŁADNIE WYCZYŚĆ I WYRÓWNAJ GŁOWICĘ DRUKUJĄCĄ

- 1 Zainstaluj ponownie naboje z atramentem. Aby uzyskać więcej informacji na ten temat, zobacz „Wymiana nabojów drukujących” na stronie 11.
Jeśli naboje nie pasują, upewnij się, że głowica drukująca jest prawidłowo zainstalowana i ponownie spróbuj zainstalować naboje.
- 2 Załaduj zwykły papier.
- 3 Na panelu sterowania drukarki naciśnij przycisk .
- 4 Naciskaj przyciski strzałek, aby przewinąć do opcji **Przegląd**, a następnie naciśnij przycisk .

- 5 Naciskaj przyciski strzałek, aby przewinąć do opcji **Wyczyść dokładnie głowicę drukującą**, a następnie naciśnij przycisk .

Zostanie wydrukowana strona czyszczenia.

- 6 Naciskaj przyciski strzałek, aby przewinąć do opcji **Skalibruj drukarkę**, a następnie naciśnij przycisk .

Zostanie wydrukowana strona kalibracji.

Uwagi:

- Nie wyjmuj strony kalibracji przed zakończeniem drukowania.
- Dokładnego czyszczenia nie należy wykonywać kilkakrotnie pod rząd.
- Jeśli po dokładnym czyszczeniu problem będzie nadal występować, skontaktuj się z działem pomocy technicznej.

Drukarka jest zajęta lub nie odpowiada

Jeśli lista kontrolna „Przed przystąpieniem do rozwiązywania problemu” nie zapewni usunięcia problemu, spróbuj wykonać jedną lub więcej spośród poniższych czynności:

SPRAWDŹ, CZY DRUKARKA NIE ZNAJDUJE SIĘ W TRYBIE OSZCZĘDZANIA ENERGII.

Jeśli lampka zasilania powoli zapala się i gaśnie, drukarka znajduje się w trybie oszczędzania energii. Naciśnij przycisk , aby przywrócić drukarkę do stanu gotowości.

Jeśli drukarka nie przejdzie z trybu oszczędzania energii do stanu gotowości, odłącz i ponownie podłącz zasilanie:

- 1 Odłącz przewód zasilający od gniazdka elektrycznego i odczekaj 10 sekund.
- 2 Podłącz przewód zasilający do gniazdka elektrycznego, a następnie włącz drukarkę.

Jeśli problem nie zniknie, sprawdź, czy w naszej witrynie internetowej nie ma aktualizacji oprogramowania drukarki lub jej oprogramowania układowego.

ODŁĄCZ I PONOWNIE PODŁĄCZ ZASILANIE DRUKARKI

- 1 Wyłącz drukarkę, a następnie wyjmij przewód zasilający z gniazdka elektrycznego.
- 2 Delikatnie odłącz zasilanie od drukarki, a następnie podłącz je ponownie.
- 3 Podłącz przewód zasilający do gniazdka elektrycznego, a następnie włącz drukarkę.

Nie można usunąć dokumentów z kolejki drukowania

Jeśli jakieś zadania utknęły w kolejce drukowania i nie można ich usunąć w celu wydrukowania innych zadań, komputer i drukarka nie komunikują się ze sobą.

URUCHOM PONOWNIE KOMPUTER I SPRÓBUJ JESZCZE RAZ

Nie można drukować za pośrednictwem połączenia USB

Jeśli problem nie zostanie rozwiązany przy użyciu listy „Przed rozwiązywaniem problemów”, należy spróbować jednego lub kilku następujących sposobów:

SPRAWDŹ POŁĄCZENIE USB

- 1 Sprawdź, czy kabel USB nie ma żadnych widocznych uszkodzeń. Jeśli kabel jest uszkodzony, wymień go na nowy.
- 2 Włóż do końca kwadratowy wtyk kabla USB do gniazda z tyłu drukarki.
- 3 Włóż prostokątny wtyk kabla USB dokładnie do portu USB komputera.
Port USB jest oznaczony symbolem .

Uwaga: Jeśli problemy nie ustąpią, spróbuj skorzystać z innego portu USB w komputerze. Być może kabel został podłączony do uszkodzonego portu.

UPEWNIJ SIĘ, ŻE PORT USB JEST WŁĄCZONY W SYSTEMIE WINDOWS

- 1 Kliknij przycisk  lub przycisk **Start** i wybierz polecenie **Uruchom**.
- 2 W polu Rozpocznij wyszukiwanie lub Uruchamianie wpisz **devmgmt.msc**.
- 3 Naciśnij klawisz **Enter** lub kliknij przycisk **OK**.
Zostanie otwarte okno Menedżera urządzeń.
- 4 Kliknij znak plus (+) znajdujący się obok pozycji Kontrolery uniwersalnej magistrali szeregowej.
Jeśli kontroler hosta USB i główny koncentrator USB znajdują się na liście, port USB jest włączony.
Więcej informacji można znaleźć w dokumentacji komputera.

USUŃ OPROGRAMOWANIE DRUKARKI I ZAINSTALUJ JE PONOWNIE

Rozwiązywanie problemów z nieprawidłowym podawaniem i zacinaniem się papieru

- „Zacięcie papieru w drukarce” na stronie 105
- „Zacięcie papieru na podpórce papieru” na stronie 106
- „Zacięcie papieru w module drukowania dwustronnego” na stronie 106
- „Nieprawidłowe podawanie papieru lub nośników specjalnych” na stronie 108

Zacięcie papieru w drukarce

Uwaga: Części wewnątrz drukarki są delikatne. Unikaj niepotrzebnego dotykania tych części podczas usuwania zacięć papieru.



- 1 Naciśnij przycisk , aby wyłączyć drukarkę.
- 2 Sprawdź zasobnik na papier lub podnieś moduł skanera, aby sprawdzić, czy nie doszło do zacięcia papieru.



- 3 Chwyć mocno papier i delikatnie go wyciągnij.
Uwaga: Uważaj, by podczas usuwania papieru nie podrzeć go.
- 4 Naciśnij przycisk , aby ponownie włączyć drukarkę.

Zacięcie papieru na podpórcie papieru

Uwaga: Części wewnątrz drukarki są delikatne. Unikaj niepotrzebnego dotykania tych części podczas usuwania zacięć papieru.

- 1 Naciśnij przycisk , aby wyłączyć drukarkę.
- 2 Chwyć mocno papier i delikatnie go wyciągnij.
Uwaga: Uważaj, by podczas usuwania papieru nie podrzeć go.
- 3 Naciśnij przycisk , aby ponownie włączyć drukarkę.

Zacięcie papieru w module drukowania dwustronnego

Uwaga: Części wewnątrz drukarki są delikatne. Unikaj niepotrzebnego dotykania tych części podczas usuwania zacięć papieru.

- 1 Naciśnij zatrzaski drukowania dwustronnego i wyjmij moduł drukowania dwustronnego.

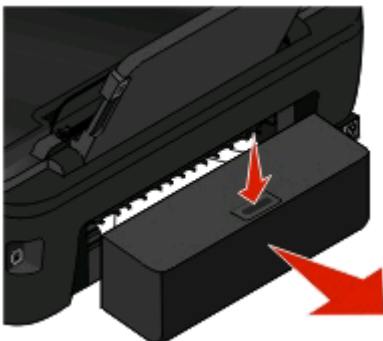

⚠ UWAGA — NIEBEZPIECZEŃSTWO USZKODZENIA CIAŁA: W obszarze za pokrywą modułu drukowania dwustronnego znajdują się wystające żeberka, które stanowią element drogi podawania papieru. Aby uniknąć skaleczenia, należy zachować ostrożność podczas uzyskiwania dostępu do tego miejsca w celu usuwania zacięć papieru.

- 2 Chwyć mocno papier i delikatnie go wyciągnij.



Uwaga: Uważaj, by podczas usuwania papieru nie podrzeć go.

- 3 Ponownie zainstaluj moduł drukowania dwustronnego.

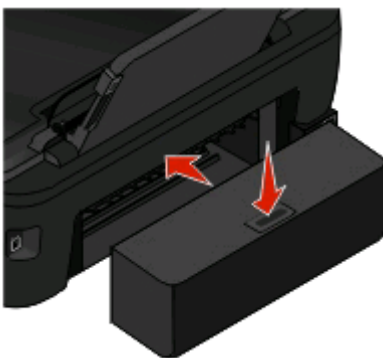

- 4 Dotknij opcji **Gotowe** lub naciśnij przycisk  (w zależności od modelu drukarki).
- 5 Wznów zadanie drukowania na komputerze.

Nieprawidłowe podawanie papieru lub nośników specjalnych

Oto rozwiązania, z których można skorzystać, jeśli papier lub nośniki specjalne są podawane nieprawidłowo, krzywo albo jeśli dochodzi do wciągnięcia lub sklejenia kilku arkuszy. Wypróbuj jedną lub więcej spośród poniższych opcji:

SPRAWDŹ STAN PAPIERU

Korzystaj tylko z nowych, niepogniecionych arkuszy papieru.

SPRAWDŹ PODAWANIE PAPIERU

- Załaduj do drukarki mniejszą ilość papieru.
- Załaduj papier stroną do zadrukowania skierowaną do góry. (Jeśli nie masz pewności, która strona jest przeznaczona do zadrukowania, zapoznaj się z instrukcjami dostarczonymi z papierem).
- Zapoznaj się z instrukcjami ładowania papieru lub nośnika specjalnego.

WYJMUK KAŻDĄ STRONĘ PO JEJ WYDRUKOWANIU

DOSTOSUJ USTAWIENIE PROWADNIC PAPIERU DO ZAŁADOWANEGO PAPIERU

Rozwiązywanie problemów z drukowaniem

- „Niska jakość wydruku na krawędziach strony” na stronie 108
- „Smugi lub linie na wydrukowanym obrazie” na stronie 109
- „Mała szybkość drukowania” na stronie 110
- „Komputer działa wolniej podczas drukowania” na stronie 110

Niska jakość wydruku na krawędziach strony

Jeśli problem nie zostanie rozwiązany przy użyciu listy „Przed rozwiązywaniem problemów”, należy spróbować jednego lub kilku następujących sposobów:

SPRAWDŹ USTAWIENIA MINIMALNYCH MARGINESÓW WYDRUKU

Jeśli nie korzystasz z funkcji drukowania bez obramowania, ustaw minimalne marginesy wydruku:

- Lewy i prawy margines:
 - 6,35 mm (0,25 cala) dla papieru o rozmiarze Letter
 - 3,37 mm (0,133 cala) dla wszystkich rozmiarów papieru z wyjątkiem rozmiaru Letter
- Margines górny: 1,7 mm (0,067 cala)
- Margines dolny: 12,7 mm (0,5 cala)

WYBIERZ FUNKCJĘ DRUKOWANIA BEZ OBRAMOWANIA

W systemie Windows

- 1 Gdy dokument lub fotografia jest otwarta, kliknij kolejno opcje **Plik > Drukuj**.
- 2 Kliknij przycisk **Właściwości, Preferencje, Opcje** lub **Konfiguracja**.
- 3 W obszarze Opcje papieru na karcie Ustawienia drukowania wybierz opcję **Bez obramowania**.

Użytkownicy komputerów Macintosh

- 1 Przy otwartej fotografii wybierz kolejno menu **File (Plik) > Page Setup (Ustawienia strony)**.
Jeśli w menu Plik nie występuje opcja Ustawienia strony, przejdź do punktu 2. W przeciwnym razie wprowadź ustawienia drukowania:
 - a Z menu podręcznego Ustawienia wybierz polecenie **Atrybuty strony**.
 - b Z menu podręcznego „Format dla” wybierz swoją drukarkę.
 - c W menu podręcznym rozmiaru papieru wybierz rozmiar papieru zawierający w nazwie wyraz „(Borderless)” (Bez obramowania).
Jeśli na przykład załadowano kartę fotograficzną 4 x 6, należy wybrać opcję **US 4 x 6 in (Borderless)**.
 - d Wybierz orientację, a następnie kliknij przycisk **OK**.
- 2 Na pasku menu wybierz przycisk **Plik > Drukuj**.
Jeśli w punkcie 1 wybrano już drukarkę, rozmiar papieru i orientację, przed przejściem do punktu 3 można ponownie wybrać drukarkę w menu podręcznym Drukarka. W przeciwnym razie można wprowadzić te ustawienia:
 - a Z menu podręcznego Drukarka wybierz odpowiednią drukarkę.
 - b W menu podręcznym rozmiaru papieru wybierz rozmiar papieru zawierający w nazwie wyraz „(Borderless)” (Bez obramowania).
Na przykład jeśli załadowano kartę fotograficzną 4 x 6, należy wybrać opcję **US 4 x 6 in (Borderless)**.
 - c Wybierz orientację.
- 3 W razie potrzeby kliknij polecenia **Zaawansowane**
- 4 Z menu podręcznego opcji drukowania wybierz pozycję **Print Settings (Ustawienia drukowania)** lub **Quality & Media (Jakość i nośnik)**.
 - Z menu podręcznego Typ papieru wybierz odpowiedni typ papieru.
 - W menu podręcznym Print Quality (Jakość wydruku) wybierz opcję **Photo (Fotograficzna)** lub **Best (Najlepsza)**.
- 5 Kliknij przycisk **Drukuj**.

Smugi lub linie na wydrukowanym obrazie

Jeśli lista kontrolna „Przed przystąpieniem do rozwiązywania problemu” nie zapewni usunięcia problemu, spróbuj wykonać jedną lub więcej spośród poniższych czynności:

SPRAWDŹ POZIOMY ATRAMENTU

Wymień naboje drukujące, które zawierają mało atramentu lub są puste.

WYBIERZ W OPROGRAMOWANIU DRUKARKI LEPSZĄ JAKOŚĆ DRUKOWANIA

UPEWNIJ SIĘ, ŻE NABOJE DRUKUJĄCE SĄ PRAWIDŁOWO ZAINSTALOWANE

SKALIBRUJ GŁOWICĘ DRUKUJĄCĄ

WYKONAJ CZYSZCZENIE LUB DOKŁADNE CZYSZCZENIE DYSZ GŁOWICY DRUKUJĄCEJ

Uwaga: Jeśli po wykonaniu tych czynności smugi lub linie nie znikną z wydrukowanego obrazu, skorzystaj z pomocy technicznej.

Mała szybkość drukowania

Jeśli lista kontrolna „Przed przystąpieniem do rozwiązywania problemu” nie zapewni usunięcia problemu, spróbuj wykonać jedną lub więcej spośród poniższych czynności:

MAKSYMALIZUJ SZYBKOŚĆ PRZETWARZANIA KOMPUTERA

- Zamknij wszystkie nieużywane programy.
- Zmniejsz liczbę i rozmiar elementów graficznych oraz obrazów umieszczonych w dokumencie.
- Usuń z systemu jak najwięcej nieużywanych czcionek.

DODAJ PAMIĘĆ

Rozważ zakup większej ilości pamięci RAM.

WYBIERZ GORSZĄ JAKOŚĆ WYDRUKÓW W OPROGRAMOWANIU DRUKARKI

WYBIERZ RĘCZNIE TYP PAPIERU, KTÓRY ODPOWIADA TYPOWI ZAŁADOWANEGO PAPIERU

USUŃ OPROGRAMOWANIE DRUKARKI I ZAINSTALUJ JE PONOWNIE

Komputer działa wolniej podczas drukowania

Możliwe są następujące rozwiązania. Wypróbuj jedno z nich:

JEŚLI KORZYSTASZ Z POŁĄCZENIA **USB, SPRÓBUJ UŻYĆ INNEGO KABLA **USB****

JEŚLI KORZYSTASZ Z SIECI LOKALNEJ, ODŁĄCZ I PONOWNIE PODŁĄCZ ZASILANIE PUNKTU DOSTĘPU (ROUTERA)

- 1 Odłącz przewód zasilający od punktu dostępu.
- 2 Odczekaj dziesięć sekund, a następnie podłącz ponownie przewód zasilający.

Rozwiązywanie problemów z kopiowaniem i skanowaniem

- „Kopiarka lub skaner nie odpowiada” na stronie 111
- „Nie można zamknąć modułu skanera” na stronie 111
- „Słaba jakość kopii lub zeskanowanego obrazu” na stronie 111
- „Częściowe kopie lub skany dokumentów lub fotografii” na stronie 112
- „Skanowanie nie powiodło się” na stronie 112
- „Skanowanie trwa zbyt długo lub powoduje zawieszenie komputera” na stronie 113
- „Nie można skanować do komputera za pośrednictwem sieci” na stronie 113

Kopiarka lub skaner nie odpowiada

Jeżeli problem nie zostanie rozwiązany przy użyciu listy „Przed rozwiązywaniem problemów”, należy spróbować jednego lub kilku następujących sposobów:

USTAW DRUKARKĘ JAKO DRUKARKĘ DOMYŚLNĄ.

USUŃ OPROGRAMOWANIE DRUKARKI I ZAINSTALUJ JE PONOWNIE

Nie można zamknąć modułu skanera

- 1 Unieś moduł skanera.
- 2 Usuń przeszkody uniemożliwiające zamknięcie modułu skanera.
- 3 Opuść moduł skanera.

Słaba jakość kopii lub zeskanowanego obrazu

Jeśli lista kontrolna „Przed przystąpieniem do rozwiązywania problemu” nie zapewni usunięcia problemu, spróbuj wykonać jedną lub więcej spośród poniższych czynności:

WYCZYŚĆ SZYBĘ SKANERA.

ZMIENŃ JAKOŚĆ SKANOWANIA ZA POMOCĄ OPROGRAMOWANIA DRUKARKI

ZAPOZNAJ SIĘ ZE WSKAZÓWKAMI DOTYCZĄCYMI KOPIOWANIA, SKANOWANIA I POLEPSZANIA JAKOŚCI DRUKOWANIA

UŻYJ WYRAŹNIEJSZEJ WERSJI ORYGINALNEGO DOKUMENTU LUB OBRAZU

UMIEŚĆ ORYGINALNY DOKUMENT LUB FOTOGRAFIĘ W ODPOWIEDNIM ROGU SZYBY SKANERA, STRONĄ ZADRUKOWANĄ SKIEROWANĄ DO DOŁU

Częściowe kopie lub skany dokumentów lub fotografii

Jeśli lista kontrolna „Przed przystąpieniem do rozwiązywania problemu” nie zapewni usunięcia problemu, spróbuj wykonać jedną lub więcej spośród poniższych czynności:

UMIEŚĆ ORYGINALNY DOKUMENT LUB FOTOGRAFIĘ W ODPOWIEDNIM ROGU SZYBY SKANERA, STRONĄ ZADRUKOWANĄ SKIEROWANĄ DO DOŁU

WYBIERZ W OPROGRAMOWANIU DRUKARKI ROZMIAR PAPIERU, KTÓRY ODPOWIADA ZAŁADOWANEMU PAPIEROWI

UPEWNIJ SIĘ, ŻE WARTOŚĆ USTAWIENIA ROZMIAR ORYG. ODPOWIADA ROZMIAROWI DOKUMENTU DO ZESKANOWANIA

Skonowanie nie powiodło się

Jeśli problem nie zostanie rozwiązany przy użyciu listy „Przed rozwiązywaniem problemów”, należy spróbować jednego lub kilku następujących sposobów:

SPRAWDŹ POŁĄCZENIE USB

- 1** Sprawdź, czy kabel USB nie ma żadnych widocznych uszkodzeń. Jeśli kabel jest uszkodzony, wymień go na nowy.
- 2** Włóż do końca kwadratowy wtyk kabla USB do gniazda z tyłu drukarki.
- 3** Włóż prostokątny wtyk kabla USB dokładnie do portu USB komputera.
Port USB jest oznaczony symbolem .

Uwaga: Jeśli problemy nie ustąpią, spróbuj skorzystać z innego portu USB w komputerze. Być może kabel został podłączony do uszkodzonego portu.

URUCHOM PONOWNIE KOMPUTER

Skanowanie trwa zbyt długo lub powoduje zawieszenie komputera

Jeśli lista kontrolna „Przed przystąpieniem do rozwiązywania problemu” nie zapewni usunięcia problemu, spróbuj wykonać jedną lub więcej spośród poniższych czynności:

WYŁĄCZ INNE PROGRAMY, KTÓRE NIE SĄ AKTUALNIE UŻYWANE

UŻYJ NIŻSZEJ ROZDZIELCZOŚCI SKANOWANIA

Nie można skanować do komputera za pośrednictwem sieci

Jeśli lista kontrolna „Przed przystąpieniem do rozwiązywania problemu” nie zapewni usunięcia problemu, spróbuj wykonać jedną lub więcej spośród poniższych czynności:

UPEWNIJ SIĘ, ŻE ZARÓWNO DRUKARKA, JAK I KOMPUTER DOCELOWY SĄ PODŁĄCZONE DO TEJ SAMEJ SIECI

UPEWNIJ SIĘ, ŻE OPROGRAMOWANIE DRUKARKI JEST ZAINSTALOWANE NA KOMPUTERZE DOCELOWYM

Rozwiązywanie problemów z kartą pamięci

- „Lista kontrolna rozwiązywania problemów z kartą pamięci” na stronie 113
- „Po włożeniu karty pamięci nic się nie dzieje” na stronie 113
- „Nie można drukować dokumentów z karty pamięci lub dysku flash” na stronie 114
- „Nie można przesyłać fotografii z karty pamięci przez sieć bezprzewodową” na stronie 114

Lista kontrolna rozwiązywania problemów z kartą pamięci

Przed przystąpieniem do rozwiązywania problemu skorzystaj z poniższej listy kontrolnej, która pozwala rozwiązać większość problemów z kartą pamięci:

- Upewnij się, że użytkowana karta pamięci jest odpowiednia dla drukarki.
- Upewnij się, że karta pamięci nie jest uszkodzona.
- Upewnij się, że karta pamięci zawiera obsługiwane typy plików.

Po włożeniu karty pamięci nic się nie dzieje

Jeśli temat „Lista kontrolna rozwiązywania problemów z kartą pamięci” nie zapewni usunięcia problemu, spróbuj wykonać jedną lub więcej spośród poniższych czynności:

WŁÓŻ PONOWNIE KARTĘ PAMIĘCI

Karta pamięci mogła zostać włożona zbyt wolno. Wyjmij kartę pamięci, a następnie szybko włóż ją ponownie.

SPRAWDŹ POŁĄCZENIE USB

- 1 Sprawdź, czy kabel USB nie ma żadnych widocznych uszkodzeń. Jeśli kabel jest uszkodzony, wymień go na nowy.
- 2 Włóż do końca kwadratowy wtyk kabla USB do gniazda z tyłu drukarki.
- 3 Włóż prostokątny wtyk kabla USB dokładnie do portu USB komputera.

Port USB jest oznaczony symbolem .

Uwaga: Jeśli problemy nie ustąpią, spróbuj skorzystać z innego portu USB w komputerze. Być może kabel został podłączony do uszkodzonego portu.

SPRAWDŹ POŁĄCZENIE SIECIOWE

Jeśli drukarka i komputer są połączone za pośrednictwem sieci, upewnij się, że komunikacja między właściwym hostem a urządzeniem działa prawidłowo. Wybierz drukarkę na komputerze lub komputer na drukarce.

Nie można drukować dokumentów z karty pamięci lub dysku flash

Jeśli temat „Lista kontrolna rozwiązywania problemów z kartą pamięci” nie zapewni usunięcia problemu, spróbuj wykonać jedną lub więcej spośród poniższych czynności:

SPRAWDŹ POŁĄCZENIE USB

- 1 Sprawdź, czy kabel USB nie ma żadnych widocznych uszkodzeń. Jeśli kabel jest uszkodzony, wymień go na nowy.
- 2 Włóż do końca kwadratowy wtyk kabla USB do gniazda z tyłu drukarki.
- 3 Włóż prostokątny wtyk kabla USB dokładnie do portu USB komputera.

Port USB jest oznaczony symbolem .

Uwaga: Jeśli problemy nie ustąpią, spróbuj skorzystać z innego portu USB w komputerze. Być może kabel został podłączony do uszkodzonego portu.

SPRAWDŹ POŁĄCZENIE SIECIOWE

Jeśli drukarka i komputer są połączone za pośrednictwem sieci, upewnij się, że komunikacja między właściwym hostem a urządzeniem działa prawidłowo. Wybierz drukarkę na komputerze lub komputer na drukarce.

Nie można przesyłać fotografii z karty pamięci przez sieć bezprzewodową

Jeśli temat „Lista kontrolna rozwiązywania problemów z kartą pamięci” nie zapewni usunięcia problemu, spróbuj wykonać jedną lub więcej spośród poniższych czynności:

UPEWNIJ SIĘ, ŻE ZARÓWNO DRUKARKA, JAK I KOMPUTER DOCELOWY SĄ WŁĄCZONE I GOTOWE DO DZIAŁANIA

WYBIERZ Z LISTY W DRUKARCE ODPOWIEDNIĄ NAZWĘ KOMPUTERA

UPEWNIJ SIĘ, ŻE SIEĆ BEZPRZEWODOWA JEST PODŁĄCZONA I DZIAŁA

Jeśli sieć bezprzewodowa nie działa, podłącz drukarkę do komputera przy użyciu kabla USB.

Rozwiązywanie problemów z komunikacją bezprzewodową

- „Wykaz czynności dotyczących rozwiązywania problemów z komunikacją bezprzewodową” na stronie 115
- „Przywracanie fabrycznych ustawień domyślnych sieci bezprzewodowej” na stronie 116
- „Nie można drukować za pośrednictwem sieci bezprzewodowej” na stronie 117
- „Przycisk Kontynuuj jest niedostępny” na stronie 120
- „Nie można drukować, a na komputerze działa zaporą ogniową” na stronie 122
- „Lampka wskaźnika Wi-Fi nie świeci” na stronie 122
- „Lampka wskaźnika Wi-Fi świeci na zielono, ale drukarka nie drukuje (tylko system Windows)” na stronie 122
- „Lampka wskaźnika Wi-Fi świeci na pomarańczowo światłem ciągłym” na stronie 124
- „Podczas instalacji lampka wskaźnika Wi-Fi miga na pomarańczowo” na stronie 125
- „Bezprzewodowy serwer druku nie jest zainstalowany” na stronie 129
- „Przy próbie drukowania w sieci bezprzewodowej wyświetlany jest komunikat „Brak komunikacji”” na stronie 129
- „Utrata komunikacji z drukarką po podłączeniu jej do wirtualnej sieci prywatnej (VPN)” na stronie 131
- „Rozwiązywanie problemów z przerwami w komunikacji bezprzewodowej” na stronie 131

Wykaz czynności dotyczących rozwiązywania problemów z komunikacją bezprzewodową

Przed przystąpieniem do rozwiązywania problemów z drukarką bezprzewodową, upewnij się, że są spełnione poniższe warunki:

- Drukarka, komputer oraz punkt dostępu bezprzewodowego są podłączone do zasilania i włączone.
- Sieć bezprzewodowa działa prawidłowo.

Spróbuj uzyskać dostęp do innych komputerów w sieci bezprzewodowej.

Jeśli sieć ma dostęp do Internetu, spróbuj połączyć się z Internetem za pośrednictwem połączenia bezprzewodowego.

- Identyfikator SSID jest prawidłowy.

Aby sprawdzić identyfikator SSID używany przez drukarkę, wydrukuj stronę konfiguracji sieciowej.

Jeśli nie masz pewności, czy identyfikator SSID jest prawidłowy, ponownie skonfiguruj drukarkę w sieci bezprzewodowej.

- Klucz WEP lub hasło WPA są prawidłowe (jeśli sieć jest zabezpieczona).

Zaloguj się do punktu dostępu bezprzewodowego (routera bezprzewodowego) i sprawdź ustawienia zabezpieczeń.

Klucz zabezpieczeń działa na zasadzie hasła. Wszystkie urządzenia pracujące w tej samej sieci bezprzewodowej używające zabezpieczeń WEP, WPA lub WPA2 mają ten sam klucz zabezpieczeń.

Jeśli nie ma pewności, czy informacje dotyczące zabezpieczeń są prawidłowe, ponownie skonfiguruj drukarkę w sieci bezprzewodowej.

- Drukarka i komputer znajdują się w zasięgu sieci bezprzewodowej.





W przypadku większości sieci drukarka powinna znajdować się w odległości 30 metrów od punktu dostępu bezprzewodowego (routera bezprzewodowego).

- Lampka wskaźnika Wi-Fi świeci na zielono.
- Na komputerze, z którego jest wysyłane zadanie drukowania, jest zainstalowany sterownik drukarki.
- Został wybrany prawidłowy port drukarki.
- Zarówno komputer, jak i drukarka są podłączone do tej samej sieci bezprzewodowej.
- Drukarka jest umieszczona z dala od przeszkód lub innych urządzeń elektronicznych, które mogą zakłócać sygnał bezprzewodowy.

Upewnij się, że między drukarką a punktem dostępu bezprzewodowego nie ma słupów, ścian ani wsporników wykonanych z metalu lub betonu.

Wiele urządzeń może zakłócać sygnał sieci bezprzewodowej, na przykład elektroniczne nianie, silniki, telefony bezprzewodowe, kamery systemu zabezpieczeń, inne sieci bezprzewodowe i niektóre urządzenia Bluetooth.

Przywracanie fabrycznych ustawień domyślnych sieci bezprzewodowej

- 1 Na panelu sterowania drukarki naciśnij przycisk .
- 2 Za pomocą przycisków strzałek wybierz pozycję **Konfiguracja sieci**, a następnie naciśnij przycisk .
- 3 Za pomocą przycisków strzałek wybierz pozycję **Zresetuj ustawienia karty sieciowej do domyślnych ustawień fabrycznych**, a następnie naciśnij przycisk .
- 4 Za pomocą przycisków strzałek wybierz pozycję **Tak**, a następnie naciśnij przycisk .

Ustawienia sieci bezprzewodowej drukarki zostaną przywrócone do fabrycznych wartości domyślnych. Aby je sprawdzić, wydrukuj stronę konfiguracji sieci.

Nie można drukować za pośrednictwem sieci bezprzewodowej

Jeśli występują problemy przy instalowaniu albo drukarka nie jest widoczna w folderze drukarek lub jako dostępne urządzenie przy wysyłaniu zadania drukowania, możesz spróbować odinstalować jej oprogramowanie, a następnie zainstalować je ponownie.

Przed ponownym zainstalowaniem oprogramowania zapoznaj się z wykazem czynności dotyczących rozwiązywania problemów, a następnie wykonaj poniższe czynności:

WYŁĄCZ PUNKT DOSTĘPU (ROUTER BEZPRZEWODOWY), A NASTĘPNIE WŁĄCZ GO Z POWROTEM.

Odczekaj minutę, aż drukarka i komputer ponownie nawiążą połączenie. Ta czynność może czasami powodować odświeżenie połączeń sieci i skutkować rozwiązaniem problemów związanych z łącznością.

ODŁĄCZ KOMPUTER OD WIRTUALNEJ SIECI PRYWATNEJ (VPN)

Podłączenie do wirtualnej sieci prywatnej (VPN) uniemożliwia dostęp do drukarki przez sieć bezprzewodową. Zakończ sesję VPN i ponów próbę drukowania.

UPEWNIJ SIĘ, ŻE TRYB DEMO JEST WYŁĄCZONY

Niektóre funkcje drukarki są niedostępne, gdy włączony jest tryb demo.

Przy użyciu panelu sterowania drukarki przejdź do opcji:

 > **Tryb demo** > **Wyłączony** > zapisz ustawienie

SPRAWDZANIE KLUCZA WEP LUB HASŁA WPA

Jeśli punkt dostępu używa zabezpieczeń WEP, klucz WEP powinien mieć:

- Dokładnie 10 lub 26 znaków szesnastkowych. Znaki szesnastkowe należą do zakresów: A–F, a–f oraz 0–9.

lub

- Dokładnie 5 lub 13 znaków ASCII. Znaki ASCII to litery, liczby i symbole, które można znaleźć na klawiaturze. W przypadku znaków ASCII w kluczu WEP rozróżniana jest wielkość liter.

Jeśli w punkcie dostępu są używane zabezpieczenia WPA lub WPA2, hasło WPA powinno mieć:

- Dokładnie 64 znaki szesnastkowe. Znaki szesnastkowe należą do zakresów: A–F, a–f oraz 0–9.

lub

- Od 8 do 63 znaków ASCII. Znaki ASCII to litery, liczby i symbole, które można znaleźć na klawiaturze. W przypadku znaków ASCII w hasle WPA rozróżniana jest wielkość liter.

Uwaga: Jeśli nie znasz tych informacji, skorzystaj z dokumentacji sieci bezprzewodowej lub skontaktuj się z osobą, która skonfigurowała tę sieć.

SPRAWDŹ, CZY PUNKT DOSTĘPU MA PRZYCISK KOJARZENIA/REJESTRACJI

Zewnętrzne, bezprzewodowe urządzenia szerokopasmowe w Europie, na Bliskim Wschodzie i w Afryce, na przykład LiveBox, AliceBox, N9UF Box, FreeBox lub Club Internet, mogą wymagać naciśnięcia przycisku powiązania/rejestracji podczas dodawania drukarki do sieci bezprzewodowej.

Jeśli używasz jednego z tych urządzeń i potrzebujesz więcej informacji, skorzystaj z dokumentacji dostarczonej z urządzeniem lub skontaktuj się z *operatorem internetowym* (ISP).

UMIEŚĆ PUNKT DOSTĘPU Z DALĄ OD INNYCH URZĄDZEŃ ELEKTRONICZNYCH

Niektóre urządzenia elektroniczne, na przykład kuchenki mikrofalowe i inne urządzenia kuchenne, telefony bezprzewodowe, urządzenia typu „elektroniczna niania” czy kamery przemysłowe, mogą powodować przejściowe zakłócenia. Upewnij się, że punkt dostępu nie znajduje się zbyt blisko takich urządzeń.

UMIEŚĆ KOMPUTER I/LUB DRUKARKĘ BLIŻEJ PUNKTU DOSTĘPU

Zasięg sieci bezprzewodowej zależy od wielu czynników, w tym od możliwości punktu dostępu i karty sieciowej. Jeśli występują problemy z drukowaniem, spróbuj umieścić komputer i drukarkę nie dalej niż 30 metrów od siebie.

SPRAWDŹ JAKOŚĆ SYGNAŁU BEZPRZEWODOWEGO

Wydrukuj stronę konfiguracji sieci i sprawdź jakość sygnału. Jeśli jakość sygnału jest wyświetlana jako dobra lub znakomita, oznacza to, że przyczyna problemu jest inna.

SPRAWDŹ ZAAWANSOWANE USTAWIENIA ZABEZPIECZEŃ

- Jeśli w celu ograniczenia dostępu do sieci bezprzewodowej jest używana funkcja filtrowania adresów MAC (Media Access Control), należy dodać adres MAC drukarki do listy adresów, z których można łączyć się z punktem dostępu.
- Jeśli dla punktu dostępu ustalono ograniczoną liczbę adresów IP, należy zmienić to ustawienie tak, aby umożliwić dodanie drukarki.

Uwaga: Jeśli nie wiesz, jak wprowadzić te zmiany, skorzystaj z dokumentacji punktu dostępu lub skontaktuj się z osobą, która konfigurowała sieć bezprzewodową.

UPEWNIJ SIĘ, ŻE KOMPUTER JEST PODŁĄCZONY DO PUNKTU DOSTĘPU.

- Sprawdź, czy masz dostęp do Internetu otwierając przeglądarkę internetową i łącząc się z dowolną witryną.
- Jeśli w sieci bezprzewodowej znajdują się inne komputery lub zasoby, sprawdź, czy możesz uzyskać do nich dostęp z Twojego komputera.

UPEWNIJ SIĘ, ŻE ZARÓWNO KOMPUTER, JAK I DRUKARKA SĄ PODŁĄCZONE DO TEJ SAMEJ SIECI BEZPRZEWODOWEJ.

Jeśli drukarka nie jest podłączona do tej samej sieci bezprzewodowej co komputer, nie będzie można drukować przez sieć bezprzewodową. Identyfikator SSID drukarki musi odpowiadać identyfikatorowi SSID komputera, jeśli komputer jest już podłączony do sieci bezprzewodowej.

W systemie Windows

- 1 Uzyskaj identyfikator SSID sieci, do której jest podłączony komputer.
 - a W polu adresu przeglądarki sieci Web wpisz adres IP punktu dostępu.

Jeśli nie znasz adresu IP punktu dostępu:

- 1 Kliknij przycisk  lub przycisk **Start** i wybierz polecenie **Uruchom**.
- 2 W polu Rozpocznij wyszukiwanie lub Uruchom wpisz polecenie **cmd**.
- 3 Naciśnij klawisz **Enter** lub kliknij przycisk **OK**.

- 4 Wpisz polecenie **ipconfig** i naciśnij klawisz **Enter**. Sprawdź sekcję Połączenie sieci bezprzewodowej:
 - Wpis „Brama domyślna” dotyczy zazwyczaj punktu dostępu.
 - Adres IP jest wyświetlany w postaci czterech liczb oddzielonych kropkami, na przykład 192.168.2.134.

b Po pojawieniu się monitu wpisz nazwę i hasło użytkownika punktu dostępu.

c Kliknij przycisk **OK**.

d W obszarze ustawień sieci bezprzewodowej znajdź identyfikator SSID.

e Zanotuj identyfikator SSID.

Uwaga: Upewnij się, że kod jest zanotowany poprawnie, z uwzględnieniem wielkości liter.

2 Uzyskaj identyfikator SSID sieci, do której jest podłączona drukarka:

a Wydrukuj na drukarce stronę konfiguracji sieci.

b W obszarze Komunikacja bezprzewodowa odszukaj identyfikator **SSID**.

3 Porównaj identyfikatory SSID komputera i drukarki.

Jeśli identyfikatory SSID są takie same, oznacza to, że zarówno komputer, jak i drukarka są podłączone do tej samej sieci bezprzewodowej.

Jeśli identyfikatory SSID nie są takie same, uruchom ponownie narzędzie, aby skonfigurować drukarkę do pracy w sieci bezprzewodowej używanej przez komputer.

Na komputerze Macintosh ze stacją bazową AirPort

W systemie Mac OS X w wersji 10.5 lub nowszej

1 W menu Apple przejdź do opcji:

System Preferences (Preferencje systemu) > **Network** (Sieć) > **AirPort**.

Identyfikator SSID sieci, do której jest podłączony komputer, jest wyświetlany w menu Network Name (Nazwa sieci).

2 Zanotuj identyfikator SSID.

W systemie Mac OS X w wersji 10.4

1 W programie Finder przejdź do opcji:

Applications (Aplikacje) > **Internet Connect** (Połączenie z Internetem) > **AirPort**.

Identyfikator SSID sieci, do której jest podłączony komputer, jest wyświetlany w menu Network (Sieć).

2 Zanotuj identyfikator SSID.

Na komputerze Macintosh z punktem dostępu

1 Wpisz adres IP punktu dostępu w polu adresu przeglądarki sieci Web i przejdź do kroku 2.

Jeśli nie znasz adresu IP punktu dostępu, wykonaj następujące czynności:

a W menu Apple przejdź do opcji:

System Preferences (Preferencje systemu) > **Network** (Sieć) > **AirPort**.

b Kliknij opcję **Advanced** (Zaawansowane) lub **Configure** (Konfiguruj).

- c** Kliknij opcję **TCP/IP**.
Pozycja Router zazwyczaj oznacza punkt dostępu.
- 2** Po pojawieniu się monitu wpisz nazwę i hasło użytkownika, a następnie kliknij przycisk **OK**.
 - 3** W obszarze ustawień sieci bezprzewodowej znajdź identyfikator SSID.
 - 4** Zanotuj identyfikator SSID, typ zabezpieczeń oraz klucz WEP/hasło WPA, o ile zostaną one wyświetlone.

Uwagi:

- Upewnij się, że informacje na temat sieci są zanotowane poprawnie, z uwzględnieniem wielkości liter.
- Identyfikator SSID i klucze WEP lub hasło WPA przechowuj w bezpiecznym miejscu na wypadek, gdyby okazały się przydatne w przyszłości.

UPEWNIJ SIĘ, ŻE SYSTEM OPERACYJNY UMOŻLIWIA DRUKOWANIE BEZPRZEWODOWE POPRZEZ STACJĘ AIRPORT (DOTYCZY TYLKO KOMPUTERÓW MACINTOSH)

Drukarka obsługuje drukowanie bezprzewodowe poprzez stacje bazowe AirPort tylko w przypadku systemu Mac OS X w wersji 10.5 lub nowszej.

Przycisk Kontynuuj jest niedostępny

Wykonuj następujące czynności w podanej kolejności, aż przycisk Kontynuuj zostanie uaktywniony i będzie można go kliknąć.

SPRAWDŹ, CZY WTYK KABLA USB JEST PRAWIDŁOWO OSADZONY W PORTACH USB KOMPUTERA I DRUKARKI.

Porty USB oznaczone są symbolem .

UPEWNIJ SIĘ, ŻE DRUKARKA JEST PODŁĄCZONA DO SIECI I WŁĄCZONA

Sprawdź, czy podświetlony jest przycisk . Jeśli drukarka została właśnie włączona, może wystąpić konieczność odłączenia kabla USB i ponownego jego podłączenia.

UPEWNIJ SIĘ, ŻE DZIAŁA PORT USB W KOMPUTERZE

Przetestuj port USB, podłączając do niego inne urządzenia. Jeśli można korzystać z innych urządzeń podłączonych do tego portu, oznacza to, że działa on prawidłowo.

Jeśli dany port USB nie działa, wypróbuj inny port USB zainstalowany w komputerze.

UPEWNIJ SIĘ, ŻE DZIAŁA KABEL USB

Spróbuj użyć innego kabla USB. Jeśli używany kabel jest dłuższy niż 3 m, wypróbuj krótszy kabel.

UPEWNIJ SIĘ, ŻE KORZYSTASZ Z PRAWIDŁOWEJ PŁYTY CD DLA POSIADANEGO MODELU DRUKARKI

Porównaj model drukarki wydrukowany na płycie CD z modelem podanym na drukarce. Numery powinny być takie same lub powinna zgadzać się seria.

W przypadku jakichkolwiek wątpliwości, znajdź zaktualizowaną wersję oprogramowania drukarki w naszej witrynie sieci Web. Aby uzyskać więcej informacji, patrz rozdział „Instalowanie oprogramowania drukarki” w *Podręczniku użytkownika*. Aby uzyskać dostęp do *Podręcznika użytkownika*, kliknij łącze znajdujące się na dole okna instalacji.

PONOWNIE PODŁĄCZ ZASILANIE

- 1 Wyłącz drukarkę.
- 2 Wyjmij wtyczkę przewodu zasilającego z gniazda sieciowego.
- 3 Wyjmij wtyk przewodu zasilającego z gniazda znajdującego się z tyłu drukarki i włóż go ponownie.
- 4 Podłącz ponownie przewód zasilający do gniazda elektrycznego.
- 5 Włącz drukarkę i wznów instalację na komputerze.

URUCHOM PROGRAM INSTALACYJNY PÓZNIJ

- 1 Zamknij program instalacyjny.
- 2 Wyjmij płytę CD i uruchom ponownie komputer.
- 3 Włóż płytę CD i ponownie uruchom program instalacyjny.

Uwagi:

- Po wyświetleniu okna **Oprogramowanie już zainstalowane** koniecznie wybierz opcję **Zainstaluj drukarkę**.
- Jeśli drukarka została już skonfigurowana, wybierz opcję **Dodatkowy komputer** po wyświetleniu okna **Konfigurowanie nowej drukarki?**, aby pominąć kreatora konfiguracji sprzętu.

SPRAWDŹ, CZY KOMPUTER MOŻE POTWIERDZIĆ AKTYWNOŚĆ URZĄDZEŃ PODŁĄCZONYCH DO PORTU USB

Otwórz Menedżera urządzeń, aby sprawdzić jego aktywność podczas podłączania urządzenia USB do portu USB:

- 1 Kliknij przycisk  lub przycisk **Start** i wybierz polecenie **Uruchom**.
- 2 W polu **Rozpocznij wyszukiwanie** lub **Uruchamianie** wpisz **devmgmt.msc**.
- 3 Naciśnij klawisz **Enter** lub kliknij przycisk **OK**.

Zostanie otwarte okno Menedżera urządzeń.

- 4 Obserwuj okno Menedżera urządzeń podczas podłączania kabla USB lub innego urządzenia do portu USB. Jeśli Menedżer urządzeń rozpozna połączenie USB, okno zostanie odświeżone.
- Jeśli okno Menedżera urządzeń jest aktywne, ale żadna z poprzednich czynności nie rozwiązała problemu, skontaktuj się z działem obsługi klienta.
 - Jeśli okno Menedżera urządzeń nie jest aktywne, problem może dotyczyć komputera i jego obsługi portu USB. Aby instalacja mogła przebiegać prawidłowo, komputer musi rozpoznawać połączenie USB.



Nie można drukować, a na komputerze działa zapora ogniowa

Zapory ogniowe firm niezależnych (czyli innych niż Microsoft) mogą zakłócać drukowanie bezprzewodowe. Jeśli drukarka i komputer są skonfigurowane prawidłowo, sieć bezprzewodowa działa, a mimo tego drukarka nie drukuje dokumentów przesyłanych do niej bezprzewodowo, przyczyną problemu może być zapora ogniowa. Jeśli na komputerze działa zapora ogniowa (inna niż zapora ogniowa wbudowana w system Windows), wypróbuj jedną lub więcej spośród poniższych opcji:

- Uaktualnij zaporę ogniową, korzystając z najnowszej aktualizacji udostępnianej przez jej producenta. Instrukcje uaktualniania znajdziesz w dokumentacji dostarczonej z zaporą ogniową.
- Jeśli podczas instalowania drukarki lub przy próbie drukowania programy zgłaszają konieczność dostępu do zapory ogniowej, upewnij się, że mają one możliwość działania.
- Tymczasowo wyłącz zaporę ogniową i zainstaluj drukarkę bezprzewodową na komputerze. Po zakończeniu instalacji włącz ponownie zaporę ogniową.

Lampka wskaźnika Wi-Fi nie świeci

SPRAWDŹ ZASILANIE

Jeśli lampka wskaźnika Wi-Fi nie świeci, upewnij się, że lampka  świeci. Jeśli lampka  nie świeci, sprawdź następujące elementy:

- Upewnij się, że drukarka jest podłączona i włączona.
- Upewnij się, że drukarka jest podłączona do sprawnego gniazda elektrycznego.
- Jeśli drukarka jest podłączona do listwy zasilającej, upewnij się, że listwa jest sprawna i została włączona.

Lampka wskaźnika Wi-Fi świeci na zielono, ale drukarka nie drukuje (tylko system Windows)

Jeśli po zakończeniu konfiguracji drukowania w sieci bezprzewodowej wszystkie ustawienia wyglądają na prawidłowe, wypróbuj jedną lub więcej spośród poniższych opcji:

POCZEKAJ NA ZAKOŃCZENIE INSTALACJI SIECI BEZPRZEWODOWEJ

Nie próbuj drukować, wyjmować instalacyjnego dysku CD ani odłączać kabla instalacyjnego, dopóki nie zostanie wyświetlony ekran informujący o pomyślnym zakończeniu konfiguracji sieci bezprzewodowej.

WŁĄCZ DRUKARKE

Sprawdź, czy drukarka jest włączona:

- 1 Kliknij przycisk  lub przycisk **Start** i wybierz polecenie **Uruchom**.
- 2 W polu Rozpocznij wyszukiwanie lub Uruchamianie wpisz **sterowanie drukarką**.
- 3 Naciśnij klawisz **Enter** lub kliknij przycisk **OK**.
Zostanie otwarty folder drukarki.
- 4 Kliknij prawym przyciskiem myszy ikonę nowej drukarki i wybierz z menu polecenie **Użyj drukarki online**.
- 5 Zamknij okno Drukarki lub Drukarki i faksy, a następnie spróbuj ponowić drukowanie.

WYBIERZ DRUKARKE BEZPRZEWODOWA

Do uzyskania bezprzewodowego dostępu do drukarki konieczne może być wybranie drukarki bezprzewodowej na komputerze.

- 1 Kliknij przycisk  lub przycisk **Start** i wybierz polecenie **Uruchom**.
- 2 W polu Rozpocznij wyszukiwanie lub Uruchamianie wpisz **sterowanie drukarką**.
- 3 Naciśnij klawisz **Enter** lub kliknij przycisk **OK**.
Zostanie otwarty folder drukarki.
- 4 W tym folderze kliknij prawym przyciskiem myszy ikonę drukarki o odpowiedniej nazwie i numerze modelu, po którym umieszczono nazwę sieci.
- 5 Z wyświetlonego menu wybierz polecenie **Użyj drukarki online**.
- 6 Zamknij okno Drukarki lub Drukarki i faksy, a następnie spróbuj ponowić drukowanie.

WYBIERZ PORT BEZPRZEWODOWY

Jeśli drukarka została już wcześniej skonfigurowana jako drukarka lokalna, do uzyskania bezprzewodowego dostępu do drukarki konieczne może być wybranie drukarki bezprzewodowej na komputerze.

- 1 Kliknij przycisk  lub przycisk **Start** i wybierz polecenie **Uruchom**.
- 2 W polu Rozpocznij wyszukiwanie lub Uruchamianie wpisz **sterowanie drukarką**.
- 3 Naciśnij klawisz **Enter** lub kliknij przycisk **OK**.
Zostanie otwarty folder drukarki.
- 4 Kliknij prawym przyciskiem myszy drukarkę, a następnie w menu wybierz polecenie **Właściwości**.
- 5 Kliknij kartę **Porty**.
- 6 Znajdź wybrany port. Przy wybranym porcie w kolumnie Port znajduje się znacznik wyboru.
- 7 Jeśli w kolumnie Opis przy wybranym porcie znajduje się informacja, że jest to port USB, przewiń listę i wybierz port, przy którym w kolumnie Opis znajduje się informacja, że jest to port drukarki. Sprawdź model drukarki wyświetlany w kolumnie Drukarka, aby upewnić się, że wybrano właściwy port drukarki.
- 8 Kliknij przycisk **OK**, a następnie spróbuj ponowić drukowanie.

Lampka wskaźnika Wi-Fi świeci na pomarańczowo światłem ciągłym

Jeśli lampka wskaźnika Wi-Fi świeci na pomarańczowo, może to oznaczać, że drukarka:

- Nie jest skonfigurowana w trybie infrastruktury.
- Oczekiwanie na nawiązanie połączenia ad hoc z innym urządzeniem bezprzewodowym
- Niepodłączone do sieci bezprzewodowej

Powodem braku możliwości nawiązania przez drukarkę połączenia z siecią mogą być zakłócenia, niewłaściwa odległość od punktu dostępu bezprzewodowego (routera bezprzewodowego) lub nieodpowiednie ustawienia.

Możliwe są następujące rozwiązania. Wypróbuj jedną lub więcej spośród poniższych opcji:

SPRAWDŹ NAZWĘ SIECI

Upewnij się, że używana sieć nie ma tej samej nazwy co inna sieć działająca w pobliżu. Jeśli na przykład sąsiadujące ze sobą sieci dwóch użytkowników noszą nazwę domyślnie nadaną przez producenta, drukarka może łączyć się z siecią sąsiada.

Jeśli używana nazwa sieci nie jest unikatowa, sprawdź sposób ustawiania nazwy sieci w dokumentacji punktu dostępu bezprzewodowego (routera bezprzewodowego).

W przypadku ustawiania nowej nazwy sieci należy zresetować identyfikator SSID drukarki i komputera, podając tę samą nazwę sieci.

SPRAWDŹ KLUCZE ZABEZPIECZEŃ

Jeśli używane są zabezpieczenia WEP

Poprawny klucz WEP to:

- Dokładnie 10 lub 26 znaków szesnastkowych. Znaki szesnastkowe mieszczą się w zakresach A–F, a–f oraz 0–9.

lub

- Dokładnie 5 lub 13 znaków ASCII. Znaki ASCII to litery, liczby i symbole, które można znaleźć na klawiaturze.

Jeśli używane są zabezpieczenia WPA

Poprawne hasło WPA to:

- Od 8 do 63 znaków ASCII. W przypadku znaków ASCII w hasle WPA rozróżniana jest wielkość liter.

lub

- Dokładnie 64 znaki szesnastkowe. Znaki szesnastkowe mieszczą się w zakresach A–F, a–f oraz 0–9.

Jeśli w sieci bezprzewodowej nie są używane zabezpieczenia, klucz zabezpieczeń nie jest dostępny. Nie zaleca się używania sieci bezprzewodowej bez zabezpieczeń, ponieważ umożliwia to intruzom korzystanie z zasobów sieciowych bez zgody użytkownika.

UMIEŚĆ KOMPUTER I/LUB DRUKARKĘ BLIŻEJ PUNKTU DOSTĘPU BEZPRZEWODOWEGO (ROUTERA BEZPRZEWODOWEGO)

Maksymalna odległość między urządzeniami w sieciach 802.11b i 802.11g wynosi 90 m, natomiast zasięg w sieci bezprzewodowej 802.11n jest potencjalnie dwukrotnie większy. Zasięg sieci bezprzewodowej zależy od wielu czynników, w tym od możliwości routera i karty sieciowej. Jeśli występują problemy z drukowaniem, spróbuj umieścić komputer i drukarkę nie dalej niż 30 m od siebie.

Informacje o mocy sygnału sieci można znaleźć na stronie konfiguracji sieci drukarki.

SPRAWDŹ ADRES MAC

Jeśli w sieci używana jest funkcja filtrowania adresów MAC, upewnij się, że adres MAC drukarki znajduje się na liście filtra adresów MAC. To umożliwi drukarce pracę w sieci.

Podczas instalacji lampka wskaźnika Wi-Fi miga na pomarańczowo

Miganie lampki wskaźnika Wi-Fi na pomarańczowo oznacza, że drukarkę skonfigurowano do pracy w danej sieci bezprzewodowej, ale nie można nawiązać połączenia z tą siecią. Powodem braku możliwości nawiązania przez drukarkę połączenia z siecią mogą być zakłócenia, niewłaściwa odległość od punktu dostępu bezprzewodowego (routera bezprzewodowego) lub nieodpowiednie ustawienia.

Wypróbuj jedną lub więcej spośród poniższych opcji:

UPEWNIJ SIĘ, ŻE PUNKT DOSTĘPU JEST WŁĄCZONY

Sprawdź punkt dostępu i w razie konieczności włącz go.

PRZENIEŚ PUNKT DOSTĘPU W CELU ZMNIJSZENIA ZAKŁÓCEŃ

Niektóre urządzenia, na przykład kuchenki mikrofalowe, telefony bezprzewodowe, elektroniczne nianie czy kamery przemysłowe, mogą powodować przejściowe zakłócenia. Upewnij się, że punkt dostępu nie znajduje się zbyt blisko takich urządzeń.

UMIEŚĆ KOMPUTER I/LUB DRUKARKĘ BLIŻEJ PUNKTU DOSTĘPU

Maksymalna odległość między urządzeniami w sieciach 802.11b i 802.11g wynosi 90 m, natomiast zasięg w sieci bezprzewodowej 802.11n jest potencjalnie dwukrotnie większy. Zasięg sieci bezprzewodowej zależy od wielu czynników, w tym od możliwości punktu dostępu i bezprzewodowej karty sieciowej. Jeśli występują problemy z drukowaniem, spróbuj umieścić komputer i drukarkę nie dalej niż 30 metrów od siebie.

Informacje o mocy sygnału sieci można znaleźć na stronie konfiguracji sieci.

SPRAWDZANIE KLUCZA WEP LUB HASŁA WPA

Jeśli punkt dostępu używa zabezpieczeń WEP, klucz WEP powinien mieć:

- Dokładnie 10 lub 26 znaków szesnastkowych. Znaki szesnastkowe należą do zakresów: A–F, a–f oraz 0–9.
lub
- Dokładnie 5 lub 13 znaków ASCII. Znaki ASCII to litery, liczby i symbole, które można znaleźć na klawiaturze.

Jeśli w punkcie dostępu są używane zabezpieczenia WPA lub WPA2, hasło WPA powinno mieć:

- Dokładnie 64 znaki szesnastkowe. Znaki szesnastkowe należą do zakresów: A–F, a–f oraz 0–9.

lub

- Od 8 do 63 znaków ASCII. Znaki ASCII to litery, liczby i symbole, które można znaleźć na klawiaturze. W przypadku znaków ASCII w hasle WPA rozróżniana jest wielkość liter.

Uwaga: Jeśli nie znasz tych informacji, skorzystaj z dokumentacji sieci bezprzewodowej lub skontaktuj się z osobą, która konfigurowała tę sieć.

SPRAWDŹ ADRES MAC

Jeśli w sieci używana jest funkcja filtrowania adresów MAC, upewnij się, że adres MAC drukarki znajduje się na liście filtra adresów MAC. To umożliwi drukarce pracę w sieci. Aby uzyskać więcej informacji, zobacz „Jak znaleźć adres MAC?” na stronie 91.

SPRAWDŹ DZIAŁANIE SIECI PRZY UŻYCIU POLECENIA PING DLA PUNKTU DOSTĘPU

Użytkownicy systemu Windows

1 Uzyskaj adres IP punktu dostępu.

- a Kliknij przycisk  lub przycisk **Start** i wybierz polecenie **Uruchom**.
- b W polu Rozpocznij wyszukiwanie lub Uruchom wpisz polecenie **cmd**.
- c Naciśnij klawisz **Enter** lub kliknij przycisk **OK**.
- d Wpisz polecenie **ipconfig** i naciśnij klawisz **Enter**.
 - Wpis „Brama domyślna” dotyczy zazwyczaj punktu dostępu.
 - Adres IP jest wyświetlany w postaci czterech zestawów liczb oddzielonych kropkami, na przykład 192.168.2.134.

2 Uruchom polecenie ping dla punktu dostępu:

- a Kliknij przycisk  lub przycisk **Start** i wybierz polecenie **Uruchom**.
- b W polu Rozpocznij wyszukiwanie lub Uruchom wpisz polecenie **cmd**.
- c Naciśnij klawisz **Enter** lub kliknij przycisk **OK**.
- d Wpisz polecenie **ping**, a po nim spację i adres IP punktu dostępu. Na przykład:
ping 192.168.1.100
- e Naciśnij klawisz **Enter**.

3 Sprawdź, czy punkt dostępu odpowiada:

- Jeśli punkt dostępu odpowiada, wyświetlonych zostanie kilka wierszy rozpoczynających się od słów „Odpowiedź z”.
Istnieje możliwość, że drukarka nie nawiązała połączenia z siecią bezprzewodową. Wyłącz i włącz drukarkę, a następnie spróbuj ponownie nawiązać połączenie.
- Jeśli punkt dostępu nie odpowiada, zostanie wyświetlony komunikat „Upłynął limit czasu żądania”.

Skorzystaj z podanych niżej sugestii:

- a Kliknij przycisk  lub przycisk **Start** i wybierz polecenie **Uruchom**.
- b W polu Rozpocznij wyszukiwanie lub Uruchamianie wpisz polecenie **ncpa.cpl** i naciśnij klawisz **Enter**.
- c Naciśnij klawisz **Enter** lub kliknij przycisk **OK**.

- d Spośród wyświetlonych połączeń wybierz odpowiednie.
- e Kliknij prawym przyciskiem myszy połączenie, a następnie kliknij polecenie **Napraw** lub **Diagnostuj**.

Użytkownicy komputerów Macintosh

- 1 Upewnij się, że stacja bazowa AirPort jest włączona:

W menu Apple przejdź do opcji:

Preferencje systemowe > Sieć

Lampka wskaźnika stanu stacji AirPort powinna świecić na zielono.

Uwagi:

- Kolor żółty oznacza, że port jest aktywny, ale nie nawiązano połączenia.
 - Kolor czerwony oznacza, że port nie został skonfigurowany.
- 2 Uzyskaj adres IP punktu dostępu:
 - a W menu Apple przejdź do opcji:
About This Mac (Ten Macintosh...) > **More Info** (Więcej informacji)
 - b W okienku Zawartość wybierz opcję **Sieć**.
 - c Z listy Aktywne usługi wybierz opcję **AirPort**.
W dolnym panelu zostaną wyświetlone szczegóły połączenia ze stacją AirPort.
 - d Zapisz numer z pozycji Router.
Pozycja Router zazwyczaj oznacza punkt dostępu.
 - 3 Uruchom polecenie ping dla punktu dostępu:
 - a W programie Finder przejdź do opcji:
Narzędzia > Narzędzie sieciowe > karta Ping
 - b W polu adresu sieciowego wpisz adres IP punktu dostępu bezprzewodowego. Na przykład:
10.168.1.101
 - c Kliknij opcję **Ping**.
 - 4 Jeśli punkt dostępu odpowiada, wyświetlone zostaje kilka wierszy z informacjami o liczbie bajtów otrzymanych z punktu dostępu. Oznacza to, że komputer jest połączony z punktem dostępu.
Jeśli punkt dostępu nie odpowiada, nie są wyświetlane żadne informacje. Użyj opcji Diagnostyka sieci, aby uzyskać pomoc w rozwiązaniu problemu.

UPEWNIJ SIĘ, ŻE JEST MOŻLIWA KOMUNIKACJA MIĘDZY KOMPUTEREM A DRUKARKĄ.

Użytkownicy systemu Windows

- 1 Uzyskaj adres IP drukarki.
 - a Wydrukuj na drukarce stronę konfiguracji sieci.
Więcej informacji można znaleźć w *Podręczniku użytkownika*.
 - b W obszarze TCP/IP odszukaj identyfikator **Adres**.
- 2 Kliknij przycisk  lub przycisk **Start** i wybierz polecenie **Uruchom**.
- 3 W polu Rozpocznij wyszukiwanie lub Uruchom wpisz polecenie **cmd**.

- 4 Naciśnij klawisz **Enter** lub kliknij przycisk **OK**.
- 5 Wpisz polecenie **ping**, a następnie adres IP drukarki poprzedzony spacją. Na przykład:
ping 192.168.1.100
- 6 Naciśnij klawisz **Enter**.
- 7 Jeśli drukarka odpowiada, wyświetlonych zostanie kilka wierszy z informacjami o liczbie bajtów otrzymanych z drukarki. Dane te stanowią gwarancję, że komputer komunikuje się z drukarką. Jeśli drukarka nie odpowiada, zostanie wyświetlony komunikat „Upłynął limit czasu żądania”.
 - Być może komputer nie jest podłączony do sieci.
 - Może być konieczna zmiana ustawień drukarki. Ponownie uruchom narzędzie instalacji bezprzewodowego serwera druku.

Użytkownicy komputerów Macintosh

- 1 Uzyskaj adres IP drukarki.
 - a Wydrukuj na drukarce stronę konfiguracji sieci.
Więcej informacji można znaleźć w *Podręczniku użytkownika*.
 - b W obszarze TCP/IP odszukaj identyfikator **Adres**.
- 2 W programie Finder przejdź do opcji:
Narzędzia > Narzędzie sieciowe > karta Ping
- 3 W polu adresu sieciowego wpisz adres IP drukarki. Na przykład:
10.168.1.101
- 4 Kliknij opcję **Ping**.
- 5 Jeśli drukarka odpowiada, wyświetlonych zostanie kilka wierszy z informacjami o liczbie bajtów otrzymanych z drukarki. Oznacza to, że komputer komunikuje się z drukarką. Jeśli drukarka nie odpowiada, nie są wyświetlane żadne informacje.
 - Być może komputer nie jest podłączony do sieci. Użyj opcji Diagnostyka sieci, aby uzyskać pomoc w rozwiązaniu problemu.
 - Może być konieczna zmiana ustawień drukarki. Uruchom ponownie asystenta konfiguracji bezprzewodowej.

JESZCZE RAZ SKONFIGURUJ USTAWIENIA BEZPRZEWODOWEGO DOSTĘPU DO DRUKARKI

W przypadku zmiany ustawień komunikacji bezprzewodowej należy ponownie skonfigurować drukarkę w sieci bezprzewodowej. Klucz WEP lub WPA, kanał lub inne ustawienia sieciowe mogły zostać zmienione ręcznie, albo ustawienia punktu dostępu mogły zostać przywrócone do domyślnych ustawień fabrycznych.

Ponowne skonfigurowanie drukarki w sieci bezprzewodowej może również rozwiązać problemy wynikające z błędów konfiguracji sieci bezprzewodowej.

Uwagi:

- W przypadku wprowadzania zmian w ustawieniach sieciowych należy najpierw wprowadzić zmiany we wszystkich urządzeniach sieciowych, a dopiero później w punkcie dostępu.
- Jeśli ustawienia sieci bezprzewodowej w punkcie dostępu zostały już zmienione, nowe ustawienia będą widoczne w sieci dopiero po wprowadzeniu zmian we wszystkich pozostałych urządzeniach.

Użytkownicy systemu Windows

- 1 Kliknij przycisk  lub przycisk **Start**.
 - 2 Kliknij polecenie **Wszystkie programy** lub **Programy**, a następnie wybierz z listy folder programu drukarki.
 - 3 Przejdź do opcji:
Strona główna drukarki > wybierz drukarkę > karta **Ustawienia** > **Narzędzie konfiguracji sieci bezprzewodowej**
- Uwaga:** Podczas instalacji może zostać wyświetlony monit o ponowne podłączenie drukarki do komputera przy użyciu kabla instalacyjnego.
- 4 Postępuj zgodnie z instrukcjami wyświetlanymi na ekranie komputera.

Użytkownicy komputerów Macintosh

- 1 W programie Finder przejdź do opcji:
Applications (Aplikacje) > wybierz folder drukarki
- 2 Kliknij dwukrotnie opcję **Asystent konfiguracji bezprzewodowej**.
- 3 Postępuj zgodnie z instrukcjami wyświetlanymi na ekranie komputera.

Bezprzewodowy serwer druku nie jest zainstalowany

Ten komunikat może zostać wyświetlony podczas instalacji, informując, że w drukarce nie ma zainstalowanego bezprzewodowego serwera druku. Jeśli nie ma pewności, czy drukarka ma możliwość drukowania w sieci bezprzewodowej, wykonaj następujące czynności:

SPRAWDŹ ZASILANIE

Upewnij się, że  lampka zasilania świeci.

Przy próbie drukowania w sieci bezprzewodowej wyświetlany jest komunikat „Brak komunikacji”

Wypróbuj jedną lub więcej spośród poniższych opcji:

UPEWNIJ SIĘ, ŻE KOMPUTER I DRUKARKA MAJĄ ADRESY IP PRAWDŁOWE DLA DANEJ SIECI

Jeśli używany jest komputer przenośny i włączony jest tryb oszczędzania energii, przy próbie drukowania w sieci bezprzewodowej na ekranie komputera może być wyświetlany komunikat „Brak komunikacji”. Może to nastąpić, jeśli dysk twardy komputera przenośnego został wyłączony.

Jeśli ten komunikat zostanie wyświetlony, odczekaj kilka sekund i ponów próbę drukowania. Komputer przenośny i drukarka potrzebują kilku sekund na ponowne włączenie i nawiązanie połączenia z siecią bezprzewodową.

Jeśli ten komunikat zostanie ponownie wyświetlony po upływie czasu wystarczającego do nawiązania połączenia z siecią bezprzewodową przez drukarkę i komputer przenośny, mógł wystąpić problem z siecią bezprzewodową.

Upewnij się, że komputer przenośny i drukarka mają przypisane adresy IP:

- 1 Kliknij przycisk  lub przycisk **Start** i wybierz polecenie **Uruchom**.
- 2 W polu Rozpocznij wyszukiwanie lub Uruchom wpisz polecenie **cmd**.
- 3 Naciśnij klawisz **Enter** lub kliknij przycisk **OK**.
- 4 Wpisz polecenie **ipconfig** i naciśnij klawisz **Enter**.

Adres IP jest wyświetlany w postaci czterech zestawów liczb oddzielonych kropkami, na przykład 192.168.0.100.

Znajdowanie adresu IP drukarki

- Wydrukuj na drukarce stronę konfiguracji sieci.
W obszarze TCP/IP odszukaj identyfikator **Address** (Adres).
- Sprawdź ustawienia drukarki.
 - 1 Przy użyciu panelu sterowania drukarki przejdź do opcji:
 > **Network Setup** (Konfiguracja sieci) > **TCP/IP**
 - 2 Odszukaj identyfikator **Adres IP**.

Jeśli drukarka i/lub komputer przenośny nie ma adresu IP bądź dowolne z urządzeń ma adres 169.254.x.y (gdzie x i y są liczbami z zakresu od 0 do 255):

- 1 Wyłącz urządzenie, które nie ma prawidłowego adresu IP (komputer przenośny, drukarkę lub oba urządzenia).
- 2 Włącz urządzenie lub urządzenia i ponownie sprawdź adres IP.

Jeśli komputer przenośny i/lub drukarka wciąż nie ma prawidłowego adresu IP, wystąpił problem z siecią bezprzewodową. Skorzystaj z podanych niżej sugestii:

- Upewnij się, że punkt dostępu (router bezprzewodowy) jest włączony i działa prawidłowo.
- Usuń wszystkie przeszkody, które mogą blokować sygnał.
- Tymczasowo wyłącz wszystkie niepotrzebne urządzenia bezprzewodowe pracujące w sieci i wstrzymaj czynności, które ją obciążają, np. przesyłanie dużych plików lub gry sieciowe. Jeśli sieć jest zbyt obciążona, może się zdarzyć, że drukarka nie otrzyma adresu IP w wymaganym czasie.
- Upewnij się, że serwer DHCP (może nim być router bezprzewodowy) działa, a jego konfiguracja pozawala na przydzielanie adresów IP. Jeśli nie wiesz, jak to zrobić, skorzystaj z podręcznika dostarczonego z routerem bezprzewodowym.

Jeśli drukarka i komputer mają właściwe adresy IP, a sieć działa prawidłowo, kontynuuj rozwiązywanie problemu.

UPEWNIJ SIĘ, ŻE ZOSTAŁ WYBRANY PORT BEZPRZEWODOWY

- 1 Kliknij  lub przycisk **Start**, a następnie kliknij polecenie **Uruchom**.
- 2 W polu Rozpocznij wyszukiwanie lub Uruchom wpisz polecenie **control printers**.
- 3 Naciśnij klawisz **Enter** lub kliknij przycisk **OK**.
- 4 Kliknij prawym przyciskiem myszy drukarkę, a następnie w menu wybierz polecenie **Właściwości** lub **Właściwości drukarki**.
- 5 Kliknij kartę **Porty**.

- 6 Znajdź wybrany port. Przy wybranym porcie w kolumnie Port znajduje się znacznik wyboru.
- 7 Jeśli w kolumnie Opis przy wybranym porcie znajduje się informacja, że jest to port USB, przewiń listę i wybierz port, przy którym w kolumnie Opis znajduje się informacja, że jest to port drukarki. Sprawdź model drukarki wyświetlany w kolumnie Drukarka, aby upewnić się, że wybrano właściwy port drukarki.
- 8 Kliknij przycisk **OK**, a następnie spróbuj ponowić drukowanie.

UPEWNIJ SIĘ, ŻE WŁĄCZONO KOMUNIKACJĘ DWUKIERUNKOWĄ

- 1 Kliknij  lub przycisk **Start**, a następnie kliknij polecenie **Uruchom**.
- 2 W polu Rozpocznij wyszukiwanie lub Uruchom wpisz polecenie **control printers**.
- 3 Naciśnij klawisz **Enter** lub kliknij przycisk **OK**.
- 4 Kliknij prawym przyciskiem myszy drukarkę, a następnie w menu wybierz polecenie **Właściwości** lub **Właściwości drukarki**.
- 5 Kliknij kartę **Porty**.
- 6 Kliknij pole wyboru obok opcji **Włącz obsługę dwukierunkową** (jeśli nie zostało jeszcze zaznaczone).
- 7 Kliknij przycisk **Zastosuj > OK**, a następnie spróbuj ponowić drukowanie.

Utrata komunikacji z drukarką po podłączeniu jej do wirtualnej sieci prywatnej (VPN)

Po podłączeniu do większości *wirtualnych sieci prywatnych* (VPN) następuje utrata połączenia z drukarką bezprzewodową w sieci lokalnej. W przypadku większości sieci VPN użytkownik może komunikować się wyłącznie z siecią VPN, nie jest możliwa komunikacja w tym samym czasie z innymi sieciami. Aby możliwe było uzyskanie połączenia w tym samym czasie z siecią lokalną i z siecią VPN, poproś osobę odpowiedzialną za obsługę techniczną sieci VPN o zezwolenie na dzielone tunelowanie. Należy pamiętać, że niektóre instytucje nie zezwalają na używanie funkcji dzielonego tunelowania ze względów technicznych lub związanych z bezpieczeństwem.

Rozwiązywanie problemów z przerwami w komunikacji bezprzewodowej

Czasami można zauważyć, że drukarka przestaje pracować, mimo że jeszcze przed chwilą działała i — jak mogłoby się wydawać — nie nastąpiły żadne zmiany w sieci bezprzewodowej.

Komunikację sieciową może zakłócić wiele czynników, przy czym nierzadko w danym momencie występuje więcej niż jeden problem. Wypróbuj jedną lub więcej spośród poniższych opcji:

PRZED ROZPOCZĘCIEM PRACY Z SIECIĄ BEZPRZEWODOWĄ ODŁĄCZ WSZYSTKIE SIECI VPN

W przypadku większości wirtualnych sieci prywatnych (VPN) komputer może komunikować się wyłącznie z siecią VPN, nie jest możliwa komunikacja w tym samym czasie z innymi sieciami. Przed zainstalowaniem sterownika na komputerze lub przed rozpoczęciem konfiguracji sieci bezprzewodowej odłącz się od sieci VPN.

Aby sprawdzić, czy komputer jest w danym momencie podłączony do sieci VPN, otwórz oprogramowanie klienckie VPN i sprawdź połączenia VPN. Jeśli oprogramowanie klienckie VPN nie jest zainstalowane, sprawdź połączenia ręcznie, używając klienta VPN systemu Windows.

Aby możliwe było uzyskanie połączenia w tym samym czasie z siecią lokalną i z siecią VPN, poproś osobę odpowiedzialną za obsługę techniczną sieci VPN o zezwolenie na dzielone tunelowanie. Należy pamiętać, że niektóre instytucje nie zezwalają na używanie funkcji dzielonego tunelowania ze względów technicznych lub związanych z bezpieczeństwem.

WYŁĄCZ PUNKT DOSTĘPU (ROUTER BEZPRZEWODOWY), A NASTĘPNIE WŁĄCZ GO PONOWNIE

Odczekaj minutę, aż drukarka i komputer ponownie nawiążą połączenie. Ta czynność może czasami powodować odświeżenie połączeń sieci i skutkować rozwiązaniem problemów związanych z łącznością.

WYELIMINUJ PRZECIĄŻENIA SIECI

Jeśli sieć bezprzewodowa jest zbyt obciążona, mogą pojawić się trudności w komunikacji między komputerem a drukarką. Przyczyną przeciążenia sieci bezprzewodowej może być:

- Przesyłanie dużych plików za pośrednictwem sieci
- Gry sieciowe
- Aplikacje wymiany plików typu „każdy z każdym”
- Strumieniowe przesyłanie obrazu wideo
- Zbyt duża liczba komputerów podłączonych jednocześnie do sieci bezprzewodowej

USUŃ ŹRÓDŁA ZAKŁÓCEŃ

Popularne urządzenia stosowane w gospodarstwie domowym mogą być potencjalnymi źródłami zakłóceń komunikacji w sieci bezprzewodowej. Na działanie sieci bezprzewodowej mogą wpływać: telefony (ale nie telefony komórkowe), kuchenki mikrofalowe, urządzenia typu „elektroniczna niania”, prawie wszystkie urządzenia kuchenne, bezprzewodowe urządzenia monitorujące, inne sieci bezprzewodowe znajdujące się w pobliżu, a także wszelkie urządzenia, w których pracuje silnik.

Spróbuj wyłączyć potencjalne źródła zakłóceń, aby sprawdzić, czy to one są przyczyną problemu. Jeśli tak, odizoluj sieć bezprzewodową od tych urządzeń.

ZMIENŃ KANAŁ, Z KTÓREGO KORZYSTA PUNKT DOSTĘPU

Czasami do rozwiązania problemu z zakłóceniami niewiadomego pochodzenia wystarczy zmiana kanału nadawania punktu dostępu. Router używa trzech odrębnych kanałów. Można je znaleźć w dokumentacji dostarczonej z routerem. Inne kanały bywają niekiedy udostępniane opcjonalnie, ale te trzy występują zawsze. Jeśli router używa domyślnych ustawień, zmodyfikuj je tak, aby używał innego kanału. Jeśli nie wiesz, jak zmienić kanał, skorzystaj z dokumentacji dostarczonej z punktem dostępu.

SKONFIGURUJ PUNKT DOSTĘPU, ABY UŻYWAŁ UNIKALNEGO IDENTYFIKATORA SSID

Wiele sieci bezprzewodowych używa identyfikatora SSID skonfigurowanego fabrycznie przez producenta routera. Może to powodować problemy, gdy więcej niż jedna sieć w okolicy ma przypisany ten sam identyfikator SSID. Drukarka lub komputer mogą próbować połączyć się z nieprawidłową siecią, mimo że będzie to wyglądało jak łączenie się z właściwą siecią.

Aby uniknąć zakłóceń tego typu, ustaw w punkcie dostępu identyfikator SSID inny niż domyślny. Jeśli nie wiesz, jak zmienić identyfikator SSID, skorzystaj z dokumentacji dostarczonej z punktem dostępu.

Uwaga: Po zmianie identyfikatora SSID w punkcie dostępu należy zmienić go we wszystkich innych urządzeniach, które łączą się z siecią bezprzewodową.

PRZYPISZ STATYCZNE ADRESY IP DO WSZYSTKICH URZĄDZEŃ W SIECI

W większość sieci bezprzewodowych adresy IP są przydzielane klientom przez wbudowany serwer DHCP (Dynamic Host Configuration Protocol) routera bezprzewodowego. Adresy DHCP są przydzielane w miarę potrzeby — po dodaniu nowego urządzenia do sieci bezprzewodowej lub po jego włączeniu. Aby urządzenia bezprzewodowe mogły pracować w sieci, muszą wysłać żądanie do routera i otrzymać w odpowiedzi adres IP. Router bezprzewodowy, oprócz przydzielania adresów IP, wykonuje wiele innych zadań, dlatego może się zdarzyć, że odpowiedź z adresem nie zostanie wysłana odpowiednio szybko. Urządzenie, które wysłało żądanie, może przerwać oczekiwanie przed otrzymaniem adresu.

Ten problem można rozwiązać, przypisując do urządzeń pracujących w sieci statyczne adresy IP.

Aby przypisać drukarce statyczny adres IP:

- 1 Skonfiguruj sieć bezprzewodową, aby umożliwić drukarce pobieranie adresu DHCP z serwera DHCP działającego w sieci.
- 2 Wydrukuj stronę konfiguracji sieci, aby sprawdzić bieżący adres IP przypisany do drukarki.
- 3 Uruchom przeglądarkę sieci Web, a następnie wprowadź adres IP drukarki w polu adresu. Naciśnij klawisz **Enter**.
- 4 Kliknij opcje **Konfiguracja > TCP/IP > Ustaw statyczny adres IP**.
- 5 W polu adresu wpisz adres IP, który ma zostać przypisany do drukarki, a następnie kliknij opcję **Wyślij**.

Aby upewnić się, że adresy IP zostały zaktualizowane, w polu adresu przeglądarki wpisz statyczny adres IP i zobacz, czy spowoduje to ponowne załadowanie strony sieci Web drukarki. Więcej informacji na temat przypisywania statycznych adresów IP można znaleźć w dokumentacji dostarczonej z routerem i systemem operacyjnym.

SPRAWDŹ, CZY NIE WYSTĘPUJĄ ZNANE PROBLEMY Z DZIAŁANIEM PUNKTU DOSTĘPU

Niektóre routery bezprzewodowe mają udokumentowane defekty, które zostały już rozpoznane i naprawione przez ich producentów. Przejdź do witryny sieci Web producenta routera. Sprawdź, czy udostępniono aktualizacje oprogramowania układowego lub porady dotyczących problemu. Jeśli nie wiesz, jak przejść do witryny sieci Web producenta, skorzystaj z dokumentacji dostarczonej z routerem bezprzewodowym.

SPRAWDŹ, CZY UDOSTĘPNIONO AKTUALIZACJE STEROWNIKÓW BEZPRZEWODOWEJ KARTY SIECIOWEJ

Jeśli problemy występują tylko na jednym komputerze, sprawdź witrynę sieci Web producenta bezprzewodowej karty sieciowej zainstalowanej w tym komputerze. Być może został udostępniony zaktualizowany sterownik, który rozwiąże problem.

UŻYJ URZĄDZEŃ SIECIOWYCH PRACUJĄCYCH W TYM SAMYM STANDARDZIE

Wprawdzie możliwe jest połączenie w jednej sieci bezprzewodowej urządzeń pracujących w standardach 802.11b, 802.11g i 802.11n, jednak szybsze urządzenia mogą czasem uniemożliwiać komunikację między urządzeniami wolniejszymi.

Sprawdź, czy włączenie tylko tych urządzeń sieciowych, które pracują w jednym standardzie, spowoduje poprawę komunikacji w sieci. Jeśli tak, proponujemy zamontowanie w starszych urządzeniach nowych bezprzewodowych kart sieciowych.

ZAKUP NOWY ROUTER

Jeśli używany router ma już kilka lat, może nie być w pełni kompatybilny z nowymi urządzeniami bezprzewodowymi pracującymi w sieci. Rozważ zakup nowszego routera, w pełni zgodnego ze standardem 802.11 IEEE.

Uwagi

Informacje o produkcie

Nazwa produktu:

Dell V313w Series

Typ urządzenia:

4443

Modele:

1d1, 1dw, 5dw

Informacje dotyczące wydania

Sierpień 2010

Niniejsza publikacja może zawierać nieścisłości techniczne lub błędy drukarskie. Przedstawione informacje podlegają okresowym zmianom; zmiany te będą uwzględniane w kolejnych wydaniach. Udoskonalenia lub zmiany opisanych tutaj produktów lub programów mogą być wprowadzane w dowolnym czasie.

Oświadczenia dotyczące licencji

Na instalacyjnym dysku CD z oprogramowaniem zamieszczone są następujące dokumenty:

Katalog	Plik
Dysk CD.\LEGAL	FW_License.pdf mDNS.tar.gz Expat.txt Inst_lib.txt Instgui.txt Instgui.zip

Poziomy emisji hałasu

Poniższe pomiary zostały wykonane zgodnie z normą ISO 7779 i przedstawione zgodnie z normą ISO 9296.

Uwaga: Niektóre tryby mogą nie dotyczyć tego produktu.

Średnie ciśnienie akustyczne w odległości 1 metra (dBA)	
Drukowanie	40 dBA
Skanywanie	50 dBA

Średnie ciśnienie akustyczne w odległości 1 metra (dBA)	
Kopiuwanie	40 dBA
Tryb gotowości	niesłyszalny

Temperatura

Temperatura otoczenia	15–32°C (60–90°F)
Temperatura podczas transportu	-40–60°C (-40–140°F)
Temperatura przechowywania	1–60°C (34–140°F)

Wyrzucanie produktów

Nie należy wyrzucać drukarki ani materiałów eksploatacyjnych w taki sam sposób, jak odpadów domowych. Informacji na temat możliwości wyrzucania i recyklingu należy zasięgnąć u lokalnych władz.

Informacje dotyczące baterii

Ten produkt zawiera nadchloran. Konieczne może być specjalne postępowanie z produktem. Więcej informacji można uzyskać pod adresem <http://www.dtsc.ca.gov/hazardouswaste/perchlorate/>.

Pobór mocy

Pobór mocy przez produkt

W poniższej tabeli przedstawiono charakterystyki poboru mocy przez produkt.

Uwaga: Niektóre tryby mogą nie dotyczyć tego produktu.

Tryb	Opis	Pobór mocy (W)
Drukowanie	Urządzenie tworzy wydruk z elektronicznych informacji wejściowych.	17
Kopiuwanie	Urządzenie tworzy wydruk z oryginałów dokumentów w postaci dokumentów drukowanych.	10
Skanowanie	Urządzenie skanuje dokumenty drukowane.	9.37
Tryb gotowości	Urządzenie oczekuje na zadanie drukowania.	7
Tryb oszczędzania energii	Urządzenie jest w trybie oszczędzania energii.	3.3
Wył. (wyłączone)	Urządzenie jest podłączone do gniazda zasilania, ale przełącznik zasilania jest wyłączony.	0.33

W powyższej tabeli podano wartości średnie poziomów poboru mocy. Chwilowy pobór mocy może być znacznie większy niż wartość średnia.

Funkcja oszczędzania energii

Niniejsze urządzenie może przechodzić w tryb oszczędzania energii, zwany Wygaszaczem. Tryb Wygaszacz stanowi odpowiednik trybu czuwania. Tryb Wygaszacz umożliwia oszczędzanie energii poprzez obniżenie zużycia energii podczas dłuższych okresów bezczynności drukarki. Tryb Wygaszacz jest automatycznie włączany, gdy urządzenie nie jest używane przez określony czas, zwany limitem czasu oczekiwania wygaszacza.

Domyślny fabryczny limit czasu oczekiwania wygaszacza dla tego urządzenia (w minutach):	10
---	----

Limit czasu oczekiwania wygaszacza można zmieniać w przedziale od 1 minuty do 240 minut za pomocą menu konfiguracji. Niska wartość limitu czasu oczekiwania wygaszacza powoduje zmniejszenie zużycia energii, ale może wydłużyć czas reakcji urządzenia. Wysoka wartość limitu czasu oczekiwania wygaszacza zapewnia krótki czas reakcji, ale powoduje większe zużycie energii.

Tryb wyłączenia

Jeśli to urządzenie jest wyposażone w tryb wyłączenia, który wciąż pobiera niewielką ilość mocy, aby całkowicie zatrzymać pobór mocy, należy odłączyć przewód zasilający z gniazda elektrycznego.

Całkowite zużycie energii

Czasami pomocne jest obliczenie całkowitego zużycia energii przez urządzenie. Ponieważ pobór mocy wyrażony jest w watach, aby obliczyć zużycie energii, należy pomnożyć pobór mocy przez czas pracy urządzenia w każdym z trybów. Całkowite zużycie energii jest sumą zużycia energii w poszczególnych trybach.

Zgodność z dyrektywami Wspólnoty Europejskiej (EC)

Produkt ten jest zgodny z wymaganiami bezpieczeństwa opisanymi w dyrektywach Rady EC 2004/108/EC oraz 2006/95/EC dotyczącymi ujednoczenia i zharmonizowania praw państw członkowskich dotyczących zgodności elektromagnetycznej i bezpieczeństwa użytkownika urządzeń elektrycznych zaprojektowanych do użycia w pewnych zakresach napięć.

Producentem tego produktu jest: Lexmark International, Inc., 740 West New Circle Road, Lexington, KY, 40550 USA. Autoryzowanym przedstawicielem jest: Lexmark International Technology Hungária Kft., 8 Lechner Ödön fasor, Millennium Tower III, 1095 Budapest HUNGARY. Deklarację zgodności z wymaganiami dyrektyw można otrzymać po złożeniu odpowiedniego wniosku u autoryzowanego przedstawiciela.

Produkt ten spełnia ograniczenia klasy B zawarte w dyrektywie EN 55022 oraz wymagania dotyczące bezpieczeństwa zawarte w dyrektywie EN 60950.

Uwagi dotyczące przepisów dla terminali komunikacyjnych

Ta sekcja zawiera informacje na temat przepisów dotyczących produktów zawierających terminale telekomunikacyjne, na przykład urządzenia faksowe.

Informacje dla użytkowników w Unii Europejskiej

Produkty opatrzone oznaczeniem CE spełniają wymagania dyrektyw 2004/108/EC, 2006/95/EC i 1999/5/EC Rady Unii Europejskiej dotyczących dostosowania przepisów państw członkowskich w zakresie zgodności elektromagnetycznej, bezpieczeństwa urządzeń elektrycznych przeznaczonych do pracy w określonym zakresie napięć oraz urządzeń radiowych i terminali telekomunikacyjnych.

Oznaczenie CE świadczy o zgodności z dyrektywami.



Producentem tego produktu jest: Lexmark International, Inc., 740 West New Circle Road, Lexington, KY, 40550 USA. Autoryzowanym przedstawicielem jest: Lexmark International Technology Hungária Kft., 8 Lechner Ödön fasor, Millennium Tower III, 1095 Budapest HUNGARY. Deklarację zgodności z wymaganiami dyrektyw można otrzymać po złożeniu odpowiedniego wniosku u autoryzowanego przedstawiciela.

Więcej informacji na temat zgodności można znaleźć w tabeli na końcu sekcji Informacje.

Uwagi dotyczące przepisów związanych z produktami bezprzewodowymi

Ta sekcja zawiera następujące informacje dotyczące przepisów związanych z produktami bezprzewodowymi, na przykład zawierającymi nadajniki, lecz także dotyczące bezprzewodowych kart sieciowych lub zbliżeniowych czytników kart.

Zagrożenie promieniowaniem o częstotliwości radiowej

Wypromieniowywana moc wyjściowa tego urządzenia jest znacznie mniejsza niż ustalone przez komisję FCC i inne instytuty normalizacyjne limity wystawienia na promieniowanie o częstotliwości radiowej. Aby urządzenie spełniało wymagania komisji FCC i innych instytutów normalizacyjnych dotyczące zagrożenia promieniowaniem o częstotliwości radiowej, między anteną a jakąkolwiek osobą należy zachować odległość co najmniej 20 cm (8 cali).

Notice to users in Brazil

Este equipamento opera em caráter secundario, isto e, nao tem direito a protecao contra interferencia prejudicial, mesmo de estacoes do mesmo tipo, e nao pode causar interferencia a sistemas operando em caráter primario. (Res.ANATEL 282/2001).

Industry Canada (Canada)

This device complies with Industry Canada specification RSS-210. Operation is subject to the following two conditions: (1) this device may not cause interference, and (2) this device must accept any interference, including interference that may cause undesired operation of the device.

This device has been designed to operate only with the antenna provided. Use of any other antenna is strictly prohibited per regulations of Industry Canada.

To prevent radio interference to the licensed service, this device is intended to be operated indoors and away from windows to provide maximum shielding. Equipment (or its transmit antenna) that is installed outdoors is subject to licensing.

The installer of this radio equipment must ensure that the antenna is located or pointed such that it does not emit RF fields in excess of Health Canada limits for the general population; consult Safety Code 6, obtainable from Health Canada's Web site www.hc-sc.gc.ca/rpb.

The term "IC:" before the certification/registration number only signifies that the Industry Canada technical specifications were met.

Industry Canada (Canada)

Cet appareil est conforme à la norme RSS-210 d'Industry Canada. Son fonctionnement est soumis aux deux conditions suivantes :

(1) cet appareil ne doit pas provoquer d'interférences et (2) il doit accepter toute interférence reçue, y compris celles risquant d'altérer son fonctionnement.

Cet appareil a été conçu pour fonctionner uniquement avec l'antenne fournie. L'utilisation de toute autre antenne est strictement interdite par la réglementation d'Industry Canada.

En application des réglementations d'Industry Canada, l'utilisation d'une antenne de gain supérieur est strictement interdite.

Pour empêcher toute interférence radio au service faisant l'objet d'une licence, cet appareil doit être utilisé à l'intérieur et loin des fenêtres afin de garantir une protection optimale.

Si le matériel (ou son antenne d'émission) est installé à l'extérieur, il doit faire l'objet d'une licence.

L'installateur de cet équipement radio doit veiller à ce que l'antenne soit implantée et dirigée de manière à n'émettre aucun champ HF dépassant les limites fixées pour l'ensemble de la population par Santé Canada. Reportez-vous au Code de sécurité 6 que vous pouvez consulter sur le site Web de Santé Canada www.hc-sc.gc.ca/rpb.

Le terme « IC » précédant le numéro de d'accréditation/inscription signifie simplement que le produit est conforme aux spécifications techniques d'Industry Canada.

Taiwan NCC RF notice statement

NCC型式認證設備注意事項 台灣低功率射頻電機設備之使用注意事項

經型式認證合格之低功率射頻電機，非經許可，公司、商號或使用者均不得擅自變更頻率、加大功率或變更原設計之特性及功能。

低功率射頻電機之使用不得影響飛航安全及干擾合法通信；經發現有干擾現象時，應立即停用，並改善至無干擾時方得繼續使用。前項合法通信，指依電信規定作業之無線電信。低功率射頻電機須忍受合法通信或工業、科學及醫療用電波輻射性電機設備之干擾。

Informacja dla użytkowników w Unii Europejskiej

Produkty oznaczone symbolem CE spełniają wymagania ochronne dyrektyw 2004/108/EWG, 2006/95/WE i 1999/5/WE Rady Wspólnot Europejskich, dotyczących dostosowania i harmonizacji przepisów państw

członkowskich w zakresie kompatybilności elektromagnetycznej i bezpieczeństwa sprzętu elektrycznego przeznaczonego do pracy w określonym zakresie napięć, a także sprzętu radiowego i końcowych urządzeń telekomunikacyjnych.

Zgodność jest oznaczona za pomocą znaku CE.



Niniejszy produkt spełnia ograniczenia dla klasy B normy EN 55022 i wymagania dotyczące bezpieczeństwa normy EN 60950.

Urządzenia wyposażone w opcję łączności bezprzewodowej 2,4 GHz spełniają wymagania ochronne dyrektyw 2004/108/EWG, 2006/95/WE i 1999/5/WE Rady Wspólnot Europejskich, dotyczących dostosowania i harmonizacji przepisów państw członkowskich w zakresie kompatybilności elektromagnetycznej i bezpieczeństwa sprzętu elektrycznego przeznaczonego do pracy w określonym zakresie napięć, a także sprzętu radiowego i końcowych urządzeń telekomunikacyjnych.

Zgodność jest oznaczona za pomocą znaku CE.



Urządzenia mogą być używane w krajach UE i EFTA tylko we wnętrzach.

Česky	Společnost Lexmark International, Inc. tímto prohlašuje, že výrobek tento výrobek je ve shodě se základními požadavky a dalšími příslušnými ustanoveními směrnice 1999/5/ES.
Dansk	Lexmark International, Inc. erklærer herved, at dette produkt overholder de væsentlige krav og øvrige relevante krav i direktiv 1999/5/EF.
Deutsch	Hiermit erklärt Lexmark International, Inc., dass sich das Gerät dieses Gerät in Übereinstimmung mit den grundlegenden Anforderungen und den übrigen einschlägigen Bestimmungen der Richtlinie 1999/5/EG befindet.
Ελληνική	ΜΕ ΤΗΝ ΠΑΡΟΥΣΑ Η LEXMARK INTERNATIONAL, INC. ΔΗΛΩΝΕΙ ΟΤΙ ΑΥΤΟ ΤΟ ΠΡΟΪΟΝ ΣΥΜΜΟΡΦΩΝΕΤΑΙ ΠΡΟΣ ΤΙΣ ΟΥΣΙΩΔΕΙΣ ΑΠΑΙΤΗΣΕΙΣ ΚΑΙ ΤΙΣ ΛΟΙΠΕΣ ΣΧΕΤΙΚΕΣ ΔΙΑΤΑΞΕΙΣ ΤΗΣ ΟΔΗΓΙΑΣ 1999/5/ΕΚ.
English	Hereby, Lexmark International, Inc., declares that this type of equipment is in compliance with the essential requirements and other relevant provisions of Directive 1999/5/EC.
Español	Por medio de la presente, Lexmark International, Inc. declara que este producto cumple con los requisitos esenciales y cualesquiera otras disposiciones aplicables o exigibles de la Directiva 1999/5/CE.
Eesti	Käesolevaga kinnitab Lexmark International, Inc., et seade see toode vastab direktiivi 1999/5/EÜ põhinõuetele ja nimetatud direktiivist tulenevatele muudele asjakohastele sätetele.
Suomi	Lexmark International, Inc. vakuuttaa täten, että tämä tuote on direktiivin 1999/5/EY oleellisten vaatimusten ja muiden sitä koskevien direktiivin ehtojen mukainen.
Français	Par la présente, Lexmark International, Inc. déclare que l'appareil ce produit est conforme aux exigences fondamentales et autres dispositions pertinentes de la directive 1999/5/CE.
Magyar	Alulírott, Lexmark International, Inc. nyilatkozom, hogy a termék megfelel a vonatkozó alapvető követelményeknek és az 1999/5/EC irányelv egyéb előírásainak.

Íslenska	Hér með lýsir Lexmark International, Inc. yfir því að þessi vara er í samræmi við grunnkröfur og aðrar kröfur, sem gerðar eru í tilskipun 1999/5/EC.
Italiano	Con la presente Lexmark International, Inc. dichiara che questo prodotto è conforme ai requisiti essenziali ed alle altre disposizioni pertinenti stabilite dalla direttiva 1999/5/CE.
Latviski	Ar šo Lexmark International, Inc. deklarē, ka šis izstrādājums atbilst Direktīvas 1999/5/EK būtiskajām prasībām un citiem ar to saistītajiem noteikumiem.
Lietuvių	Šiuo Lexmark International, Inc. deklaruoja, kad šis produktas atitinka esminius reikalavimus ir kitas 1999/5/EB direktyvos nuostatas.
Malti	Bil-preżenti, Lexmark International, Inc., jiddikjara li dan il-prodott huwa konformi mal-ħtiġijiet essenzjali u ma dispożizzjonijiet oħrajn relevanti li jinsabu fid-Direttiva 1999/5/KE.
Nederlands	Hierbij verklaart Lexmark International, Inc. dat het toestel dit product in overeenstemming is met de essentiële eisen en de andere relevante bepalingen van richtlijn 1999/5/EG.
Norsk	Lexmark International, Inc. erklærer herved at dette produktet er i samsvar med de grunnleggende krav og øvrige relevante krav i direktiv 1999/5/EF.
Polski	Niniejszym Lexmark International, Inc. oświadcza, że niniejszy produkt jest zgodny z zasadniczymi wymogami oraz pozostałymi stosownymi postanowieniami Dyrektywy 1999/5/EC.
Português	A Lexmark International Inc. declara que este produto está conforme com os requisitos essenciais e outras disposições da Diretiva 1999/5/CE.
Slovensky	Lexmark International, Inc. týmto vyhlasuje, že tento produkt spĺňa základné požiadavky a všetky príslušné ustanovenia smernice 1999/5/ES.
Slovensko	Lexmark International, Inc. izjavlja, da je ta izdelek v skladu z bistvenimi zahtevami in ostalimi relevantnimi določili direktive 1999/5/ES.
Svenska	Härmed intygar Lexmark International, Inc. att denna produkt står i överensstämmelse med de väsentliga egenskapskrav och övriga relevanta bestämmelser som framgår av direktiv 1999/5/EG.

Indeks

A

- ad hoc
 - SSID 74
 - WEP 74
- Adres IP 92
 - konfiguracja 73
- adres IP, przypisywanie 93
- adres MAC 91
 - znajdowanie 91
- aktualizacja oprogramowania drukarki 23
- aktualizacje oprogramowania
 - sprawdzanie 23
 - włączanie 23
- aktualizowanie listy aplikacji 67
- AliceBox 72
- anulowanie
 - zadanie drukowania 54
 - zadanie kopiowania 60
 - zadanie skanowania 67
- aparat
 - podłączanie 42
- aparat cyfrowy zgodny ze standardem PictBridge
 - podłączanie 42
- arkusz próbny
 - korzystanie 43
- atrament
 - oszczędność 6

B

- bezpieczeństwo
 - sieć bezprzewodowa 68
- bezpieczeństwo sieci 82
- bezprzewodowy serwer druku
 - niezainstalowany 129
- Bluetooth
 - drukowanie 46
 - konfigurowanie połączenia 45
 - ustawianie poziomu zabezpieczeń 46
- błąd głowicy drukującej 99
- błąd przy korzystaniu z karty pamięci 113
- Brak komunikacji
 - komunikat 129
- brak sieci bezprzewodowej 74

C

- Centrum obsługi 98
- Club Internet 72
- części
 - głowica drukująca 10
 - gniazda kart pamięci 9
 - gniazdo zabezpieczeń 10
 - gniazdo zasilania 10
 - moduł skanera 10
 - ogranicznik podawania papieru 10
 - panel sterowania drukarki 10
 - PictBridge, port 9
 - podpórka papieru 9
 - pokrywa górna 10
 - przewodnice papieru 10
 - szyba skanera 10
 - taca na wydruki 10
 - USB, port 10
- częściowe skany dokumentów i fotografii 112
- czyszczenie dysz głowicy drukującej 96
- czyszczenie zewnętrznej powierzchni drukarki 97

D

- dokumenty
 - drukowanie 32
 - skanowanie do edycji 64
 - skanowanie przy użyciu panelu sterowania drukarki 61
 - umieszczanie na szybie skanera 31
- domyślne
 - przywracanie domyślnych ustawień fabrycznych 17
- drukarka
 - udostępnianie 79
 - udostępnianie w systemie Windows 79
- drukarka domyślna, ustawienia 50
- drukarka drukuje puste strony 103
- drukarka nie drukuje
 - sieć bezprzewodowa 122

- drukarka nie drukuje bezprzewodowo 122
- drukarka nie odpowiada 104
- drukarka sieciowa
 - instalowanie 93
- drukarka, ustawienie jako domyślnej 50
- drukowanie
 - dokumenty 32
 - dokumenty z karty pamięci lub z dysku flash 35
 - dwustronnie 47, 49
 - etykiety 37
 - fotografie przy użyciu panelu sterowania drukarki 40
 - fotografie z aparatu cyfrowego przy użyciu formatu DPOF 44
 - fotografie z nośnika pamięci przy użyciu oprogramowania drukarki 41
 - fotografie, z wykorzystaniem arkusza próbnego 43
 - koperty 36
 - na obu stronach papieru 47, 49
 - niestandardowy rozmiar papieru 38
 - od ostatniej strony 34
 - odwrotna kolejność stron 34
 - sortowanie 33
 - strona konfiguracji sieci 69
 - wiele stron na jednym arkuszu 34
 - wskazówki 32
 - z aparatu zgodnego ze standardem PictBridge 42
 - z urządzenia obsługującego technologię Bluetooth 46
- drukowanie udostępniane 80
- drukowanie w trybie roboczym 51
- dwustronne
 - drukowanie, automatyczne 47
 - drukowanie, ręcznie 49
 - kopiowanie, automatyczne 59
 - kopiowanie, ręczne 59
 - przedłużanie czasu schnięcia 47

dysze głowicy drukującej
czyszczenie 96

E

energia
oszczędność 6
Ethernet 90
etykiety 28
drukowanie 37

F

fabryczne ustawienia domyślne
przywracanie 17
resetowanie wewnętrznego
bezprzewodowego serwera
druku 116
filtrowanie adresów MAC 91
folie 29
fotografie
drukowanie przy użyciu panelu
sterowania drukarki 40
drukowanie z aparatu cyfrowego
przy użyciu formatu DPOF 44
drukowanie z wykorzystaniem
arkusza próbnego 43
kopiowanie fotografii 56
skanowanie do edycji 63
wykonywanie kopii bez
obramowania 56
fotografie z nośnika pamięci
drukowanie przy użyciu
oprogramowania drukarki 41
Francja
specjalne instrukcje konfiguracji
sieci bezprzewodowej 72
FreeBox 72

G

głowica drukująca 10
kalibrowanie 94
gniazda kart pamięci 9
gniazdo zasilania 10

H

hasło 82
hasło WPA
znajdowanie 81

I

indeks klucza 93

informacje
znajdowanie 7
informacje dotyczące
bezpieczeństwa 5
informacje o zabezpieczeniach
sieć bezprzewodowa 82
informacje potrzebne do
konfiguracji drukarki w sieci
bezprzewodowej 69
instalacja
kabel 85, 86
instalowanie
drukarka sieciowa 93
instalowanie opcjonalnego
oprogramowania 22

J

jakość kopii,
dostosowywanie 56
język
zmiana 99

K

kabel
instalacja 85, 86
USB 86
kalibrowanie głowicy
drukującej 94
karta pamięci
drukowanie dokumentów z 35
drukowanie fotografii z
wykorzystaniem arkusza
próbnoego 43
obsługiwane typy 40
skanowanie 62
wkładanie 39
karty fotograficzne 29
karty indeksowe 29
karty okolicznościowe 29
klucz zabezpieczeń 82
komputer działa wolniej podczas
drukowania 110
komunikacja dwukierunkowa
włączanie 129
konfiguracja
Adres IP 73
Konfiguracja bezpiecznego
dostępu do sieci Wi-Fi 77
korzystanie 81

konfiguracja sieci
bezprzewodowej
informacje potrzebne do 69
koperty 28
drukowanie 36
ładowanie 36
kopiarka lub skaner nie
odpowiada 111
kopie
wykonywanie 55
kopiowanie 55
dostosowanie jakości 56
fotografie 56
na obu stronach papieru 59
powiększanie obrazu 56
powtarzanie obrazu 58
rozjaśnianie lub przyciemnianie
kopii 57
sortowanie kopii 57
Stron na arkusz 58
wiele obrazów stron na jednym
arkuszu 58
wskazówki 55
zmniejszanie obrazu 56
korzystanie
oprogramowanie drukarki do
komputerów Macintosh 21

L

Lampka wskaźnika Wi-Fi
pokazuje ograniczoną
przepustowość połączenia 125
Lampka wskaźnika Wi-Fi świeci
na pomarańczowo światłem
ciągłym 124
lampka wskaźnika Wi-Fi świeci na
zielono
drukarka nie drukuje 122
limit czasu bezczynności
zmiana 17
limit czasu ustawień
wyłączanie 16
lista aplikacji
aktualizacja 67
pobieranie 67
LiveBox 72

Ł

ładowanie
dokumenty na szybie
skanera 31

koperty 36
ładowanie papieru 26

M

mała szybkość drukowania 110
minimalne wymagania
systemowe 19
moduł skanera 10

N

N9UF Box 72
na wyświetlaczu pojawia się
niewłaściwy język 99
naboje z atramentem
wymiana 11
zamawianie 11
napęd flash
drukowanie dokumentów z 35
drukowanie fotografii z
wykorzystaniem arkusza
próbego 43
skanowanie 62
wkładanie 39
naprasowywanki 29
nie można drukować przez port
USB 105
nie można drukować z dysku
flash 114
nie można skanować do
komputera za pośrednictwem
sieci 113
nie można usunąć dokumentów z
kolejki drukowania 104
nie można włożyć karty
pamięci 113
nie można wydrukować fotografii
z karty pamięci przez sieć
bezprowadową 114
nie można wydrukować
strony 102
nie można zainstalować
oprogramowania 102
nie można zamknąć modułu
skanera 111
nieprawidłowe podawanie
papieru lub nośników
specjalnych 108
niestandardowy rozmiar papieru
drukowanie na 38
niska jakość przy krawędziach
strony 108

niska jakość zeskanowanego
obrazu 111
nośnik wydruku
etykiety 28
karty okolicznościowe 29

O

obsługiwane karty pamięci i typy
plików 40
obsługiwane systemy
operacyjne 19
odinstalowywanie
oprogramowania drukarki 24
odwrotna kolejność stron 34
ogranicznik podawania
papieru 10
oprogramowanie
Centrum obsługi 98
oprogramowanie drukarki
odinstalowywanie 24
oprogramowanie drukarki do
komputerów Macintosh
korzystanie 21
oprogramowanie, opcjonalne
znajdowanie, instalowanie 22
oszczędzanie energii
używanie trybu Eco-Mode 17
oszczędzanie energii, atramentu i
papieru 6
oszczędzanie papieru
używanie trybu Eco-Mode 17

P

panel sterowania drukarki 10
korzystanie 14
papier
oszczędność 6
papier
fotograficzny/błyszczący 29
papier i nośniki
folie 29
karty fotograficzne 29
karty indeksowe 29
koperty 28
naprasowywanki 29
papier
fotograficzny/błyszczący 29
papier matowy o dużej
gramaturze 27
papier zwykły 27
pocztówki 29

wstęga 27
papier matowy o dużej
gramaturze 27
papier zwykły 27
PDF
tworzenie z zeskanowanego
obiektu 66
po włożeniu karty pamięci nic się
nie dzieje 113
pocztówki 29
podpórka papieru 9
pokrywa górna 10
połączenie
konfiguracje 90
połączenie sieciowe
z USB 90
pomoc techniczna 98
poprawianie jakości
skanowania 66
Port PictBridge 9
powiększanie obrazu 56
powtarzanie obrazu 58
poziomy atramentu
sprawdzanie 94
poziomy emisji hałasu 135
praca w sieci
adresy IP 92
udostępnianie drukarki
komputerom Macintosh 80
udostępnianie drukarki
komputerom z systemem
Windows 80
znajdowanie adresu IP
drukarki 92
znajdowanie adresu IP
komputera 92
problemy z drukarką,
podstawowe rozwiązania 98
protokół 92
prowadnice papieru 10
przełączanie z połączenia
bezprowadowego
na połączenie USB 78
przełączanie z połączenia USB
na połączenie
bezprowadowe 78
przycisk Kontynuuj jest
nieodstępny 120
przycisk Kontynuuj jest
wyszarzony 120
przycisk Kontynuuj nie
działa 120

- przyciski, panel sterowania drukarki
 - Anuluj 15
 - Fotografia 14
 - Kolorowy/Czarny 14
 - Kopiowanie 14
 - Skanowanie 14
 - Start 14
 - Tył 15
 - Ustawienia 15
 - Wybierz 15
 - Wyświetlacz 15
 - Zasilanie 14
- przypisywanie adresu IP 93
- przywracanie domyślnych ustawień fabrycznych wewnętrznego bezprzewodowego serwera druku 116
- przywracanie domyślnych ustawień fabrycznych 17
- publikacje
 - znajdowanie 7
- R**
- recykling 6
- produkty Dell 13
- rozwiązywanie problemów Centrum obsługi 98
- rozwiązywanie podstawowych problemów z drukowaniem 98
- sieć bezprzewodowa 115
- sprawdzanie nieodpowiadającej drukarki 98
- uzyskiwanie pomocy technicznej 98
- rozwiązywanie problemów z drukowaniem
 - komputer działa wolniej podczas drukowania 110
 - nie można usunąć dokumentów z kolejki drukowania 104
 - niska jakość przy krawędziach strony 108
 - powolne drukowanie 110
 - smugi lub linie na wydrukowanym obrazie 109
- rozwiązywanie problemów z kartą pamięci
 - nie można drukować z dysku flash 114
- po włożeniu karty pamięci nic się nie dzieje 113
- wykaz czynności kontrolnych 113
- rozwiązywanie problemów, komunikacja bezprzewodowa
 - lampka wskaźnika Wi-Fi nie świeci 122
 - Lampka wskaźnika Wi-Fi pokazuje ograniczoną przepustowość połączenia 125
 - Lampka wskaźnika Wi-Fi świeci na pomarańczowo światłem ciągłym 124
- rozwiązywanie problemów z kopiowaniem i skanowaniem
 - częściowe skany dokumentów lub fotografii 112
 - kopiarka lub skaner nie odpowiada 111
- rozwiązywanie problemów z konfiguracją
 - błąd głowicy drukującej 99
 - drukarka drukuje puste strony 103
 - drukarka nie odpowiada 104
 - na wyświetlaczu pojawia się niewłaściwy język 99
 - nie można drukować przez port USB 105
 - nie można wydrukować strony 102
 - nie można zainstalować oprogramowania 102
- rozwiązywanie problemów z kopiowaniem
 - nie można zamknąć modułu skanera 111
- rozwiązywanie problemów z kopiowaniem i skanowaniem
 - częściowe skany dokumentów lub fotografii 112
 - kopiarka lub skaner nie odpowiada 111
- rozwiązywanie problemów z komunikacją bezprzewodową
 - drukarka i komputer w różnych sieciach 89
 - lampka wskaźnika Wi-Fi nie świeci 122
 - Lampka wskaźnika Wi-Fi pokazuje ograniczoną przepustowość połączenia 125
 - Lampka wskaźnika Wi-Fi świeci na pomarańczowo światłem ciągłym 124
 - nie można wydrukować fotografii z karty pamięci przez sieć bezprzewodową 114
 - występują przerwy w działaniu sieci bezprzewodowej 131
 - zmiana ustawień komunikacji bezprzewodowej po instalacji (system Mac) 73
 - zmiana ustawień komunikacji bezprzewodowej po instalacji (system Windows) 73
- rozwiązywanie problemów z drukarką i komputerem w różnych sieciach 89
- rozwiązywanie problemów z komunikacją bezprzewodową
 - drukarka i komputer w różnych sieciach 89
- nie można skanować do komputera za pośrednictwem sieci 113
- niska jakość zeskanowanego obrazu 111
- skanowanie nie powiodło się 112
- skanowanie trwa zbyt długo lub powoduje zawieszenie komputera 113
- rozwiązywanie problemów z nieprawidłowym podawaniem i zacinaniem się papieru
 - papier lub nośnik specjalny 108
 - zacięcie papieru na podpórce papieru 106
 - zacięcie papieru w drukarce 105
 - zacięcie papieru w module drukowania dwustronnego 106
- rozwiązywanie problemów, drukowanie
 - komputer działa wolniej podczas drukowania 110
 - nie można usunąć dokumentów z kolejki drukowania 104
 - niska jakość przy krawędziach strony 108
 - powolne drukowanie 110
 - smugi lub linie na wydrukowanym obrazie 109
- rozwiązywanie problemów, karta pamięci
 - nie można drukować z dysku flash 114
 - po włożeniu karty pamięci nic się nie dzieje 113
 - wykaz czynności kontrolnych 113
- rozwiązywanie problemów, komunikacja bezprzewodowa
 - lampka wskaźnika Wi-Fi nie świeci 122
 - Lampka wskaźnika Wi-Fi pokazuje ograniczoną przepustowość połączenia 125
 - Lampka wskaźnika Wi-Fi świeci na pomarańczowo światłem ciągłym 124

- nie można wydrukować
 - fotografii z karty pamięci przez sieć bezprzewodową 114
 - rozwiązywanie problemów z komunikacją 131
 - zmiana ustawień komunikacji bezprzewodowej po instalacji (system Mac) 73
 - zmiana ustawień komunikacji bezprzewodowej po instalacji (system Windows) 73
 - rozwiązywanie problemów, konfiguracja
 - błąd głowicy drukującej 99
 - drukarka drukuje puste strony 103
 - drukarka nie odpowiada 104
 - na wyświetlaczu pojawia się niewłaściwy język 99
 - nie można drukować przez port USB 105
 - nie można wydrukować strony 102
 - nie można zainstalować oprogramowania 102
 - rozwiązywanie problemów, kopiowanie
 - nie można zamknąć modułu skanera 111
 - rozwiązywanie problemów, kopiowanie i skanowanie
 - częściowe skany dokumentów lub fotografii 112
 - kopiarka lub skaner nie odpowiada 111
 - nie można skanować do komputera za pośrednictwem sieci 113
 - niska jakość zeskanowanego obrazu 111
 - skanowanie nie powiodło się 112
 - skanowanie trwa zbyt długo lub powoduje zawieszenie komputera 113
 - rozwiązywanie problemów, nieprawidłowe podawanie i zacinanie się papieru
 - papier lub nośnik specjalny 108
 - zacięcie papieru na podpórcie papieru 106
 - zacięcie papieru w drukarce 105
 - zacięcie papieru w module drukowania dwustronnego 106
- S**
- sieć bezprzewodowa 78, 90
 - bezpieczeństwo 68
 - dodawanie drukarki do istniejącej sieci typu ad hoc 77
 - drukarka nie drukuje 122
 - informacje o zabezpieczeniach 82
 - informacje potrzebne do konfiguracji drukowania w sieci bezprzewodowej 69
 - rozwiązywanie problemów 122, 131, 115
 - rozwiązywanie problemów z komunikacją 131
 - siła sygnału 87
 - SSID 82
 - tworzenie sieci bezprzewodowej typu ad hoc w przypadku korzystania z systemu operacyjnego Windows 74
 - tworzenie sieci typu ad hoc w systemie Macintosh 74
 - typowe konfiguracje domowe 83
 - typy sieci
 - bezprzewodowych 86
 - zakłócenia 88
 - sieć bezprzewodowa typu ad hoc
 - dodawanie drukarki 77
 - tworzenie w systemie Macintosh 74
 - tworzenie w systemie Windows 74
 - sieć typu ad hoc 86
 - sieć VPN
 - utrata połączenia z drukarką 131
 - sieć w trybie infrastruktury 86
 - sieć, przegląd 82
 - skanowanie
 - do komputera 61
 - do sieci 61
 - dokumenty do edycji 64
 - dokumenty do przesłania pocztą elektroniczną 65
 - kod PIN 67
 - na dysk flash 62
 - na kartę pamięci 62
 - poprawianie jakości 66
 - przy użyciu panelu sterowania drukarki 61
 - tworzenie pliku PDF z zeskanowanego obiektu 66
 - wskazówki 61
 - wydruk w czerni i bieli 66
 - zdjęcia do edycji 63
 - skanowanie nie powiodło się 112
 - skanowanie trwa zbyt długo lub powoduje zawieszenie komputera 113
 - skanowanie w czerni i bieli 66
 - smugi lub linie na wydrukowanym obrazie 109
 - sortowanie kopii 57
 - sprawdzanie nieodpowiadającej drukarki 98
 - sprawdzanie poziomów atramentu 94
 - SSID
 - ad hoc 74
 - sieć bezprzewodowa 82
 - znajdowanie 89, 82
 - Stron na arkusz, kopie 58
 - strona konfiguracji sieci
 - drukowanie 69
 - sygnał bezprzewodowy
 - siła 87
 - szyba skanera 10
 - czyszczenie 97
- T**
- taca na wydruki 10
 - TCP/IP 92
 - tłumienie sygnału sieci bezprzewodowej 88
 - tryb drukowania
 - zmiana 51
 - tryb Eco-Mode
 - korzystanie 17
 - typy plików
 - obsługiwane 40

U

udostępnianie drukarki w systemie Windows 79
urządzenia
sieć bezprzewodowa 88
USB 78, 90
kabel 86
USB, połączenie
z połączeniem sieciowym 90
USB, port 10
ustawienia domyślne papieru zapisywanie 30
ustawienia komunikacji bezprzewodowej
zmiana po instalacji (system Mac) 73
zmiana po instalacji (system Windows) 73
ustawienia tymczasowe
zmiana na domyślne 16
uwagi 135, 136, 137, 138, 139
uwagi dotyczące emisji promieniowania 135, 137, 138, 139
uwagi komisji FCC 138
uwagi telekomunikacyjne 138

W

WEP 68
ad hoc 74
WEP, klucz
indeks klucza 93
znajdowanie 81
wewnętrzny bezprzewodowy serwer druku
przywracanie fabrycznych ustawień domyślnych 116
Wi-Fi Protected Setup, logo identyfikowanie 81
wiele kluczy WEP 93
Wielka Brytania
specjalne instrukcje konfiguracji sieci bezprzewodowej 72
Windows, oprogramowanie
Abbyy Sprint, program OCR 19
Adobe Photo Album Starter Edition 19
Centrum obsługi 19
Centrum obsługi faksów, oprogramowanie 19

Dell Ink Management System 19
Fast Pics 19
Narzędzie instalacji bezprzewodowego serwera druku 19
Narzędzie konfiguracji faksu 19
pasek narzędzi 19
Preferencje drukowania 19
Strona główna drukarki 19
Wirtualna sieć prywatna 131
witryna internetowa
znajdowanie 7
wkładanie karty pamięci lub dysku flash 39
WPA 68
WPA2 68
WPS 77
wskazówki
drukowanie 32
kopiowanie 55
skanowanie 61
wskaźnik Wi-Fi
lampka nie świeci się 122
opis kolorów 71
wstęga 27
wstrzymywanie
zadanie drukowania 52
wybieranie portu bezprzewodowego 129
wykaz czynności kontrolnych przed przystąpieniem do rozwiązywania problemu 98
rozwiązywanie problemów z kartą pamięci 113
wyłączanie limitu czasu ustawień 16
wymiana nabojów drukujących 11
wysyłanie pocztą e-mail zeskanowane dokumenty 65
wznawianie
zadanie drukowania 53

Z

zacięcie papieru na podpórcie papieru 106
zacięcie papieru w drukarce 105
zacięcie papieru w module drukowania dwustronnego 106

zadanie drukowania
anulowanie 54
wstrzymywanie 52
wznawianie 53
zadanie kopiowania
anulowanie 60
zadanie skanowania
anulowanie 67
zakłócenia
sieć bezprzewodowa 88
zapisywanie domyślnych ustawień papieru 30
zapora ogniowa na komputerze 122
zewnętrzna powierzchnia drukarki
czyszczenie 97
zgodność ze standardami sieci bezprzewodowej 68
zmiana limitu czasu bezczynności 17
zmiana trybu drukowania 51
zmiana ustawień komunikacji bezprzewodowej po instalacji (system Mac) 73
zmiana ustawień komunikacji bezprzewodowej po instalacji (system Windows) 73
zmiana ustawień tymczasowych na domyślne 16
zmniejszanie obrazu 56
znajdowanie
adres MAC 91
Hasło WPA 81
informacje 7
klucz WEP 81
publikacje 7
SSID 82
witryna internetowa 7